



**Қазақстан Республикасы Ғылым және жоғары білім министрлігі
Министерство Науки и Высшего образования Республики Казахстан**

**Ө.Жәнібеков атындағы Оңтүстік Қазақстан педагогикалық университеті
Южно-Казахстанский педагогический университет имени У. Жанибекова**



**ТЕХНИКА ҒЫЛЫМДАРЫНЫҢ ДОКТОРЫ, ПРОФЕССОР
АШИРОВ ӘБДИМӘЛІК МАНАПҰЛЫНЫҢ 80 ЖЫЛДЫҚ
МЕРЕЙТОЙЫНА АРНАЛҒАН "XXI ҒАСЫРДАҒЫ АДАМЗАТТЫҢ
ӨМІР СҮРУ СТРАТЕГИЯСЫ: ӘЛЕМДІК АЗЫҚ-ТҮЛІК ҚАУІПСІЗДІГІ"
атты халықаралық ғылыми-практикалық конференциясының
ғылыми мақалалар жинағы**

**СБОРНИК НАУЧНЫХ СТАТЕЙ
международной научно-практической конференции
"СТРАТЕГИЯ ВЫЖИВАНИЯ ЧЕЛОВЕЧЕСТВА В XXI ВЕКЕ:
МИРОВАЯ ПРОДОВОЛЬСТВЕННАЯ БЕЗОПАСНОСТЬ", посвященной
80-летию доктора технических наук, профессора Аширова Абдималика
Манаповича**

Шымкент, 2024 ж.

УДК 338.439
ББК 65.9
Т38

Ұйымдастыру алқасының төрайымы

Сугирбаева Гулжан Даулетбековна - Ө.Жәнібеков атындағы ОҚПУ
Басқарма төрағасы – Ректордың у.м.а.

Ұйымдастыру алқасы

Керімбеков Ержан Рахымжанұлы	- Басқарма мүшесі – Ғылыми жұмыстар және инновациялар жөніндегі проректор
Исабек Баршагүл Қашқынқызы	- Басқарма мүшесі – Стратегиялық даму және әлеуметтік істер жөніндегі проректор
Тажекова Акмарал Джаксыбековна	- Ғылыми зерттеулер департаментінің директоры
Куралбаева Жұлдызай Шынжигитқызы	- Ғылыми зерттеулер офисінің маманы

Техника ғылымдарының докторы, профессор Аширов Әбдімәлік Манапұлының 80 жылдық мерейтойына арналған "XXI ғасырдағы адамзаттың өмір сүру стратегиясы: әлемдік азық-түлік қауіпсіздігі" атты халықаралық ғылыми-практикалық конференциясының ғылыми мақалалар жинағы. 328 бет. Шымкент 2024 жыл.

Сборник научных статей международной научно-практической конференции "Стратегия выживания человечества в XXI веке: мировая продовольственная безопасность", посвященной 80-летию доктора технических наук, профессора Аширова Абдималика Маноповича. 328 стр. Шымкент 2024 год.

ISBN 978-601-7968-29-8

Жинаққа Қазақстан Республикасының жоғары және орта оқу орындарының жас ғалымдары, студенттері және мектеп оқушыларының ғылыми-зерттеу жұмыстарының нәтижелері ендірілді. Барлық жарияланымдар авторлардың редакциясымен берілген.



© Ө.Жәнібеков атындағы Оңтүстік Қазақстан педагогикалық университеті, 2024

UDC 371.322.9

**THE INFLUENCE OF GAMIFICATION ON ENGLISH EDUCATION IN PRIMARY
SCHOOLS VIA DIGITAL INNOVATIONS**

M.M. Duisenova

Ozbekali Zhanibekov South Kazakhstan Pedagogical University,
Shymkent, Kazakhstan

Түйін

Мақалада геймификацияның бастауыш мектепте ағылшын тілін оқытуға әсері зерттеліп, оның мотивациясын, қатысуын және тілдік қабілетін жақсарту әлеуеті көрсетілген. Ол геймификацияның әлеуметтік ынтымақтастықты, шығармашылықты және қолайлы оқу ортасын дамытудағы, әсіресе EFL сабақтарындағы рөлін атап көрсетеді. Зерттеу сонымен қатар дәстүрлі оқу қиындықтарын жеңудегі геймификацияның артықшылықтарын және оны интерактивтілік пен ләззат алу үшін білім беру бағдарламаларында кеңінен қолдануды көрсетеді. Нәтижелер болашақ білім беру тәсілдерінде геймификацияның маңыздылығын көрсетеді.

Резюме

В статье исследуется влияние геймификации на обучение английскому языку в начальной школе, подчеркивая ее потенциал для улучшения мотивации, вовлеченности и языковых способностей. Он подчеркивает роль геймификации в развитии социального сотрудничества, творчества и благоприятной среды обучения, особенно на уроках EFL. В исследовании также подчеркиваются преимущества геймификации в преодолении традиционных проблем обучения и ее более широкое использование в образовательных программах для повышения интерактивности и удовольствия. Результаты подчеркивают важность геймификации в будущих образовательных подходах.

Gamification has gained attention in primary school English education due to the widespread use of digital technology. The application of game elements has been linked to increased learning motivation, drawing attention in the field of English language teaching. Studies have shown that gamification lowers learners' affective filter during grammar lessons, increasing their learning motivation. Innovative methodologies in education, such as gamification, have been found to help students improve their English skills, including pronunciation and fluency. Additionally, gamification has been found to positively affect students' social collaboration activities, such as working together, sharing ideas, and learning from one another.

Gamification is considered an alternative approach to strengthening students' knowledge, cultivating attitudes, increasing motivation, and improving their achievement and language skills. A study on citation network analysis identified prominent themes dominated by gamification, including English language and primary & secondary education. Gamification is well-aligned with a globalized and multicultural English language class, providing a culturally varied and technologically oriented learning environment. Furthermore, gamified educational systems, such as the Khan Academy, have been shown to increase student motivation and generate positive learning-related outcomes in the early stages of education.

The primary goal of using gamification in language education is to increase motivation, engagement, and integration of students with the learning materials, instructions, and exercises, especially for children. Gamification has been found to assist English teachers in establishing a creative language learning atmosphere in ESL classrooms, particularly in the epoch of new media. Non-technological gamification has shown positive potential in English language learning,

particularly in listening, speaking, reading, and writing skills. Additionally, gamification has been successful in increasing student motivation, particularly in non-game contexts.

The use of online-based English learning and gamification has gained popularity in various levels of education. A conceptual model of analogue gamification has been proposed to enhance primary school learners' motivation and attitude, emphasizing the importance of using games in education. Gamification of learning has been found to increase student motivation and augment the learning process, highlighting the need to develop methods for using gamification in a non-game context. Teachers' experiences of using gamification as a teaching strategy, in combination with contemporary and emergent technologies in K–12 education, have been investigated, shedding light on the potential of gamification in education.

The impact of digital innovations, particularly gamification, on primary school English education is a topic of growing interest and importance. Gamification, which involves the integration of game elements into non-game contexts, has been increasingly explored as a pedagogical approach to enhance language learning in primary education. Several studies have investigated the effects of gamification on language learning, particularly in the context of English as a Second Language (ESL) education. These studies have highlighted the potential benefits of gamification in improving students' motivation, engagement, and language skills [1]. explored the effects of gamification pedagogy on children's reading through a mixed-method study, indicating the increasing popularity of gamification in primary education due to the widespread use of digital technology [1]. Similarly, Prados et al. [2] emphasized the relevance of innovative methodologies in education, including gamification, to help secondary school students improve their English skills, such as through role-playing experiences, with positive results in oral skills improvement [2]. Furthermore, Idris et al. [3] discussed the dynamic participation of students in gamified language classrooms, offering a solid platform for effective grammar learning in ESL [3]. In addition, Dicky et al. [4] reviewed studies on gamification and collaboration learning in primary education, concluding that gamification positively affects students' social collaboration activities, such as working together, sharing ideas, and learning from one another [4] [5]. highlighted the alignment of gamification with a globalized and multicultural English language class, emphasizing student-centered approaches in a culturally varied and technologically oriented learning environment [5]. These studies collectively support the notion that gamification holds promise for enhancing language learning experiences in primary school English education. Moreover, the potential impact of gamification on students with specific educational needs, such as dyslexia, was addressed by [6], indicating the need to consider the specific requirements of diverse learners in the application of gamified approaches [6]. Additionally, Inayati & Waloyo [7] discussed the increasing popularity of gamification for English learning at various levels of education, highlighting its potential to enhance learning engagement and outcomes in online English language teaching [7]. Furthermore, the relevance of gamification in enhancing learners' motivation and attitude, particularly in primary school settings, was emphasized by [8], who proposed a conceptual model of analogue gamification to enhance primary school learners' motivation and attitude [8]. observed that the primary goal of gamification in language education is to increase motivation, engagement, and integration of students with the learning materials, instructions, and exercises, particularly for children [9]. Overall, the synthesis of these studies underscores the growing interest in and potential impact of gamification on primary school English education. The findings suggest that gamification holds promise for enhancing students' motivation, engagement, and language skills in the context of ESL and primary school English education.

Incorporating gamification elements in speaking activities has been found to encourage pupils to speak up in English, boosting their self-confidence. Research has investigated primary school students' perception of gamification on vocabulary learning, demonstrating the potential impact of gamified quizzing in the classroom. It has been emphasized that gamification should be incorporated into school curriculums for language learning, highlighting its importance in the future of language learning. The application of gamification has been shown to make lessons more fun and

increase student motivation, particularly in integration situations of students' computer lessons and learning.

Studies have investigated the effectiveness of using gamification strategies in the development of motivation towards learning English in secondary students, highlighting the potential of gamification in enhancing pupils' motivation. The impact of gamification on school-aged children's English learning has been studied, focusing on literacy development and the self-determination perspective. Specific materials have been proposed to develop gamification in the digital school, justifying the need to study algorithmization and programming at all levels of education and training. The use of digital education resources has been found to change teachers and students' roles and discourse power in the process of rural primary school English teaching and learning.

Barriers to the utilization of gamification and game-based learning in universities have been identified, including educators' perceptions of a lack of time to develop gamification approaches and lack of proven benefits. The transition to online education has posed challenges in engaging students, and one solution is to create better digital lessons using gamification elements. The use of the gamification method has not become widespread in higher school didactics or in the classical domestic educational space, indicating the need for further integration of gamification in education.

English is promoted as the key to modernization in China, and primary school English instruction has faced difficulties, including the imbalance of English education quality in different regions and the negative impact of excessive after-school tutoring institutions on the quality of English teaching in schools. Strategies have been proposed to stimulate Chinese primary school students' interest in English learning, emphasizing the importance of stimulating strategies in teaching English. The professional development of English teachers in rural primary and middle schools has been addressed, aiming to improve the professional and technical level of English teachers and English teaching effect. The use of ICT as a tool in English teaching procedure in primary schools has been investigated, highlighting the awareness of English teachers in using ICT in primary school English teaching. Assessment has been found to have a significant impact on ESL primary pupils, emphasizing the importance of language classroom assessment in primary schools.

This research is funded by the Science Committee of the Ministry of Science and Higher Education of the Republic of Kazakhstan (Grant No. AP15473538)

References:

[1] X. Li and S. Chu, "Exploring the effects of gamification pedagogy on children's reading: a mixed-method study on academic performance, reading-related mentality and behaviors, and sustainability", *British Journal of Educational Technology*, vol. 52, no. 1, p. 160-178, 2020. <https://doi.org/10.1111/bjet.13057>

[2] M. Prados, M. Almagro, & J. Manzanares-Ruiz, "How to run your own online business: a gamification experience in esl", *Education Sciences*, vol. 11, no. 11, p. 697, 2021. <https://doi.org/10.3390/educsci11110697>

[3] M. Idris, N. Said, & K. Tan, "Game-based learning platform and its effects on present tense mastery: evidence from an esl classroom", *International Journal of Learning Teaching and Educational Research*, vol. 19, no. 5, p. 13-26, 2020. <https://doi.org/10.26803/ijlter.19.5.2>

[4] A. Dicky, B. Fen, H. K.K.S, H. Sangen, N. Raca, & N. Jee, "Time argonaut: a game to practice telling time in english for rural school students", *Journal of Cognitive Sciences and Human Development*, vol. 9, no. 1, p. 236-249, 2023. <https://doi.org/10.33736/jcshd.5487.2023>

[5] I. Redjeki and R. Muhajir, "Gamification in efl classroom to support teaching and learning in 21st century", *Jees (Journal of English Educators Society)*, vol. 6, no. 1, p. 68-78, 2021. <https://doi.org/10.21070/jees.v6i1.882>

[6] D. Gooch, A. Vasalou, L. Benton, & R. Khaled, "Using gamification to motivate students with dyslexia", 2016. <https://doi.org/10.1145/2858036.2858231>

[7] N. Inayati and A. Waloyo, "The influence of quizziz-online gamification on learning engagement and outcomes in online english language teaching", Journal on English as a Foreign Language, vol. 12, no. 2, p. 249-271, 2022. <https://doi.org/10.23971/jefl.v12i2.3546>

[8] R. Mee, L. Pek, W. Von, K. Ghani, T. Shahdan, R. Ismailet al., "A conceptual model of analogue gamification to enhance learners' motivation and attitude", International Journal of Language Education, vol. 5, no. 2, p. 40, 2021. <https://doi.org/10.26858/ijole.v5i2.18229>

[9] K. Al-Dosakee and F. Ozdamli, "Gamification in teaching and learning languages: a systematic literature review", Revista Romaneasca Pentru Educatie Multidimensionala, vol. 13, no. 2, p. 559-577, 2021. <https://doi.org/10.18662/rrem/13.2/436>

ӘӘЖ

ТІЛ БІЛІМІНДЕГІ ТҰРАҚТЫ СӨЗ ТІРКЕСТЕРІНІҢ ЗЕРТТЕЛУ ТАРИХЫ

Жанысбекова Салтанат Касымовна, Аманкулова Роза Шолбаевна

Түркістан облысы, Қазығұрт ауданы, Т.Рысқұлов атындағы мектеп-лицейінің қазақ тілі мен әдебиеті пәні мұғалімдері

Резюме

В данной статье рассматривается историю изучения регулярных выражений в языкознании.

Summary

This article examines the history of studying regular expressions in linguistics.

Өмірдің барлық саласын қамтып ішкі мазмұны жағынан өте бай болып келетін, тілімізге бейнелі және мәнерлі рең беретін, өзіндік құрылысы мен белгілі мағынасы болатын тұрақты сөз тіркестері тіл-тілдің қай- қайсында болса да көптен кездеседі. Мұндай тіркестерді құраушы компоненттердің орнына кез-келген басқа бір сөзді қолдануға болмайды, олай етсек тіркесінің мағынасы ауысып, не мүлдем өзгеріп кетеді. Оларға тән белгілі тұрақтылық жойылады. Ғасырлар бойы ұрпақтан-ұрпаққа өтіп келе жатқан осындай тұрақты сөз тіркестеріне тіл мамандары көптен-ақ көңіл бөліп келеді. Тіл-тілдің лексикасында жеке сөздерге айрықша мағынасымен ұқсас келіп қолданылатын тұрақты сөз тіркестері бір бүтін единица қызметін атқарады. Құрамындағы сыңарлары орын жағынан бұлжымастай берік, сыңарлар арасындағы грамматикалық қатынастары тұрғысынан мүшеленбеу бір тұтас тұлға қызметін атқаратын осындай топтар тұтасымен тұрып дайын күйінде қолданылады. Тұрақты сөз тіркесі термині еркін сөз тіркестеріне қарсы мағынада қолданылып, "фразеологиялық тіркес", "фразеологиялық единица", "фразеологизм", тұрақты сөз тіркестері терминдерімен синоним ретінде қолданылып жүр. Фразеологиялық тіркестер тілдік единицалар жүйесінде басқа тұлғалармен қатар өмір сүріп, көп уақыт бойы лексикологиялық зерттеу объектісі қызметін атқарып, сөздермен қатар сөздіктерде беріліп, бір жүйеге келтірілмеген тілдің лексикасына, сөздік қорға телініп келді. "Жалпы" фразеологиялық тіркестер тілде жеке сөздерге ұқсас қызмет атқарады, құрылымы жағынан мүшеленбейтін бір тұтас тұлғада тұрып, сол дербес сөздің орнына толығымен қолданыла береді, Мысалы, қазақ тілінде төбесі көкке жету "қуану", төбе шашы тік тұру "қорқу", қайтыс болу "өлу", дүниеге келу "туылу". Бұл мысалдардан көрініп тұрғандай фразеологиялық бірліктер лексикалық бірлік есебінде бір ғана сөздің орнына қолданылып отыр. Фразеологизмдердің бағалағыштық сипаты мен образдылығы өте жоғары. Фразеологизмдер сөйлеу тілінде де, жазу тілінде де көп қолданылатын құрылыс материалы. Фразеологиялық тіркестердің қай-қайсысы болмасын бәрі де алғаш халықтың сөйлеу тілі негізінде қалыптасқан. Сондықтан олар өмірдің барлық саласын қамтып, ішкі мазмұны жағынан өте бай болады [1,2]. Тіл білімі мамандары фразеологияның теориясын әртүрлі тілдердің материалдарына сүйеніп, жан- жақты зерттеуде. Фразеология мамандар назарына қызықтыра

тартудың себебі синтаксистік үлгімен жасаған орамдардан басқа, құрамындағы сынарлар ерекше семантикалық қарым-қатынаста болатын тіркестер тіл білімінің жеке саласының арнайы зерттеу объектісі болған емес. Ол баста мамандар фразеологиялық тіркестердің құрылымына көңіл аудармай, олардың астары мен образды бейнелі мағынасына, ішкі формасына назар қою себебі- фразеологиялық тіркестерді анықтауда басты белгі болып дәстүрлі қайталанып, дайын қолданылатындық кең астарлы мағына алынды. Уақытында орыс ғалымдары А.А. Шахматов, Ф.Ф.Фортунатов, В.К.Поржезинский, Л.М.Пешковский, А.А.Потебня тұрақты сөз тіркестерін синтаксистік тұрғыдан зерттеп фразеологияға үлкен үлес қосты. Академик Ф.Ф.Фортунатов және оның мектебі тұрақты сөз тіркестерді, олардың сыңарларын семантикалық және грамматикалық белгілері жағынан зерттеу проблемаларын қойды. Академик А.А.Шахматов өзінің "Синтаксис русского языка" атты еңбегінде тілде кездесетін құрамындағы сөздер бір-бірімен ажырамай тұтас күйінде қолданылатын тіркестердің зор маңызы тек лексикология үшін емес, грамматика үшін де аса маңызды деген пікір айтты. Кеңес тіл білімінде бірінші рет фразеологияны тіл ғылымының бір саласы деп қарау мәселесі жиырмасыншы жылдардан басталады. Бұл ойды алғаш рет көрнекті кеңес лингвисті Е.Д.Поливанов синтаксистің, морфологияның және лексиканың бір-бірінен айырмашылықтарын талдай келіп, фразеологияны олардан ажырату керектігін ұсынды. «Бұл пән,- деді Е.Д.Поливанов,- (фонетика, морфология, т.б сияқты) болашақтағы лингвистикалық әдебиеттерде тұрақты және өз алдына жеке сала ретінде орын алып, әртүрлі мәселелерді анықтау кезінде кездейсоқ кемшіліктерден құтылуға мүмкіндік береді» [1,3] Академик В.В.Виноградов синтаксистік және стилистикалық тұрғыдан қарап фразеологиялық тіркестердің құрамындағы сөздердің орнығу теориясының негізін салды. Кейініректегі еңбектерінде лексикология, стилистика және фразеологияны біріктіруші тұлға-сөздердің мағыналарының кеңеюі мен тұрақтануы мәселелері зерттеледі. Бұл еңбекте сөз мағынасы фразеологиялық байлаулы мағынаға дейін кеңейеді. Сол кездегі фразеологияны зерттеуге арналған еңбектерге тән ерекше қасиет фразеологиялық, тіркестер ғылыми тұрғыдан талдау, әр тұрақты сөз тіркестерінің құрылымдық және мағыналық ерекшеліктерін анықтау мақсаты болды. Бірақ мамандар фразеологияның объектісі жалпы сөздердің заңдылығы десе, басқалары тұтас идиомалық, мағынасы тұрақты сөз тіркестері деді. Кезінде фразеологиялық тіркестердің құрылымдық біркелкілігі және оларды сапасы жағынан өзгеше тұрақты тіркестерден айыру мәселесін қойған еңбектер дүниеге келді. Б.А.Ларин мен А.И.Смирницкийдің еңбектерінде аталған мәселелер қаралды. А.И.Смирницкий: "фразеологиялық тіркестерді зерттеумен лексикологиялық бөлім болып табылатын ғылым - фразеология айналысқанымен, фразеологиялық тіркесті тілдің синтаксистік құрылымын оқып үйрену міндетті түрде ескерілуі қажет" [1,4]. Тіл мен сөйлеу тілінің құбылыстары тәуелділігіне және құрылымдық байланысына қарай тұрақты сөз тіркестерінің дайын күйде тұйықталып, тұтасқан қалпында қолданылатындығы жөнінде дәлелді пікір айтты. Сөйтіп, ғылымда тұрақты сөз тіркестерін құрылым және қызметі жағынан бөлінетін ерекше белгілері негізінде басқа тектес құбылыстардан айыру, осы белгілерге сүйеніп тіл байлығының фразеологиялық ядросын анықтау тенденциясы туды. Фразеологияның дәстүрлі проблемаларынан: оның құрамын анықтау, фразеологиялық тіркестер түрлерін айыру және олардың шегін анықтау, тағы басқа мәселелер қазіргі кезеңде жан-жақты зерттелуде. Тұрақты сөз тіркестерінің семантикалық ерекшеліктеріне теория жүзінде мән беру сөздіктер ісінің дамуымен де байланысты. Фразеологиялық тіркестер табиғатында семантикалық тәсілдердің табылуымен көптеген фразеология теориясы үшін құнды мәселелер туды, мысалы: Тұрақты сөз тіркестерінің және оларды құраушы сыңарлардың ішкі құрылымы, фразеологиялық тіркестердің құрылымдық белгілері, фразеологиялық тіркестерді топтастыру және тағы басқа. Осыдан зерттеу жұмыстары тұрақты сөз тіркесінің лексика-семантикалық құралу ерекшеліктері, олардың синтаксистік қызметі мен лексика-грамматикалық құрылымының мәні нақты тілдің материалдарында құрыла бастады. Фразеологиялық тіркестер сөздерге дайын тұлға тұрғысынан ұқсастық жақтарын және олардың құрылымдық өзгешеліктерін сонымен қатар, тіркесті құраушы

сыңарлардың лексика-семантикалық ерекшеліктеріне байланысты дайын қолданылатын сөз тіркестерінің түрлерін анықтау қажет болды. Аталмыш тұлғалардың ұқсастықтарын және өзгешеліктерін анықтау, нақты семантикалық белгілер (фразеологиялық, тіркестер кей сөздің мағыналарының эквиваленттілігінің белгісін табу, одан келіп фразеологиялық тіркестердің синонимиясы көп мағынасын зерттеу басталады); фразеологиялық тіркестер тілдің лексикалық құрамымен байланысты (лексика-фразеологиялық синонимия, фразеологиялық тіркестер және "ажыратыла тұлғаланып жасалған" күрделі сөздерден ажырату), нақты грамматикалық белгілері (сөздердің лексика-грамматикалық түрлері және сөз тіркестері мен сөйлем теориясы, фразеологиялық тіркестердің сөйлемдегі қызметі) түрінде және фразеологиялық тіркестер сөз тіркестеріне ара қатынасы мәселесі айналасында жүргізілді. Фразеологиялық, тіркестер тілдің сөздік қорына телініп, фразеологияның өзінің лексикологиясының қарамағында қаралу себебі фразеологиялық тіркестер жеке сөздердің эквиваленті ретінде қаралуына тікелей байланысты, ал лексикология тілдің сөздік қорын, яғни сөздер мен олардың эквиваленттерін зерттейтін ілім. А. И. Смирницкий фразеологиялық тіркестер "сөздердің эквиваленті" дейді. Эквиваленттілік теориясына сүйене отырып, ол тек сөз тіркестерін ғана фразеологиялық тіркестер бола алады деп есептейді де, фразеологиялық жүйеге тұрақты сөздерді енгізеді. Фразеологиялық тіркестердің ерекшеліктерін дәйекті және тыңғылықты зерттеу ғана оларды еркін сөз тіркестерінен айыратын және фразеологиялық тіркес емес әртүрлі тұрақты единицалармен жақындастыратын белгілер. Оларды басқа ұқсас орамдардан (мысалы, күрделі сөздерден) айыратын белгілер "фразеологиялық тіркестер" ұғымын түпкілікті келтірді. Фразеологиялық тіркестердің жеке сөздерге эквиваленттілігі теориясын Н.Н.Амосова шек келтірді. Фразеологиялық тіркестер сөздермен семантикалық және синтаксистік қызметі жағынан жақын болғанымен, олармен бірдей емес. Кейбір мамандар дербес мәнді сөзге фразеологиялық тіркестер идентификатор (жеке сөзбен мағыналас) компонентін эквивалентті дейді. Тілдік единица бұл тұрғыдан қарау қисынды, өйткені, фразеологиялық тіркестер тек бір сөзден ғана емес, екі немесе одан да көп сөздерден құралады. Тіркестің құрамындағы сыңарлардың мағынасы тіркестен тыс тұрған дербес мәнді сөзбен мағыналас болып келгенмен, барлық уақытта сол сөздің мағынасы толық немесе жалпылап бермеуі мүмкін, себебі бүтін тіркестегі оның мағынасы бүтін мағынамен байланысты жатады. Бұл фразеологизмдердің мағыналас эквиваленттілігінде ешқандай бірегейлік жоқ. Демек, фразеологиялық тіркестер әрқашан дайын күйінде қолданылып, сөйлемнің бір ғана мүшесінің қызметін атқаруы себепті, яғни ұқсас белгісімен сөздермен араласып кеткен. Тіркестегі бұндай алалыққа қарамастан орыс ғалымдары Н.Н.Амосова, В.А.Архангельский, А.В.Кунин, И.И.Чернышев, қазақ тіл білімі ғалымдары І.Кеңесбаев, Р.Жайсақова, Г.Смағұлова, және тағы басқа ғалымдардың зерттеу жұмыстары өте-мөте нәтижелі. Ғалымдар фразеологиялық тіркестерді анықтаудағы басты белгі ретінде төмендегі белгілерді ұсынады: басқа тілге тікелей аударылмай, образды мағына, дайын қолданылатындық, лексикалардың тіркесімділігі, компонент аралық байланыс, идиомалық тұтас атау, шындық өмірге қатысты, мағына тұтастығы, лексикалық бөлшектенбеу, орта тағы басқа фразеологиялық тіркестердегі ішкі құрылымдық белгілеріне бағытталған зерттеулер де бар. Негізінен Ю.Д.Апресян айтқандай, фразеологиялық тіркестер өз табиғатынан "сөз тіркестері" болып табылады. Фразеологиялық единицалардың қатарында предикативті сөз тіркестері мен сөйлем түрлеріндегі единицаларды қарау проблемасы қазіргі күнге дейін даулы күйінде қалуда. Бір сыпыра мамандар оларды фразеологиялық тіркестер деп қарайды да, бірсыпыралар фразеологиялық тіркестерді құрылымдық біркелкілігі принципін басшылыққа ала отырып, оларды фразеологияның шегінен тыс қалдырады. Н.Намосованың пікірінше, фразеологияның құрамы анықтама белгілері болып, өзінің дербес номинативті тура мағынасын жағалаудың бірден-бір жолы болып табылатын, типті емес мағына беретін сыңарлардың семантикалық өзгеріске түсуі, осы тұрақты (тек бір ғана) жеке дербес компонент үшін тіркесіп жұмсалуға семантикалық мүмкіндігі бар сөздердің минимумы есептеледі. Н.Н.Амосова фразеологиялық тіркестерді зерттеудің контекстологиялық әдісін

дамытты. Н.Н.Амосова мақал идиома болу үшін, тұтас мағынаға ие болуы және қолдануда номинативті қызмет атқаруы қажет, "коммуникация единицаларына тұтас мағына тән емес, мақал-мәтелдер мағына жағынан да, фразеологиялық тіркестердің белгілеріне қатыссыз тұлғалар",-деп тұжырым жасайды. Фразеологиялық тіркестерді топтастырып, оларды бір құрамды тобына мақалдар мен мәтелдерді, яғни коммуникация единицаларын енгізеді де, А.В.Кунин олардың компоненттерінің жартылай немесе толық ауыс мағынаға ие болып келетінін айтады. Ал фразеологиялық тұрақтылық көрсеткіштеріне ие емес тіркестерді, соған қоса фразеологиялық тізбектерді, сөздердің тұрақты тіркестерін сыңарлары тура мағынада қолданылатын тіркестерді фразеологиялық, мәннен тыс тұрақты тіркестерге жатқызады. Сол сияқты Н.Н.Амосова да "фразеологиялық тізбектерді" тұрақты контексте (фразеологиялық, тіркестерге) жатқызбайды. В.Л.Архангельский өзінің еңбегінде жалпы фразеологиялық мәселелер айналасында тұрақты фразалар теориясының негізін баяндады. Фразеологиялық құбылыстарды зерттеуге "тілдік таңба" теориясын қолдануға әрекет жасады. Фразеологияның басқа тілдік пәндерге қатысын, фразеологиялық құрам ұғымын, оның жүйелік ерекшелігін, тілдік ерекше құрылым тұрғысынан фраземалар мен тұрақты фразаларды грамматикалық типологиясын және семантикалық, парадигматикалық синтаксистік қасиеттерін анықтауды басты мақсат етіп қояды. Екінші маңызды зерттеу проблемасы ретінде тұрақты фразалардың мағыналарының, олардың қолданылу ықпалын, тұрақты фразалардың құрушы сыңарларының өзара тәуелділігін, олардың лексикалық құрамында тұрақты және өзгермелі сыңарларды анықтау мәселелерін қарайды. Үшінші міндетке тұрақты фразаларға семантикалық анализ жасау мен олардың классификациясын жатқызады [2,9]. Фразеологиялық тіркестерге В.Л.Архангельский "белгілі тұрақты құрамы бар және грамматикалық құрылымы қалыптасып кеткен, жалпыға түсінікті тұрақты мағыналы, сөйлемде оның белгілі бір мүшесінің немесе оны бір бөлімі, немесе тіпті сөйлемнің құрылысынан тыс тұрып-ақ дербес тұрақты фраза қызметін атқаратын сөздердің тұрақты тіркестерін" жатқызады. Фразеологияның аумағын лексикалық синтагматикалық факторларын талдау бағытында кеңейте түсу профессор М.М.Копылеконың еңбектеріне де тән. Ол "... фразеологияның тұлғасы тек жеке контекстің құрылымдары ғана емес, сонымен қатар түгелімен барлық лексикалардың тіркестері болып табылады",- дейді. Сөздердің тіркескіштігі кез келген тілде кең тарағандықтан, сол тіркескіштік негізінде құрылған сөз тіркестерін түгелдей фразеологиялық тіркестер шегіне енгізу мүмкін болмаған болар еді. Жалпы тұрақты сөз тіркестерін кәдімгі тұрақты тіркестер және фразеологиялық единицалар деп екі топқа бөліп қарау, фразеологияның аумағының тарылып, кейде кеңіп, немесе оның аумағына еркін тіркестер, сөз тіркестері немесе сөйлем, күрделі сөйлем құрамдас тұлғалардың енуіне әкеп тіреді. Фразеологиялық тіркестердің шегін анықтау мәселесіне Н.М.Шанский үлкен үлес қосты, ол фразеологиялық тіркесті "мағынасы, құрамы мен құрылысы қалыптасқан екі немесе одан да көп екпінді сөздік компоненттерден тұратын дайын тілдік единицалар",-деп анықтайды. Жалпы фразеология негізінен екі бағытта қарастырылды: түгелдей фразеологиялық единицалар бір тіл көлемінде айталық, қазақ тілінде І.Кеңесбаев, шығыс тілінен Ю.Рубинчик, Г.С.Голева, Г.С.Гвенадзе, ұйғыр тілінде Ч.С.Сайфуллин, татар тілінде Г.К.Аханов, С.Н.Муратов, азербайжан тілінде Ш.Рахматуллаев, М.Рузикулова, түрікмен тілінде К.Бабаев, қырғыз тілінде Ж.Осмонова, башқұрт тілінде З.Г.Ураксин, немесе фразеология мәселелері белгілі бір жазушы тілінің фразеологиясын талдау процесінде қарастырылды. Аталған еңбектердің бәрі фразеологиялық тіркестердің бір түрін екінші түрінен айыру негізінен барлық әлеуметтік және басқа жұмыстарды сол тілдің фразеологиялық материалдарының өте бай қорының жеке жақтары және идиомалары зерттелді, қайсы бір жалпы жақтары сөз болды [2,17]. Жалпы түркі тектес тілдерде, оның ішінде қазақ тілі білімінде тұрақты сөз тіркестерінің зерттеле бастауы І.К.Кеңесбаевтың есімімен тікелей байланысты. Ол қазақ тілінің идиомалары мен фразалық қос сөздері жөнінде, олардың ерекшеліктері мен экспрессивті-стилистикалық қызметі жайлы еңбектер берді.

Фразеология мәселесіне және фразеологиялық сөздіктер жасау жайында тамаша пікірлер айтты. Кейінінен "Түркі тілдеріндегі тұрақты сөз тіркестері" деген атпен С.Н.Мұратовтың монографиялық еңбегі жарық көрді. Мұнда күрделі сөздер, қос сөздер, біріккен сөздер, лексикаланған және грамматикаланған тұрақты сөз тіркестері, тұрақты сөз тіркестеріне жататын тұлғалар да араласады, еңбектің құнын төмендететін де жай кездеседі. Түркі тілдерінде фразеологияны жан-жақты теориялық тұрғыдан зерттеген З.Г.Ураксин. Бұл еңбекті ғалымдар жоғары бағалауда. Қазақ фразеологиясына үлкен үлес қосқан еңбектердің қатарына, К.А.Ахановтың, Р.Е.Жайсақова, А.Байтелиев, Х.Қожахметова тағы басқа еңбектерін де атаған дұрыс. Фразеологиялық тіркестер топтасып біраз мағынаға ие болатындықтан, оларды бөлінбейтін синтаксистік фразеологиялық тіркестер деп атаймыз. Бірақ фразеологиялық тіркестер біртұтас, сондықтан оларды структуралық жағынан зерттеуге болмайды деген пікір тұмау керек.

Әдебиеттер

1. Авакова Р. Фразеология теориясы. – Алматы: Қазақ университеті, 2009. – 314 б.
2. Смағұлова Г. Мағыналас фразеологизмдердің ұлттық-мәдени аспектілері. – Алматы: Ғылым, 2008. – 235 б.

ӘӨЖ

ҚАЗАҚ ТІЛІН ЖАҢАША ОҚЫТУ ТЕХНОЛОГИЯЛАРЫ

Кабылбаева Роза Пайзуллаевна

«Өрлеу» БАҰО» АҚ Түркістан облысы және Шымкент қаласы бойынша ҚДИ филиалы
«Психология, инклюзивті білім беру және кәсіби даму» кафедрасының аға оқытушысы

Резюме

В настоящее время происходит переход к национальной модели образования, которая освоила новейшие методы обучения и воспитания, инновационные и педагогические технологии, может принять технологическую и педагогическую диагностику, сформировалась в педагогической работе, способна быстро избавиться от преодолеть старые стереотипы и строить свой путь в реальной практической деятельности рассматривает необходимость быть гибким, творческим учителем-исследователем, вдумчивым педагогом, умным педагогом.

Summary

Currently, there is a transition to a national model of education, which has mastered the latest methods of teaching and upbringing, innovative and pedagogical technologies, can accept technological and pedagogical diagnostics, has been formed in pedagogical work, is able to quickly get rid of old stereotypes and build its path in real practical activities. considers the need to be a flexible, creative teacher-researcher, a thoughtful educator, an intelligent educator.

Бүгінгі таңда қозғалып жатқан ең өзекті мәселелердің бірі білім беру жүйесінде жаңа электрондық технологияны енгізу, халықаралық коммуникациялық желілерге шығу, білім беруде ақпараттық технологияларды қолдану, жетістіктері мен жеке тұлғаларды қалыптастыру және қазіргі заман талабына сай білім алуға қажетті жағдайлар жасау. Білім берудің жаңа жүйесі жасалып, оның мазмұнының түбегейлі өзгеруі, дүниежүзілік білім кеңістігіне енуі бүкіл оқу әдістемелік жүйеге, оқытушылар алдына жаңа талаптар мен міндеттер қойып отыр.

Қазіргі кездегі қоғамның ақпараттану жағдайында ақпараттық технологиялардың қарқынды дамуы адам өмірінің әр түрлі саласына біртіндеп өзгерістер енгізуде. Қазіргі білім беру саласында өзгерістерді дұрыс қабылдап, оқытудың озық технологияларын

меңгермейінше сауатты, бүгінгі заман талабына сай ұстаз болу мүмкін емес. Ақпараттандыру ісі Қазақстанның білім беру жүйесінің білім жүйесінің даму жолына да ықпалын тигізуде. Ақпараттық технологияның қарқынды дамуына сәйкес оқытудың жаңа технологиясы қалыптасып нығая түсуде. Сондықтан педагогика ғылымының алдында электрондық ұстанымдарын анықтау және айқындауға байланысты бірқатар міндеттер қойылды. Сонымен қатар электрондық оқыту құрылымы мен мазмұнына, оқыту әдістеріне, оқытудың формасына және құрамына қойылатын кешен талаптарды анықтау қажеттігінен электрондық оқытудың әдістемелік жүйесін қалыптастыру мақсаты туындап отыр. Дәстүрлі әдістемелік жүйеде оқу үрдісіндегі бөліктер бірдей және бір уақытта қатысады. Ал классикалық оқу үрдісінде әдістемелік тәсілге байланысты оқытуды ұйымдастырудың әр түрлі формалары, әдістері мен оқыту құралдары қолданылуы мүмкін. Электрондық оқытудың әдістемелік оқыту моделінде оқыту құралдарының орын алуы өзгерді. Олар оқыту құрылымы мен мазмұнын, әдістерін және оқытудың формаларын анықтайды. Енді бүгінгі күнде электронды оқыту шеңберінде жиі қолданылатын оқыту әдістемелері мен формаларына тоқтала кетейік. Электрондық оқытудың әдістеріне топтық әдіс және жеке дара оқыту әдісі жатады. Бұларды кеңінен тараған оқыту формаларына жатқызуға болады.

Жаңа технологияларды қолдана отырып, оқыту барысында тіл үйренушілердің қазақша ойлауы мен жақсы сөйлеу тілін дамытуда қазақ тілін оқытудың өзіндік ерекшеліктері айқындалуы тиіс. Әрбір берілген ұғым мен оның мазмұның құрайтын білімдік ақпарат — оқушының ой-санасын өзгертуші, дамытушы құрал. Бірақ танымдық негіздері туралы бөлімде айтқанымыздай, оқушылардың даму барысында көп сүйеніп, талдаулар жасай беруге, білім мазмұнын жөнсіз көбейтуге немесе күрделендіруге болмайды. Тіл үйренушінің даму ерекшелігін оның жас ерекшелігімен байланыстыра қарау қағидаты басты назарда болуға тиісті.

Қазақ тілін жаңаша технологиямен оқыту — тіл үйренушілердің шығармашылық қызметін, сапалы білім ала білуін қалыптастыратын үдеріс. Тіл үйренушінің саналылығы қазақ тілінің төл дыбысының, сөзінің сөз тіркесінің, сөйлемнің өзіндік болмысын танып-білу барысында ғана және сол үшін ғана емес, жүйе теориясының заңдылықтарын ғылымның барлық саласында қолдану жолдарын меңгеру қажет екенін түйсігімен түйсінуі барысында ғана қалыптасады. Бұл ретте мұғалімнің дұрыс қойған талаптары мен тапсырманы орындау алгоритмдерінің бірізді тәртіптелген жүйесі оқушыны саналылықпен білім алуға дағдыландырады. Тіл үйренушінің саналылықпен білім алу ұстанымы толыққанды жүзеге асуында келесі ұстаныммен табиғи байланысты болуы үлкен рөл атқарады.

Қазақ тілінің жазу және сөйлеу заңдылықтарын іс-тәжірибе жүзінде танып-білу тіл үйренушілердің қазақша ойлау қабілетін қалыптастырады және біртіндеп дамуына ұласады. Оның өзі тіл үйренушінің ауызша және жазбаша тілі даму үдерісіне жалғасып, қазақ тілін үйреніп жүрген жеке адам жана сатыдағы дүниетанымдық аппаратын қалыптастыруға қызмет етеді.

Оқытушының басшылығымен меңгерілген танымдық әдістермен тоқтап қалмай, оларды қолдау мен тағы басқа түрлерін іздеуі теориялық ойлауы мен сөйлеу тетіктерінің біртұтастықта дамыған тіл үйренушінің моделі болып табылады. Сондықтан бұл ұстаным қазақ тілін оқыту үдерісінде басшылыққа алынады.

Қазақ тілін оқытуда талдау әдісін оқушыға дұрыс үйрету арқылы қазақ тіліндегі дыбыстарды, сөз құрамын, сөз тіркесін, сөйлем мүшелерін т.б. өз бетімен анықтай білу дағдылары қалыптастырылады. Тіл үйренуде байқалатын түрлі заңдылықтар мен құбылыстарға бақылау жасату барысында жеке талдау жасатудың мәні зор. Талдау әдісін орынды, белгілі бір тәртіппен қолдана білу дағдылары қалыптасуы барысында, тіл үйренушінің теориялық ойлау дағдылары дамуы да жүзеге асады.

Қазақ тілін оқыту барысында тіл үйренушілердің мемлекеттік тілді жақсы меңгеруін ұйымдастыру қазақ тіліндегі жекелеген тіл бірліктерінің бірлесе келіп, жинақталған ұғым жасауына жетекші қызмет атқарады. Қазақ тіл бірліктерінің болмысы туралы жаңа аспектідегі білім мазмұнын алу тетіктері мен ұстанымдарын анықтау таным теориясын негіз

ете отырып, жасалатын арнайы әдістеменің кешенді проблемаларын зерттеуге алып келеді. Тіл үйренушінің қазақша еркін де сауатты сөйлеуі мен жаза білу дағдыларын қалыптастыруды олардың ғылыми білім алуымен үйлесімді ұйымдастыруда таным теориясының ілімдері үлкен тірек болады. Қазақ тілі сабақтарының әдістемелік сценарийлерін әзірлеуде оқытудың технологиялық жабдықталуы да үлкен орын алатыны белгілі. Бұл ретте компьютерді қолданудың да маңыздылығы айқын. Оқушының өз бетімен жұмыс істеуін ұйымдастыруда, білімін тексеруде, білімін бағалауда сабақтың компьютерлік жабдықталуы үлкен орын алады. Сондықтан қазақ тілін оқытуда бұл бағыт та мүмкіндігінше қолданылғаны дұрыс. Қазақ тілін оқытудың технологиялық жабдықталуы мен техникалық құралдарды қолдану турасында екі бағыт бар: «техникалық құралдар — жанды оқу процесінен артық емес» деген болса, екіншісі — «техникалық құралдар — қазіргі кезеңдегі оқу процесінің басты жетекшісі» деп келеді. Екі бағыттың бірін ұстау — біржақтылыққа алып кететіні белгілі. Оқу-танымдық қызметті белсендіруге, оқушының теориялық ойлау дәрежесін дамытуда техникалық құралдардың беретін көмегі мен мүмкіншіліктерін пайдалану бар да, оларға тым әуестеніп кетпей, орындылық пен қолдану тәртіптілігін сақтай білу бар. Сонымен, қазақ тілін оқытудың дидактикалық негіздерін талдай келе, мынадай қорытындыға келдік. Жалпы, тілді оқыту теориясы адамның тілді меңгеруінің жалпы немесе жекелеген заңдылықтарын білдіреді. Осы ретте қазақ тілін оқыту теориясы, дидактикалық негіздері қазақ тілін оқыта отырып, қазақша сөйлеу мен сауатты жазу әдістерінің, оқыту мазмұны мен мақсат-міндеттерінің, уәжінің оқыту заңдылықтары жүйесіне шоғырлануын бейнелейді. Бағдарламалық өнімнің деңгейі оны қолдану кезіндегі нақты жұмыс істеу қабілеті мен оның қауіпсіздігін қамтамасыз етумен анықталады. Бағдарламалық өнімнің жұмысы оның жылдамдығымен, сенімділігімен, интерфейсінің ыңғайлығымен сипатталады. Мәселен, бағдарламалық өнімнің деңгейін тек қана оны қолданған кезде анықтауға болады. Алайда электрондық оқыту құралдарын бағалап таңдауды естен шығармау қажет. Электрондық оқулықтың автоматтандырылған оқу үрдісі ашық дамиды әдістемелік жүйе екендігі белгілі. Сонымен бірге электрондық оқу ақпаратын тасымалдаудың жаңа құралы болып табылады. Онда оқу ақпараты толық мазмұндалып, әр түрлі қосымшалар, анықтамалық материалдар, бақылау тапсырмалар, ұсынылатын әдебиеттер тізімі және тақырыптық сілтемелер беріледі. Электрондық оқулықтың жетістіктері мыналар болып табылады. Шұғыл кері байланысты қамтамасыз етеді, дәстүрлі оқулықта көп іздеуді қажет ететін тиісті ақпаратты тез табуға көмектеседі, гипермәтінді түсіндірмелерді бірнеше рет қарап шығу барысында уақытты анағұрлым үнемдеуге мүмкіндік береді, қысқа мәтіндермен қатар көрсетеді, әңгімелейді, жобалайды т.с.с. (мультимедиа технологияның мүмкіндігі мен артықшылығы тура осы жерде көрінеді), әрбір студентке дербестік тұрғыдан қатынас жасауға мүмкіндік беріп, олардың өз бетінше білім алуын қамтамасыз етеді, белгілі бір бөлім бойынша білімді тексеруге мүмкіндік туады. Электрондық оқытудың жаңа мүмкіндіктері арқылы қосымша білімдермен қаруланған қызметкерлер маңызды бәсекелестік артықшылыққа ие болады. Виртуалдық ұйымдардың жаңа үлгілері оқытудың қажеттігін арттыруда, оқытудың дәстүрлі бағдарламаларын қашықтықтан оқыту бағдарламалары барған сайын ығыстырып келеді және өз білімін басқарудың дамып келе жатқан жүйелі жинақталған тәжірибеден пайда табуға көмектеседі. Электрондық оқулық жас буынның жаңа әдебиеті болып есептелетіні даусыз. Сондай-ақ ол компьютер технологиясының мүмкіндіктері мен кәсіби оқулықтардың дәрежесін біріктіреді. Электрондық оқулықпен оқытудың негізгі мақсаты — оқу үрдісін және толық деңгейін бақылау, сонымен қатар ақпараттық ізденіс қабілетін дамыту. Білім берудің кез келген саласында электрондық оқулықтарды пайдалану студенттердің танымдық белсенділігін арттырып қана қоймай, ойлау жүйесін қалыптастыруға, шығармашылықпен еңбек етуіне жағдай туғызады. Осы уақытқа дейінгі білім беру саласындағы оқулықты пайдалану қазіргі заман талабын қанағаттандырмайды. Қазақ тілін жаңаша оқыту барысында сабақта жан-жақты технологияларды ұтымды қолданып, студенттердің шығармашылықпен жұмыс жасауына мүмкіндік туғызып отыру қажет. Оқыту кезең бойынша ұйымдастыру, сол арқылы әрбір

кезеңде оқытудың мазмұнын, формасын, әдістерін және құралдарын сәйкестендіріп таңдап алуды, нәтижелерді кезең бойынша диагностикалауды есепке алу негізінде дидактикалық міндеттерді қою мен шешудің логикалық бірізділігін қамтамасыз ету керек. Жаңа технологиялар дәуірі жағдайында студенттерге қазақ тілін жеделдете оқытудың әдістемелік жүйесінің мазмұны айқындалып, соңғы ғылыми жаңалықтар негізінде толықтырылады, білім берудің жаңа парадигмалары негізіндегі жеделдете оқытудың мәні айқындалып, ұстанымдары нақтыланады.

Бүгінгі таңда қазақ мектептерінің өзекті мәселелерінің бірі — оқушылардың тіл мәдениетін көтеру, сауатты жаза алатын, өз ойын айқын жеткізе алатын азамат тәрбиелеу. Қазіргі заманымызда қойылған басты талаптардың бірі — өмірден өз орнын таңдай алатын, өзара қарым-қатынаста өзін еркін ұстап, кез келген ортаға тез бейімделетін, белгілі бір ғылым саласынан білімі мен білігін көрсете алатын, өз ойы мен пікірін айта білетін мәдениетті жеке тұлға қалыптастырып, тәрбиелеу. Оқушының жеке тұлға болып дамуы мен алған білімін іске асыруда сөйлеу тілін, әрекетін, тіл мәдениетін, әдебін қалыптастыру педагогиканың қазіргі кезеңдегі өзекті мәселелерінің бірі болып табылады. Осы мәселелерді назардан тыс қалдырмай, кәсіби-бағдар бере отырып оқыту — тіл үйренушінің мектепте алған білімін тереңдетіп, өзі таңдаған мамандыққа сай лексиканы меңгеруіне, өз көзқарасын танытуға, бейнелі, астарлы қазақ тілінің байлығын меңгеруіне жол ашады. Тіл үйренушінің ой-пікірін белгілі бір тақырып бойынша жүйелі түрде өз мамандығына негіздеуге жұмыстар жүргізіледі. Осы арада жоғарыда айтып өткен жаңа технологияның түрлері кеңінен қолданылады, яғни оқытушының шеберлігі аса қажет етіледі. Оқытушы таңдаған технологияны түрлендіріп, аса шеберлік көрсетсе, соғұрлым сабақ мақсатына жетеді деп ойлаймыз. Осы тұрғыдан алғанда, оқытушыға білім берудің тиімді жолдарын қарастыру, таңдай білу еркіндігі тиіп отыр. Кез келген оқыту технологиясы іс-әрекеттің қарқындылығы мен белсенділігін арттырады. Тіл үйренушінің оқуға деген ынта-ықыласын, қызығушылығын жойып алмау мақсатында, алдымен ұғымға сәйкес түсінікті болуын ескеру қажет, берілетін тапсырманың тәрбиелік мәніне көңіл бөлініп, сезімді, қызығушылықты оятатындай құрылуы керектігі ескерілуі қажет.

Әдебиеттер

1. Құрман Ж.Н. Қазақ тілін оқытудың әдістемелік негіздері. — Алматы, 2009. — 28-б.
2. Әбдікәрімов Б., Сарбасова Қ.А. Бастауыш сынып мұғалімдерін даярлауда педагогикалық технологияларды пайдалану // Еуразиялық гуманитарлық институттың хабаршысы. — 2004. — № 3. — 36-б.
3. Даумов Н.Ф. Оқытудың ақпараттандыру процесінде оқушылардың зерттеу қызметін дамыту: Пед. ғыл.канд. ...дис. — Алматы, 2003. — 12-б.

ӘӨЖ

ЯВЛЕНИЕ СИНОНИМИИ ФРАЗЕОЛОГИЧЕСКИХ ОБОРОТОВ В РУССКОМ ЯЗЫКЕ

Нураш Нұрай

Научный руководитель: учитель русск. яз. и лит. Минеева Е.В.
КГУ «ОШ №8 имени В. Комарова» Арыс, Казахстан

Резюме

Бұл ғылыми жұмыс орыс тілінің фразеологиялық және лексикалық бірліктері арасындағы синонимдік қатынастарды қарастыруға арналған. Жұмыс барысында лексикалық-фразеологиялық синонимия және басқа да лексикалық-фразеологиялық

құбылыстар процесі сөздер қатынасы мен фразеологизмдерде лексикалық жүйе бірлігі ретінде зерттеледі.

Summary

This scientific work is devoted to the consideration of synonymous relations between phraseological and lexical units of the Russian language. The work examines the process of such a phenomenon as lexical-phraseological synonymy and other phenomena of lexical-phraseological similarity that arise in the area of contact between words and phraseological units as units of the lexical system.

Синонимия пронизывает все основные единицы языка, обладающие в той или иной мере семантической определенностью или смыслом: морфемы, слова, предложения. Присуща синонимия и фразеологизмам, которые в функциональном отношении во многом сближаются со словом: *намылить шею – дать нагоняй; доставать со дна моря – доставать из-под земли; бабушка <еще> надвое сказала [гадала] – вилами по воде писано* и т.д.

Под фразеологическими синонимами принято понимать «близкие или тождественные по значению неделимые единицы, сходные по грамматической и функциональной роли, по разному характеризующие обозначаемое явление». Так, фразеологизм *и был таков* имеет целую серию синонимов, отвечающих общему понятию ‘исчез, скрылся’: *и след простыл; поминай как звали; только (кого-либо) и видели; как не бывало; как (словно, точно) сквозь землю провалился; как (словно, будто, ровно, точно) в воду канул; словно (будто, как) ветром сдуло (кого-либо); как (словно, будто) водой смыло (что-либо); как (словно, будто) корова языком слизнула (кого-либо, что-либо); как языком слизнуло (кого-либо, что-либо); Митькой звали; нарезал гайку*. Очевидно, что число выражений, связанных с понятием ‘исчезнуть’, не исчерпывается приведенными словосочетаниями. Существует, например, такой описательный оборот речи, передающий ту же идею, – *осталось одно воспоминание* (от кого-либо, чего-либо).

Анализ устойчивых словосочетаний русского языка по сходству или противоположности семантики позволил нам составить следующую классификацию фразеологизмов: внешние данные человека; характер, качества человека; социальная оценка человека; степень родства человека; ум, способности человека; качественная оценка действий и манеры поведения человека; качественная оценка деятельности человека; эмоциональные проявления человека; гендерные особенности человека; временное пространство; мера, количество; скорость движения человека; положение в пространстве; местоположение; качественная характеристика какого-либо предмета; возрастная категория: от и до?

В группе фразеологизмов-синонимов со значением *внешности человека* мы рассмотрели несколько парадигматических рядов:

1. Фразеологизмы, характеризующие человека по его внешним данным, по степени привлекательности:

- красивый, привлекательный: *как картинка; краса ненаглядная; кровь с молоком;*
- некрасивый, непривлекательный: *мокрая курица; ни кожи, ни рожи; дранная (ободранная) кошка.*

2. Фразеологизмы, характеризующие человека, выделяющегося из ряда других: *белая ворона; не от мира сего; ворона в павлиньих перьях.*

3. Фразеологизмы, характеризующие человека, ничем не примечательного, не выделяющегося из ряда других: *ни то ни сё; ни рыба ни мясо; ни пава ни ворона; ни два ни полтора; не на что смотреть.*

4. Фразеологизмы, характеризующие человека по степени его схожести с кем-либо: *такой же (одной) масти; голос в голос; на одну колодку; как две капли воды.*

5. Фразеологизмы, организующим семантическим признаком которых является *рост:*

- высокого роста: *коломенская верста; в косую сажень ростом;*
- низкого роста: *чуть от земли не видать; от горшка два вершка.*

6. Фразеологизмы со значением *телосложение человека*. Внутри данной подгруппы ФЕ можно объединить в три семантических разряда:

- худой: *живые (ходячие) мощи*; *<одна> кожа да кости*; *вобла сушеная*;
- полный: *поперек себя толще*; *в дверь не проходит*; *в теле*; *как кабан*;
- широкоплечий: *крепко сбитый*; *косая сажень в плечах*.

7. Организующим семантическим признаком данного ряда является *цвет лица*. В этот ряд со значением *бледный, бескровный* вошли фразеологизмы типа: *ни кровинки в лице*; *лица нет*; *как полотно*; *как мел*; *как смерть*.

8. В данный ряд вошли фразеологизмы, организующим семантическим признаком которых является *волосы*. Внутри группы обозначилось три семантических разряда:

- форма волос: *под горшок*; *в кружок*;
- объем волос: *копна волос*; *львиная грива*;
- цвет волос: *черный как смоль*; *цвета воронова крыла*; *черный как ночь*.

9. Фразеологизмы, организующим семантическим признаком их является *возраст*. Внутри подгруппы выделяются два семантических разряда:

- старый: *старая песочница*; *старый крен*; *не первой молодости*;
- молодой: *в самой <поре>*; *в самом соку*.

10. Фразеологизмы, организующим семантическим признаком которых является *одежда*. В составе группы ФЕ можно объединить в четыре семантических разряда:

- нагишом: *в костюме Адама*; *в костюме Евы*;
- нарядно одетый: *разодетый в пух и прах*; *в полном параде*;
- нелепо одетый, с отсутствием вкуса: *ворона в павлиньих перьях*;
- о плохой одежде: *на рыбьем меху*; *подбитый ветром*.

Анализ фразеологических оборотов русского языка [2] показал, что самые разнообразные отношения выражаются в устойчивых словосочетаниях, раскрывающие внутренние качества человека, его характер:

- хитрый: *гусь лапчатый*; *себе на уме*;
- посредственный: *ни рыба ни мясо*; *ни богу свечка ни черту кочерга*;
- степень схожести: *одним [тем же] миром мазаны*; *из другого [разного] теста*;
- смелый: *не <из> трусливого [робкого] десятка*;
- трусливый: *не <из> храброго десятка*;
- опытный: *стреляный [старый] воробей*; *тертый калач*;
- упорство: *идти на лад*; *идти на статью*;
- странность характера: *не от мира сего*; *как бельмо на глазу*;
- остаться победителем: *с щитом*; *побежденным: на щите*;
- ум, смекалка: *семи пядей во лбу*; *светлая голова*; *с царем в голове*; *голова на плечах*; *ума палата*; *ловить на лету*;
- глупость, тупость: *набитый дурак*; *дубина стоеросовая*; *без царя в голове*; *пустая голова*;
- обыкновенность, заурядность: *звезд с неба не хватает*; *средней руки*; *не ахти какой*;
- полностью отдается чему-либо: *до мозга костей*; *до конца ногтей*; *до корней волос* (во 2 зн.);
- лень, бездействие: *точить лясы*; *бить баклуши*; *плевать в потолок*; *считать ворон*; *валять дурака*; *сидеть сложа руки* и др.

Обращают на себя внимание фразеологические обороты, характеризующие действия человека на основе его взаимоотношений и взаимосвязей с окружающей средой, коллективом, а также указывающие на его социальное происхождение. В составе этой группы выделяются семантические разряды:

- зависимый от кого-либо: *под каблуком*, *под пятой*, *бить поклоны* – кланяться кому-либо;
- независимый: *сам большой*; *сам себе хозяин* [господин, голова];
- бедный, нищий: *гол как сокол*; *голь перекатная*;

- жить бедно, не имея средств даже на пищу: *питаться акридами и <диким> медом;*
- богатый: *толстый [тугой] карман.*
- занимающий высокое положение: *птица высокого полета;*
- занимающий низкое положение: *птица низкого полета.*
- знатный: *белая кость;*
- незнатный: *черная кость.*

Подводя итог вышеизложенному, можно с уверенностью сказать, что во фразеологии запечатлен богатый исторический опыт народа, в ней отражены представления, связанные с трудовой деятельностью, бытом и культурой людей. Изучение фразеологии составляет необходимое звено в усвоении языка, в повышении культуры речи. Правильное и уместное использование фразеологизмов придает речи неповторимое своеобразие, особую выразительность, меткость, образность.

Литература

1. Фомина М.И. Лексика современного русского языка. 3-е изд. – М.: Наука, 1990. 415 – с.
2. Фразеологический словарь русского языка / Под ред. А.И. Молоткова. – Изд. 2, стереотип. – М.: Советская энциклопедия, 1968. – 543 с.

ӘӘЖ

ОРЫС ТІЛІ МЕН ӘДЕБИЕТІ САБАҚТАРЫНДА ОҚЫТУДЫҢ БЕЛСЕНДІ ФОРМАЛАРЫН, ӘДІСТЕРІ МЕН ТӘСІЛДЕРІН ҚОЛДАНУ

Кидирбаева Мая Сериковна, Жумашева Салтанат Зайдингалиевна

Түркістан облысы, Созақ ауданы Ә.Молдағұлова атындағы
жалпы білім беретін мектебінің орыс тілі мен әдебиеті пәнінің мұғалімі

Резюме

В данной статье рассматривается использование интерактивных методов обучения на уроках русского языка

Summary

This article discusses the use of interactive teaching methods in Russian language lessons.

Ұстаз жұмысы ең қиын да жауапты жұмыстардың бірі. Ол күн сайын оқушыларды оқытуда, дамытуда және тәрбиелеуде көптеген мәселелерді шешуге мәжбүр. Орыс тілі мен әдебиеті пәні мұғалімінің жұмысы да күрделі, өйткені қазіргі жағдайда мұғалім құндылықтар жүйесі арқылы оқушыларды эмоционалды «оятуының» тиімді жолдары мен балаларда ақпаратты қабылдауға саналы реакцияның пайда болуына ықпал ететін жұмыс әдістерін анықтауы керек. Әрбір нақты жағдайда, мысалы, белгілі бір әдеби шығарманы оқып-үйрену кезінде мұғалім автордың позициясында өзіне не жақын және түсінікті екенін, ненің сұрақтар тудыратынын түсінуі керек және оның жолдарын белгілеуі керек. Мұғалімнің өзін-өзі анықтауда: «Сізге орыс тілі мен әдебиетін білу не үшін қажет?», «Оларды мектепте оқытудың мақсаты не?» деген сұрақтарды қояды. Ал орыс тілінің мақсаты айқын болса: сауатты жазу мен сөйлеу ұғымынан лингвистикалық мәдениетке және жалпы адамның қарым-қатынас мәдениетіне көшу, орыс әдебиетінің мақсаты әлдеқайда кең және көп қырлы. Өйткені, қарым-қатынас мәдениетімен (әдебиет сабағы сауатты, дұрыс сөйлеуді де білдіреді) педагогикалық іс-әрекет жалпы адамзаттық мәдениеттің білім, дағды, тұлғалық қасиеттердің ерекшеліктерін қалыптастыруға, түзетуге, жетілдіруге бағытталуы керек.

Сабақ – мектептегі жұмыстың негізгі формасы, әдеттен тыс күрделі педагогикалық процес. Атақты педагог В.А.Сухомлинский: «Сабақ – мұғалімнің жалпы педагогикалық

мәдениетінің айнасы, оның интеллектуалдық байлығының өлшемі, ой-өрісі мен эрудициясының көрсеткіші» деп жазған. Ал мұғалім сабақты жаңаша қалай дамыту керек? Өз бет-бейнесін қалай сақтауға және оқу процесінің метапәндік және белсенділікке негізделген сипатына қатысты білім беру стандарттарының талаптарын қалай ескеруге болады?

Сабақтың негізгі әдістемелік мақсаты – оқушылардың танымдық белсенділігінің көрінуіне жағдай жасау. Сабаққа дайындалу барысында біз балаларды белгілі бір тақырыпты немесе жазушының шығармасын оқуға қалай қызықтыру керектігі туралы; сабақ барысында тұрақты белсенділікті қамтамасыз ете отырып, жұмыс барысында оқушылардың зейінін қалай белсендіру және оларды белсенді қызығушылық деңгейінде ұстау; үйде өз бетінше тәжірибе алу және зерттелетін объектіге деген қызығушылықты сақтау, алған білім, сезім және тәжірибе үшін шығармашылық жол табу қажеттілігін түсінуге қалай ықпал ету керектігі қарастырылады.

Осылайша, қызығушылықты оятатын, белсенді оқуға ықпал ететін және алынған білім мен жинақталған тәжірибенің шығармашылық өрісіне жетелейтін нәрсені табу қажет болды. Бірақ бұл не болуы мүмкін? Балалардың танымдық белсенділігіне не ықпал ете алады? Жауап қарапайым – оқытудың белсенді формалары, әдістері мен тәсілдері.

Оқыту формалары жеке, топтық, фронтальды, ұжымдық, жұптық, ауыспалы құрамдағы оқушылар болып бөлінеді. Жұмыста топтық, жұптық және жеке сабақтарға басымдық беру керек.

Оқыту әдістері – тәрбиелік мақсатқа жетуге бағытталған мұғалім мен оқушылардың өзара байланысты іс-әрекетінің реттелген тәсілдері. Сабақты пысықтау кезінде дәстүрлі әдістерді де (ауызша, көрнекілік, практикалық) және заманауи (ішінара ізденіс) әдістерін қолданамын. Кез келген оқыту әдісінде оқыту әдістерінің жиынтығы болады.

Оқыту әдістемесі - бұл әдістің элементі, оның құрамдас бөлігі, бір реттік әрекет, әдісті жүзеге асырудағы жеке қадам немесе әдіс көлемі жағынан шағын және құрылымы қарапайым болған жағдайда әдісті өзгерту.

Белсенді дегеніміз – оқушының мұғалімге, басқа оқушыға немесе жеке оқыту құралдарына қатысты субъективті, белсенді позицияны ұстанатын әдістер.

Ұйымдастыру сәтінен бастап рефлексия мен үй тапсырмасына дейін сабақ бойы оқушылардың қызығушылығын сақтау қажет болғандықтан, оқу мақсаттарын ескере отырып белсенді формалар, әдістер мен тәсілдер таңдалуы керек. Және сабақтың әр кезеңінде олар басқалардан ерекшеленуі керек, бірақ сонымен бірге олар өзгертілген формамен немесе композицияның шартымен қайталануы мүмкін.

Мотивация және мақсат қою техникасы. Сөйлеуді, ойлауды, есте сақтауды, эрудицияны дамыту жағынан ең тиімді:

- тақырып бойынша болжау (суреттер негізінде, нұсқа ретінде – ассоциациялық ойын, мен балаларды ассоциативті көрнекі (суреттерді пайдалана отырып) топтаманы құруға шақырған кезде – сабақтың жоспарланған тақырыбы бойынша болжам; диаграммалар, тірек сөздер бойынша);

– шатастырылған логикалық тізбектер (мысалы, Б. Васильевтің «Ал бұл жерде таңдар тыныш...» әңгімесі бойынша мен логикалық тізбекті қалпына келтіруге тапсырма беру:

– ақиқат және жалған мәлімдемелер («Мен сенемін – сенбеймін» әдісі). (қосымшаны қараңыз)

Мәтінмен жұмыс істеу техникасы. Алынған білімді бекіту, дағдыларды дамыту және жетілдіру кезеңінде мен ақпаратты схемалық ұйымдастыруға басымдық беру және келесідей ақпарат түрлерін пайдалану:

- балық сүйегі;
- денотациялық график;
- кластер;
- рұқсаттары бар гауһар тас.

«Фишбоун» («балық сүйегі», «балық қаңқасы») дидактикалық әдістемесінің мәні жапон ғалымы Каору Исикава әдісінің жеңілдетілген атауы. Ақпаратты ұсынудың бұл графикалық әдістемесі проблеманы бөліп көрсету, оның себептері мен растайтын фактілерді анықтау және мәселе бойынша қорытынды тұжырымдау арқылы құбылысты талдау барысын бейнелі түрде көрсетуге мүмкіндік береді. «Фишбоун» құрастыру барысында оқушылар топпен немесе жұппен жұмыс істеуге, себеп-салдарлық байланыстарды елестетуге, әртүрлі факторларды маңыздылығына қарай жіктеуге, сыни тұрғыдан ойлауға, құбылыстарды бағалауға үйренеді. шындық.

«Фишбоун» 4 ақпарат блогынан тұрады:

– сұрақ немесе мәселе көрсетілген бас;

– белгілі бір құбылыстың немесе мәселенің себептері мен негізгі түсініктері жазылатын жоғарғы жағында (немесе оң жақта) сүйектер;

– белгілі бір себептердің болуын растайтын төменгі (сол жақта) сүйектер;

– мәселе бойынша қорытындылар мен жалпыламаларды қамтитын құйрық.

Денотация графигін құру тәсілін қарастырайық:

1. Кілт сөзді немесе сөз тіркесін бөлектеу.

2. Графиктегі есім мен етістіктің кезектесіп келуі (атаудың басқа атаулы сөйлем мүшелерімен тіркесіп бір зат есім немесе зат есімдер тобы болуы мүмкін; етістік ойдың динамикасын, ұғымнан оның маңызды белгісіне қарай қимылын білдіреді).

3. Негізгі ұғымды байланыстыратын етістіктің дәл таңдалуы және оның мәндік белгісі. Кілт сөзді графикте сөздерге бөлу – «тармақтар».

4. Кез келген сәйкессіздікті немесе қарама-қайшылықты жою үшін әрбір сөздің түйінді сөзбен байланысы – «бұтақ».

Денотация графының тәжірибелік қолданылуымен танысайық.

Үстеу туралы теориялық мәліметтерді зерттедік делік.

Денотация графигін құрайық:

– негізгі ұғым – үстеу;

– етістік салалары: жауап береді, белгілейді, пішіндейді, өзгермейді, пайда болады т.б.;

– салалас атаулар: етістікке «белгілейді» – «етістік қасиеті» және «сипат қасиеті», «формаларға» - «салыстырмалы дәреже», «үстік дәреже» т.б.

Сонымен қатар, сабақта толық немесе жартылай аяқталған көрнекі материалды қолдануға болады. Бос терезелер студенттерге логикалық тізбектерді құруға, жетіспейтін ақпаратты қалпына келтіруге және соның нәтижесінде теориялық материалды оңай игеруге мүмкіндік береді.

Орыс тілі мен әдебиеті сабақтарында денотациялық графикті қолдану тиімді екенін тәжірибе көрсетіп отыр. Бұл әдіс оқушының ең алдымен оқу материалын түсінуі үшін қажет. Ол қажетті дағдылар мен дағдыларды қалыптастыруға, сонымен қатар ақпаратты тез есте сақтауға ықпал етеді.

Кластер – материалды реттейтін графикалық құрылғы.

Бұл әдістеменің артықшылығы: ассоциативті ойлауды дамыту, оқуға мотивация, айқын кері байланыс, жеке және топтық жұмыста тиімділік.

«Гауһартас» әдістемесі» өнер туындыларын оқу барысында оқушылардың сыни ойлауы мен шығармашылық қабілеттерін дамытуға ықпал етеді. Оқушыларға белгілі бір схема бойынша жеті жолды «өлең» құрастыруды ұсынамын:

1. Бір сөз (тақырып; зат есім; батырдың аты/тегі).

2. Екі сөз (анықтама; сын есім).

3. Үш сөз (әрекет; жіктік жалғауы немесе етістік).

4. Төрт сөз (бірінші жолға ассоциация; зат есім).

5. Үш сөз (соңғы жолдың тақырыбына байланысты қимыл; жіктік жалғауы немесе етістік).

6. Екі сөз (соңғы жолдың тақырыбына қатысты анықтама; сын есім).

7. Бір сөз (бірінші жол тақырыбына қарама-қарсы тақырып; зат есім).

Л.Н.Толстойдың «Кавказ тұтқыны» повесі үшін мұндай алмаздың мысалы:

1. Жилин.
2. Батыл, _____.
3. Күресу, талпыну, әрекет ету.
4. Бостандық, _____, белсенділік, қызмет.
5. Қорыққан, _____, татуласқан.
6. _____, пассивті.
7. Костилин.

Рефлексия кезеңінде рефлексиялық мәтін құрудың жазбаша және графикалық түрлерін қолданамын. Сонымен, жазбаша формалардың арасында мен мыналарды қосамын:

- эссе;
- синхрондау;
- алмаз;
- хайку.

Esse (белгілі бір мәселе бойынша еркін, жеке баяндау тәсілімен жазылған шағын эссе).

Синквейн – ХХ ғасырдың басында АҚШ-та жапон поэзиясының әсерінен пайда болған бес жолды поэтикалық форма. Американдық мектеп тәжірибесінде дамыған дидактикалық синквейн. Бұл жанрда мәтін буындық тәуелділікке емес, әр жолдың мазмұны мен синтаксистік ерекшелігіне негізделеді.

Бірінші жолда, синквейн тақырыбы, талқыланатын нысанды немесе тақырыпты білдіретін бір сөзді (әдетте зат есім немесе есімдік) қамтиды. Екінші жол екі сөзден тұрады (көбінесе сын есімдер немесе мүшелер), олар синхрондау кезінде таңдалған элементтің немесе нысанның сипаттамалары мен қасиеттерін сипаттайды. Үшінші жол объектінің сипаттамалық әрекеттерін сипаттайтын үш етістік немесе герунд арқылы жасалады.

Төртінші жол – синквейн авторының сипатталатын субъектіге немесе объектіге деген жеке қатынасын білдіретін төрт сөзден тұратын сөз тіркесі.

Бесінші жол – субъектінің немесе объектінің мәнін сипаттайтын бір сөз. Синквейн жазу ережелерін қатаң сақтау қажет емес. Мысалы, мәтінді жақсарту үшін төртінші жолда үш-бес сөзді, бесінші жолда екі сөзді қолдануға болады. Сөйлеудің басқа бөліктерін қолдануға болады.

Синквейн жазу – автордан ақпараттық материалдағы маңызды элементтерді тауып, қорытынды жасап, оларды қысқаша тұжырымдай білуді талап ететін еркін шығармашылықтың бір түрі.

В.Шукшиннің «Қиық» әңгімесіне синквейннің мысалы:

Глеб
Ұқыпты, жинақы
Кесілді, үйретті, айтты
Мен жаралы намысшыл адамды аяймын.
Горлан.

Үй тапсырмасы да көбінесе шығармашылық сипатта болады. Сонымен қатар, оқушылардың оқудағы білімінің дамуының әртүрлі деңгейлерін ескеру қажет, бұл үй тапсырмасын көпдеңгейлік және саралау сияқты принциптерді ескере отырып құру керек дегенді білдіреді. Балалар өз қабілеттерін объективті бағалай отырып, ұсынылған тапсырмалардың ішінен соңғысын таңдайды: сурет, салыстырмалы кесте, гауһар тас; тапсырмалардан жатқа білу, ұсынылған схема бойынша талдау, синквейн құрастыру немесе шолу жазу, бес жолға тоқтау, ал әлсіз балалар прозада синквейн жаза алады. Балалар арасында жоғары деңгейлі тапсырмаларды да ұнататындар бар, мысалы, В.Г.Короленконың оқылған «Парадокс» эссесіне шолу-ойлау немесе «Ал мұнда таң аталар» әңгімесіне жауап (эмоционалды жауап) өлең жазу. тыныш...» Б.Л.Васильев. Оқушылар шығармалардың жалғасын құрастыруды,

оқылған әңгімелердің, романдардың эпизодтары үшін қарапайым суреттердің орнына «дәлелді» иллюстрациялар дайындағанды ұнатады.

Осылайша, оқытудың әртүрлі кезеңдерінде оқытудың белсенді формаларын, әдістері мен әдістерін қолдана отырып (сабақтың түрі мен оның мақсаттарын ескере отырып, орынды болған жағдайда) бізде оқу процесінің үш «тіректері» бар:

1) зейінді белсендіру және оны үйде өз бетімен жұмыс істеу мүмкіндігімен сабақ бойы жұмыс қарқынында ұстау (үй тапсырмасын орындау кезінде);

2) оқу процесінің тиімділігі: белсенді, соның ішінде ойын, іс-әрекет кезінде алынған барлық оқу дағдылары ең берік және ұзақ мерзімді болып табылады;

3) мұның бәрі, сайып келгенде, оқушылардың шығармашылық әлеуетін дамытуға игі әсерін тигізеді, олардың ой-өрісін, эрудициясын кеңейтіп, жеке тұлға ретінде қалыптастыруға көмектеседі.

Сабақта оқытудың белсенді формаларын, әдістері мен әдістерін қолданудың тиімділігі мен тиімділігі туралы айта отырып, балалардың шығармашылық әлеуетін қалыптастыру және дамытудағы жетістіктерін атап өткім келеді.

Әдебиеттер

1. Зверев, И.Д. Мәселені дамытудың жағдайы мен болашағы қазіргі мектептегі оқыту әдістемесі / И.Д. Зверев // Қазіргі жалпы білім беретін мектептердегі оқыту әдістемесінің мәселелері. – М., 1980 ж.
2. Мельникова, Е.Л. Проблемалық сабақ немесе Оқушылармен білімді қалай ашуға болады: Мұғалімдерге арналған нұсқаулық / Е.Л. Мельникова. – М., 2002. – 168 б.
3. Подласи, И. Р. Педагогика. Жоғары оқу орындарының студенттеріне арналған оқу құралы. оқулық мекемелер / И.П. Подласи. – М.: Ағарту: Гуманитарлық. ред. ВЛАДОС орталығы, 1996. – 432 б.
4. Селевко, Г.К. Қазіргі білім беру технологиялары: Оқу құралы / Г.К. Селевко. – М.: Халық ағарту, 1998. – 254–255 б.

ӘӨЖ

МЕМЛЕКЕТТІК ТІЛ – ҰЛТТЫҚ ТӘРБИЕНІҢ АЛТЫН ДІҢГЕГІ

Ильясова Гульзира Бахытбековна

«Өрлеу» БАҰО АҚ Түркістан облысы және
Шымкент қаласы бойынша кәсіби даму институты
«Мектепке дейінгі тәрбиелеу және бастауыш білім беру»
кафедрасының аға оқытушысы
Асанбекова Перизат Талғатқызы
Түркістан облысы, Қазғұрт ауданы
Қ.Тұрсынқұлов атындағы мектеп гимназиясының
бастауыш сынып мұғалімі

Резюме

В вопросе национального образования, прежде всего, необходимо обратить внимание на вопрос изучения языка. Образование рассматривается как источник попыток понять внутренний мир человека, развить его духовный мир, найти собственное место в обществе.

Summary

First of all, to deal with issues of National Education it is necessary to pay attention to problems of learning a language. The education is regarded as the source of attempts to understand

inner world of person, develop his/her spiritual viewpoint, to define personal place in the society as well.

Аймауытов айтқандай, елін, жерін сүйген әрбір азаматтың көкірегінде ана тіліне деген сүйіспеншілігінің мақтанш сезімі болуы керек. Себебі, қазақ тілі – Қазақстан Республикасының мемлекеттік тілі. Тіл – ұлттың жаны. Ал ұлттың болашағы – оның ана тілі. Тіл-халықпен бірге өмір сүріп дамиды, әр ұлттың тілі – оның бақыты мен тірегі. Әр нәрсенің түп-тамыры болатыны сияқты, ана тіліміздің де түп-тамыры бар. Заңғар жазушы Шыңғыс Айтматов: «Өскелең ұрпақ тілімізбен бірге өсіп-өнеді, тілімізбен бірге өркендейді» деген. Қай елдің болсын өркендеуі, өнуі, дүниеде өзіндік орын алуы оның ана тіліне тікелей әсер етеді. Қазіргі таңда қай сала болмасын, реформаның ең басты мақсаты – ой-өрісі жаңаша, мемлекеттік тілді жақсы деңгейде меңгере алатын маман болу.

Елбасы Н.Ә.Назарбаев халықтың болашағы туралы тереңнен толғай отырып, «мемлекеттің ең басты дүниесі тек қана байлық емес, сонымен қатар ана тіліміздің болашағы» деген болатын. Демек тіл саясаты- мемлекеттік саясат, ол егеменді еліміздің берік арқауы, демографиялық, саяси ахуалдың қалыптылығын қамтамасыз ететін ықпалды күш.

Мемлекеттік тіл – мемлекеттің бүкіл аумағында, қоғамдық қатынастардың барлық салаларында қолданылатын тіл болғандықтан, жүргізілетін барлық іс-қағаздары мен құжаттар мемлекеттік тілде болуы тиіс. Өйткені, өркениетке құлаш ұратын елдің өрісі қашанда білікті де саналы ұрпақпен кеңеймек. Әлемдегі мүйізі қарағайдай елдердің санатына енуді көздеген халықтың басты мақсаты - сауатты ұрпақ тәрбиелеу. Ол дегеніміз, өз ана тілінде еркін сөйлей алатын, оны терең меңгерген ұрпақ. Ал өз ана тілін жақсы білмейінше, сауатты сөйлейтін, сауатты жазатын, тіл байлығын мол қолданбайынша, шын мәніндегі мәдениетті адам бола алмайсың. Осы дәрежеге жету үшін жас ұрпаққа халқымыздың тереңде жатқан тегі мен болмысындағы мәйегі мен негізі не екенін түсіндіруіміз керек.

Сонда ғана саналы жанға, сонау көне дәуірдегі «Күлтегіннің тасында» жазылған «... Биікте Көк тәңірі, төменде қара жер жаралғанда... Түркі халқының ел-жұрты қалыптасқан» дейтін өсиет сөздің жайдан-жай айтыла салмағанын түсінеміз. Өткен тарихтың тылсымына үңіле түсіп, көнеден келе жатқан ұлттық құндылықтарымызды ұғындырамыз. Сондай құндылықтарымыздың бірі – ана тілі.

Халқымыз «Өнер алды-қызыл тіл» деп ұрпағына өсиет қалдырғанда, бар өнердің қайнары тілде екенін айтқан ғой. Шындығына келсек, бүгінге дейін ана тілін тек қатынас құралы ретінде біржақты бағалап келдік. Бұл – қате пікір.

Негізінде, тіл жай ғана қатынас құралы емес, ата-баба зердесімен байланыстыратын қатынас құралы. Екіншіден, халықтың менталитеті, ділі тек ана тілі арқылы беріледі. Тілі бұзылған халықтың менталитеті де, рухы да жойылады. Үшіншіден, ана тілін білмеген адамнан кемеңгер Абай түсіндірген «мұттағала» қашады екен. Бесіншіден, ана тілін білмеген адам халықтың рухани байлығын жасай алмайды. Алтыншыдан, имандылық, ар, ұят та тілден пайда болады. Жетіншіден, адам бойындағы таным мен талғамды да тіл қалыптастырады. Сегізіншіден, мейірім, рақым дейтін қасиеттерді де ана тілі сіңіреді.

Қандай адам болмасын, ой-өрісінің, білімінің, мәдениеті мен рухани дүниесінің қаншалықты екені оның жазған жазуынан, сөйлеген сөзінен байқалып тұрады. «Кісіге қарап сөз алма, Сөзіне қарап кісіні ал», - деп ұлы Абай тегін айтпаған. Ана тілінің мол байлығын игерген, құдіретіне түсінген, күшіне тағзым етіп, бас иген адам өзіне де, өзгеге де талап қоя алады, сөзді қалай болса солай қолдануға жол бермейді. Сөз мәдениеті мен өз мәдениетін қатар ұстап, екеуін бірге әлпештеп, қамқор болса, ана тіліне деген сүйіспеншілігі де арта түсері даусыз.

Жас ұрпаққа ұлттық тәрбие берудегі құндылықтың бірі – сапалы білім беру. Әрбір тарихи дәуірге көз салсақ, білім беру айрықша орын алған. Әрбір мемлекетте болып жатқан елеулі өзгерістер өзінің ішкі заңдылықтары мен әлеуметтік қажеттіліктің өзгеруіне сәйкес білім беру жүйесі де өзгеріске ұшырап отырған.

Ұлттық тәрбиеде білім адамның өзінің ішкі әлемін түсінуге, оның рухани әлемін дамытуға, қоғамда өзіндік орнын табуға әрекеттенудің көзі ретінде қарастырылған. Мәселен, «Білімдіге дүние жарық, білімсіздің күні кәріп», «Жеті жұрттың тілін біл, жеті түрлі ілім біл» т.б. мақал-мәтелдерден білімнің адамды толық тұлға дәрежесіне жеткізетінін аңғаруға болады. Білімнің өзіндік беделінің көтерілуі, адамдардың білімді бағалай бастауы, қоғамдық санада білімді адамдардың бедел деңгейінің көтеріліп, қайта жаңғыруы бүгінгі қоғамның өмір шындығына айналып отыр. Бұған дәлел – жаңартылған білім беру бағдарламаларының енгізілуі.

Жаңа білім мазмұнында ұлттық дәстүр мен жалпы адамзаттық құндылықтардың бір-бірімен түйісіп, өзара сабақтасып берілуі де маңызды талаптардың бірінен саналады. Олай болса, тілді оқытуды баланың қарым-қатынас жүйесіндегі сөз әдебімен, жазба тіл мәдениетімен, шешендікпен, пікірталас мәдениетімен орайластырудың негізінде жас ұрпақтың бойына халықтық салт-сана мен жаңа деңгейдегі мәдени талаптарды қатар сіңіру, олардың тілдік талғамын қалыптастыруды уақыттың бүгінгі талаптарымен үндестіру, ізгілендіру тамырластығын түсіндіру арқылы да қазақ тілінің қоғамдық-әлеуметтік маңызына көз жеткізіледі. Соның нәтижесінде оқушының өз тіліне деген құрмет сезімдерін ояту мақсат етіледі. Міне, осы қағидаларды топтастыра отырып, барлық - сыныптардағы қазақ тілін оқытудың мақсаты – ана тілінің тарихы мен бүгінгі шешендік өнердің алуан сипаттары туралы мағлұмат негізінде оқушылардың сөз мәдениетін жетілдіру, тілді әлеуметтік қызметіне сай жұмсай білуге үйрету, интеллектуалдық қабілетін арттыру болып айқындалады. Осы мақсатты жүзеге асыру барысында интерактивті әдістер арқылы қол жеткізуге болады. Ондай әдістерге: миға шабуыл, дебат, пікірталас, диалог, т.б. жатады.

Диалогтік сөйлеуде оқушылар өз ойын тез жинақтап, екінші бір адамдармен пікір алмасып, ой қорыту жылдамдығын арттыруға үйренеді. Бір-біріне сұрақ қоюға төселеді. Сол арқылы адамның білімі, ой-өрісі оның жауабынан ғана емес, қай нәрсеге сұрақты қалай қоя білуіне де байланысты пайымдайды. Адамның белгілі бір нәрсеге, мәселе жөнінде сұрақ қоя алуы – ойлаудың алғашқы баспалдағы, сұрақ қоя білу – сол мәселені шешудің кілті. Сұрақ – қиялдаудың ең жоғарғы қасиеті.

Диалогтік сөйлеудің тағы бір артықшылығы – оған бүкіл топ оқушылар куә болғандықтан, бала өзінің әр сөзіне жауапкершілікпен қарауға тырысады. Қандай мәселе төңірегінде болмасын бұл жарыс оның есінде сақталады. Оқушылардың бірі басым түсуі, екіншісі жеңілуі де мүмкін. Жеңілген оқушы қатесін түсініп, оны толықтыруға үйренеді, әрі өзін-өзі сынап білуге, сынды қабылдауға үйренеді. Қазақ тілінің негізгі өзекті мәселелерінің бірі – оқушының өзіндік көзқарасына негізделген болғандықтан сөйлеу тілін дамыту болғандықтан, олардың тіл мәдениетін арттырудың бір тиісті жолы – белгілі бір тақырып төңірегіндегі өзара сынға арналған пікір алысуды ұйымдастыру.

Заманауи мектептердің мақсаты – жоғары білімді, шығармашыл адамның үйлесімді тұлғаланып, дамуы үшін қолайлы білім беру кеңістігін жасау. Өз білімінің нәтижесінде оқушы бойында сын тұрғысынан ойлау, білімін шығармашылықпен пайдалана білу, зерттеушілік дағдылары, АКТ дағдылары, топта және жеке жұмыс істей білуі, тілдік дағдылары, қойылған міндеттер мен күрделі мәселелерді шеше білу дағдыларын қалыптастырады. Мектеп бағдарламасындағы кіріктірілген пәндерді енгізу оқушының жалпы дамуына және тақырыпты сабақта тереңірек зерттеп, әлем туралы тұтас ұғымының қалыптасуына септігін тигізеді. Дамыған елдердің білім беру жүйесінде кездесіп отырған мынадай тенденцияларды байқауға болады: білім беру философиясы мен әдіснамасының жаңаруы, білім беру мазмұнын құру әдістерінің өзгеруі, білім беру жүйесінде жетілдірілген модельдердің жасалуы, білім беруді басқарудың тиімді жолдарының қарастырылуы, жаңа білім технологияларының енгізілуі, оқушылардың танымдық белсенділігі мен өзіндік ойлауын қамтамасыз ететін дамытушы, сындарлы білім беру моделіне көшу, терең және белсенді кәсіби бағдар берудің ерте жастан басталуы, ұрпаққа азаматтық- патриоттық, рухани-адамгершілік, денсаулық сақтау және экологиялық тәрбие беру, көпмәдениеттілік тәрбие беру ролінің күшейтілуі, білім ұйымдарының оқушыны әлеуметтендірудегі ролінің

артуы. Осындай әлемдік білім беру жүйесіне негізделген басым бағыттар ұрпақты озық, саналы, дара тұлға деңгейінде қалыптастырады. Қай елдің болсын өсіп-өркендеуі, ғаламдық дүниеде өзіндік орын алуы оның ұлттық білім жүйесінің деңгейіне, даму бағытына байланысты. «Ұрпағы білімді халықтың болашағы бұлыңғыр болмайды» дегендей, жас ұрпаққа сапалы, мән-мағыналы, өнегелі тәрбие мен білім беру – бүгінгі күннің басты талабы.

Осы талапты жүзеге асыратын ең бірінші адам - мұғалім. Сондықтан мұғалімнің алдында білім мен тәрбие беруде үлкен жауапкершілік тұр. Әр оқушыны оқытып, тәрбиелеуге байланысты мәселелерді өздігімен және шығармашылық ынтамен шешуге қабілетті жаңашыл мұғалім керек. Мұғалім оқушылар үшін қандай да бір пән бойынша білім беретін ғана адам емес, сондай-ақ олардың оқудағы еңбегін тиімді, қызық ұйымдастыра алатын, оларға үлгі болатын ерекше тұлға болуы керек. Осындай мәселелерді қанағаттандыру үшін қазіргі уақытта мұғалім жаңашыл, икемді, өзгерісті тез қабылдай алатын, жан-жақты, жаңа педагогикалық инновациялық технологияларды меңгерген болуы керек.

Жаңа бағдарламаның басты мақсаттарының бірі – баланы оқыта отырып, ой еркіндігін, белсенділігін, ізденімпаздығын қалыптастыру, өз бетінше шешім қабылдауға дағдыландыру және критериялды бағалау жүйесін енгізді. Әйгілі зерттеуші Л.С.Выготский: «Дәстүрлі оқыту – бала дамуына тек қондырғы болып, дамуға стихиялы әсер етсе, яғни «дамудың соңында жүрсе», жаңаша оқыту – «дамытуды өзімен бірге ала жүреді»,- деген болатын. Сондықтан тек дәстүрлі оқытумен шектелмей, мұғалім әрқашан ізденісте болып, өзіне және шәкірттеріне тиімді жақтарын қарастырып отыруы тиіс. Ал оқушы өзінің мектеп қабырғасында алған білімін өмірінде пайдалана білуі керек. Сол үшін де бұл бағдарламаның негізі «Өмірмен байланыс» ұғымына құрылған. Бұл орайда, ана тілі арқылы ұлттық құндылықтарды дәріптеуге бағыттайды. Әр елдің өз ұлттық құндылықтары бар. Осы құндылықтарды әрбір адам ескеріп отыруы тиіс. Ескермеу салдарынан Батыс елдерінде ұлттық құндылықтар жойылған, ал Шығыс елдері ұлттық құндылықтарын тұрақты басшылыққа алып, өмір сүреді. Сондықтан да ол елдердегі дағдарыс та әр түрлі. Ұлттық құндылықтарды қалыптастыру үшін еліміздегі үздіксіз білім беру жүйесіне сол құндылықтарды енгізіп, бүкіл қазақ халқының, әсіресе, жас ұрпақ пен жастардың ұлттық дүниетанымын қалыптастыру керек. Өйткені, «ұлттық дүниетаным – ұлттық болмыстың көрінісі, саяси, адамгершілік, эстетикалық, діни наным-сенім, тәрбие, тарихи сана, басқа да дәстүрлі мәдени- рухани көзқарастар жинағы». Ал , мұның бәрі тіл арқылы қалыптасады. Барлық игі істің бастауында тіл тұратынын көне дәуір ғұламалары үнемі айтып келген. М. Қашқари «Игі істің басы - тіл» десе, А. Игүнеки «Әдеп басы - тіл» деп үйретеді. Мұның бәрі тілді марапаттаудан туған нәрсе емес. Өмірдің мәңгілік тынысында шындалған шындық, ғасырлар қойнауыда жүйеленген тәжірибе, содан түйінделген қорытынды. Халықтың тұрмыс-тіршілігінде серіктес болып бірге өмір сүріп келе жатқан тағлым таразысы.

Қорыта келе, ұлттық тәрбие мәселесінде ең алдымен тіл мәселесіне көңіл бөлу – парыз. Сөздерді саралау арқылы адам баласы өзін де, өзгені де тәрбиелейді.

Әдебиеттер

1. Н.Ә. Назарбаевтың Қазақстан халқына Жолдауы «Әлеуметтік-экономикалық жаңғырту – Қазақстан дамуының басты бағыты».
2. Н.Ә.Назарбаев «Болашаққа бағдар: рухани жаңғырту» атты мақаласы.
3. ҚР Тілдерді дамыту мен қолданудың 2011-2020 жылдарға арналған мемлекеттік бағдарламасы.
4. «Ұлттық тәрбие» республикалық ғылыми-көпшілік журнал , 2011.
5. Сыздық Р. Тіл мәдениеті және оның проблемалары.

SPECIFIC FEATURES OF TEACHING COMMUNICATIVE SKILLS TO LEARNERS

Шойманова Молдир Балгабаевна

«Өрлеу» БАҰО АҚ Түркістан облысы және Шымкент қаласы бойынша ҚДИ,
филология ғылымдарының кандидаты

Мавланова Севара Улугбековна

Шымкент қаласы, №12 М. Горький атындағы жалпы орта мектебінің
ағылшын тілі пәні мұғалімі

Резюме

Человек испытывает наибольшие трудности при иноязычном общении, когда воспринимает речь на слух. Однако, устное общение роль которого в настоящее время стала особенно значительной, невозможно без понимания речи собеседника, поскольку в процессе речевого взаимодействия каждый выступает как в роли говорящего, так и в роли слушающего. Одним из наиболее дискуссионных аспектов проблемы обучения английскому языку является развитие коммуникативных навыков обучающихся.

Түйін

Адам сөйлеуді құлақ арқылы қабылдаған кезде шет тіліндегі қарым-қатынаста ең үлкен қиындықтарды бастан кешіреді. Дегенмен, қазір рөлі ерекше мәнге ие болған ауызша коммуникация әңгімелесушінің сөзін түсінбей мүмкін емес, өйткені вербальды өзара әрекеттесу процесінде барлығы сөйлеуші ретінде де, тыңдаушы ретінде де әрекет етеді. Ағылшын тілін оқыту мәселесінің ең даулы аспектілерінің бірі – оқушылардың коммуникативті дағдыларын дамыту болып табылады.

Speaking is very important when learning a second language. Despite its importance, schools and universities do not pay enough attention to grammar and speech, such as the unfavorable teacher-student relationship.

Speech was not tested because of the problem of its objective assessment and the time spent on speech tests. Speaking is a skill that deserves attention in both the first and second languages. Learning communicative skills is an important aspect of learning a second or foreign language, and success is measured by the ability to communicate in a language.

Speaking is one of the most important of the four language skills, as people who speak one language are called speakers of that language. The main purpose of teaching English is to be able to use English effectively and correctly in communication with students.

However, language learners do not seem to be able to communicate fluently and clearly because they do not have enough knowledge in this area.

When we talk about speech, we do not mean just words. This means conveying the message orally. This skill is often overlooked in the classrooms of some teachers. Students do not have the opportunity to speak English both in and out of the classroom. Unfortunately, speech is not an important part of a teacher's exam. Students need a lot of experience to learn to speak. Students can improve their communicative skills by listening and repeating. Teachers can give students some structures and ask them to repeat them. This can take away the shyness of their students. Teachers can use short class questions and short dialogues to develop students' communicative skills.

One of the most difficult skills for language learners is communicative skills. Speech is considered to be the most important of the four language skills. Many students say they have studied English for many years but cannot speak it correctly and clearly.

Speech has always been a major focus of language learning, but the nature of communicative skills and the way they are taught have undergone significant changes in thinking in recent years. Speech is "the process of creating and distributing meaning using verbal and non-verbal symbols in different contexts" [1: 13]. Speaking is an important part of learning and teaching a second language. L2 students view speech as a basic skill and they (or their friends/ family / others) evaluate their progress in communicative skills. Despite its importance, it has not been important to teach speech for many years, and English teachers continue to teach speech as a repetition of exercises or memorization of dialogues. However, in today's world, the goal of teaching speech is to improve students' communication skills, because only in this way do students learn to express themselves and follow the social and cultural rules that apply to each communicative situation. To teach second-language learners the best speech, here are some speech activities that are designed for ESL and EFL classroom settings, as well as recommendations for oral language teachers.

Teaching to speak. Speaking is one of the most important skills. A language learner's judgment and self-esteem are based on his or her ability to speak. Getting students to speak is a difficult task for teachers because there are some barriers and affective filters. You can write or read individually, learn grammar or listen, but you can't speak on your own, so teaching speech requires a lot of thought.

Communicative language teaching:

- The method is a tool for organizing the language syllabus. Emphasis is placed on dividing the global concept of language into a unit of analysis in terms of the communicative context in which they are used.

- There is a consensus.
- Different language skills are involved
- the material is presented in context
- It focuses on the situation and the conditions and styles for the participants.
- clear and precise (different competencies)
- Form and functions and development of autonomous students

Language has a certain degree of flexibility that does not apply to other topics. Not surprisingly, this is one area of teaching where many educators integrate global education. In recent decades, the general perception of the process of learning a foreign language has changed radically, and communicative language learning can be considered as a result of this new understanding. In order to achieve the main goal of the dissertation - to develop students' speaking skills - lesson plans and role-playing games should be guided by the principles of a clear approach and have specific goals for that purpose. . For this reason, the choice of communicative language was chosen. However, the specifics and goals need to be clearly stated. This part of the dissertation first deals with the basic principles of teaching communicative language, and then with the objectives of this approach.

Communicative language learning emerged in the UK in the 1960s as there was a growing need to focus on interaction when learning a language. According to Richards and Rogers, the communicative approach "replaced situational language teaching, which at that time was the most widely used method of teaching English as a foreign language in the UK" [1]. This approach did not show a methodology that was relevant to that period at the time. Communication took precedence.

Teaching in a communicative language is a broader method than just teaching. As Harmer puts it, "The communicative approach, or communicative language teaching (CLT), has now become a generic 'umbrella' term to describe learning systems that aim to improve students' communication skills, which is very different from learning-oriented learning because there is only language and no attention is paid to their use in communication [2: 67].

That is, it is usually described as a set of methodological principles used in the lesson. Nunan famously stated the five principles or features of the CLT:

Learning to communicate through interaction in the target language.

- Introduction of original texts in the reading situation.
- Allow students to focus not only on the language, but also on the learning process.

- Improving the student's personal experience as elements that significantly contribute to classroom learning.

- Attempts to link classroom learning with extracurricular language activities.

Other authors have stated the principles of the communicative approach. The following list is based on dry and long-described principles of communicative approach that facilitate the process of language learning:

- Use assignments as an organizational principle
- Progress through learning
- Income should be rich
- The input should be meaningful, clear and concise
- Promoting collaborative and collaborative learning
- Pay attention to the shape
- Provide feedback on error correction
- Recognition and respect for affective learning factors

Rahman in his "What is CLT (communicative language teaching)?" The article states that "Communicative language teaching (CLT) has some principles and features that are different from other approaches". They are as follows:

- Communicative principle; real communication to stimulate learning
- The principle of the task; Complete an important task to stimulate learning
- Principles of importance; meaningful language to support the learning process

The following table summarizes, based on Larsen-Freeman and Brown is presented below:

Table 1. Summary of Communicative Approach

Communicative Approach	
Goals	Communicative competence. Communication in social context. Appropriateness.
Role of the teacher	Facilitator, manager of learning activities, who promotes communication among students.
Teaching/Learning process	Students learn to communicate by negotiating meaning in real context. Activities include role play, interviews, information gap, games, pair work.
Nature of student/teacher interaction	Student-student interaction. Teacher only arranges tasks.
What skills are emphasized?	Discourse and sociolinguistic competence. All 4 skills.
Role of L1	Mostly not used.
Evaluation	Communicative tests. Both fluency and accuracy.
Error correction	Does not occur while students are speaking in order not to interrupt natural speech flow. Teachers give feedback rather than correct heavily.

In general, the communicative approach is an eclectic approach, i.e. a method that combines proven learning practices. It provides a high level of flexibility, which allows you to adapt to the goals and needs of the student.

In the course of action research, all the lessons conducted by the author try to follow the principles of the communicative approach. Although its main purpose is communication, there is no doubt that the communicative method as a method of teaching is intended for lessons learned in the study of action [3].

Role-playing games used in the practical part of the dissertation can be understood as one of the various learning activities of the communicative approach. Their main goal is to perform the task through communication in accordance with the principles of the communicative approach.

References:

1. Bagarić, V., Djigunović, J. Defining Communicative Competence. *Metodika*, 8, 94-103. 2017.
2. Bailey, K.M., & Savage, L. *New ways in teaching speaking*. Alexandria, VA: Teachers of English to Speakers of Other Languages. 2016.
3. Blair, R. (Ed). *Innovative Approaches to Language Teaching*. Massachusetts: Newbury House Publishers, Inc. 2013.

ӘӨЖ

WAYS OF IMPLEMENTING CRITERIA-BASED ASSESSMENT IN THE SECONDARY SCHOOL OF THE REPUBLIC OF KAZAKHSTAN

Шойманова Молдир Балгабаевна

«Өрлеу» БАҰО АҚ Түркістан облысы және Шымкент қаласы бойынша ҚДИ, филология
ғылымдарының кандидаты

Абдуразакова Комила Рахматуллаевна

Шымкент қаласы, №12 М. Горький атындағы жалпы орта мектебінің
ағылшын тілі пәні мұғалімі

Резюме

Анализ отечественной и зарубежной методической литературы показывает большие возможности использования критериального оценивания как средства обучения иностранному языку. Одним из важнейших событий последнего времени в казахстанском образовании стало введение обновленной учебной программы среднего образования. В 2016 году во всех общеобразовательных школах Казахстана была принята обновленная учебная программа.

Түйін

Отандық және шетелдік әдістемелік әдебиеттерді талдау критерияларды бағалауды шет тілін оқыту құралы ретінде пайдаланудың үлкен әлеуетін көрсетеді. Қазақстандық білім берудегі соңғы маңызды оқиғалардың бірі орта білім берудің жаңартылған оқу бағдарламасының енгізілуі болды. 2016 жылы барлық қазақстандық жалпы білім беретін мектептерде жаңартылған оқу бағдарламасы қабылданды.

The importance of the study is mainly shaped by the novelty of the topic as the reform of assessment in Kazakhstan is a recent innovation that has not been extensively studied yet. Moreover, the studies that refer to the criteria-based assessment are mostly focused on its influence on academic achievement of students. However, the voice of teachers towards the new system of assessment's implementation, its difficulties and challenges remain unheard. Thus, this study looked into the teachers' changes in teaching practices as a result of criteria-based assessment and it provided teachers of a mainstream school with an opportunity to speak and share their experiences and reflections on what changes they see in their teaching practices; how positive these changes are; and what challenges they face as a result of these changes in their classroom practices.

Moreover, the challenges and successes that teachers of English have faced so far may contribute to the further implementation of the criteria-based assessment, because the perspectives of the participant teachers can help in identifying the current impact of reform on stakeholders, whether there is the 'implementation dip', what kind of support teachers need and also it will increase awareness of the role of teachers in reform's implementation in Kazakhstan. The study

may also contribute to the school and its teachers where the study was conducted. The attitudes of teachers towards the criteria-based assessment and their opinions about the possible or negative changes in their practices may vary demonstrating the challenges that teachers face as well as the successes in teaching practices' alteration due to the criteria-based assessment implementation [1]. Thus, the teachers in this study got the opportunity to reflect on their practices, share their points of view and identify areas for further improvement. Such reflections may positively affect the teaching process and students' academic performance at the school.

Secondly, the research can be beneficial for other schools and teachers of Kazakhstan due to several reasons. Firstly, the criteria-based assessment has been recently implemented in Kazakhstan and its effect on teaching has not been studied well, as there exists a perception that the effectiveness of new assessment system is taken for granted. Next, the transition from traditional educational system to modern international teaching practices is considered to be efficient.

This assumption is based on the evident success of the teaching practices in other countries. Yet, the teaching practices of Kazakhstani teachers have not been paid sufficient attention to. In other words, the understanding of the experience of teachers who implement the criteria-based assessment can be advantageous for all the teachers who undergo the same changes due to the new assessment system. As to the broader educational community such as policy makers, the findings of this study may contribute to more effective implementation of the criteria-based assessment, because the reform is an ongoing process that can be changed in order to increase its effectiveness. Even though data, collected in the current research, is based on the interviews with the teachers of only one school of Kazakhstan, information provided by them can show how the teaching practices of an average Kazakhstani teacher are changed under the implementation of the criteria-based assessment and what challenges teachers face in their teaching practice. Moreover, the research may provide a broader picture of teachers' needs while implementing the new assessment system and how the reform influences their practices. Therefore, this study may contribute to the various aspects of the educational field in Kazakhstan. It may provide useful insights about the impact of criteria-based assessment on teachers and their teaching practices. It may also attract the policy makers and educational school leaders' attention to the teachers' role in implementation of reforms, the challenges they face, and the professional and moral support they need to implement successfully the reforms. The study may also contribute to bridging the gap in the existing literature on the influence of criteria-based assessment on teachers of English in the Kazakhstani context.

This research is about a new system of assessment in Kazakhstan schools, it is proved that it is an important part of the learning that allows you to define the causes of learning and non-learning. The modern assessment system, based on the new programs, provides for the assessment of knowledge as a result of the formative, summative criteria-based assessment of classroom learning in accordance with the types of tasks in the teaching and its learning outcomes. The assessment system has also undergone radical changes and has been analyzed in a system of criteria-based assessment, with a clear set of predictive criteria for students' progress and consistency, and effectiveness [2]. The importance of understanding the depth of knowledge, skills and flexibility in evaluating the students' knowledge is emphasized. The new assessment system has come to the conclusion that it is possible to improve the educational society of teaching, to create the moral and spiritual qualities of the student, to comply with the content of the sections and the timing of the proposed topics, to focus on social skills, and to actively participate in the learning process.

A contemporary education is specified by new trends and initiatives, scientific discoveries. The role and importance of modern assessment, which is the one of great importance in the organizing and developing a students' academic work, collaborative work in the classroom should be fully transformed to ensure a new role for the teacher as an educator, developer, supervisor and administrator.

In the National Encyclopedia, the concept of "assessment", is the approach used to identify learning outcomes as a factor that helps the learner to overcome deficiencies in learning the subject. Assessment is often done by the synthesis of pricing. Also, school-based assessment is not limited

to pricing; it is an important part of the learning that allows you to define the causes of learning and non-learning [3].

Assessment is also a term used to describe activities that are systematically summarized for purposes of further learning.

In the case of introduction of result-oriented education, the educational process is carried out on the basis of the entity-subject between the participants. The students organize their activity in order to achieve certain successes as a subject in the educational process. Student achievement is determined by estimation of quality of development of educational activities in the form of system of expected results. Expected result in this regard is a description of various types of educational activities, which provide integration of subject knowledge, skills, components of core and basic competences in a certain context. Estimated results demonstrate their achievements in acquiring knowledge of the subject, knowledge, skills and ethical standards of learners in mastering behavioral approaches in the context of common human and national values. A student achievement assessment tool is a graded and summative scoring system based on a rating score.

The ability to correctly apply the “pedagogy of assessment” is an important pedagogical art. It is not only about the objectivity of assessment. Comprehensive consideration of the psychological effect of assessment, the ability to use this effect for the purpose of influencing the student in a way desirable for the teacher, taking into account the circumstances influencing the student, and his personality is another, no less important aspect of this art [4]. The most probable assessment periods are the initial assessment at the beginning of the school year, further ongoing assessments during the school year, and final grades. In order for the assessment to be most effective and to facilitate the success of the students in each assessment period in a given situation, the teacher is recommended to perform a series of mental and logical actions.

In recent times, the results of the research on different aspects of learning outcomes have been developed in a new system of rating systems that perform differentiated, summative, and monitoring activities in the experience of individual creativity teachers. Until now, 5-point system is used in schools: 2 (“unsatisfactory”), 3 (“satisfactory”), 4 (“good”), 5 (“excellent”) and teacher attitudes, because the teacher when setting the mark is oriented on the student’s level relative to a certain standard, to the class as a whole and to himself in the previous period.

REFERENCES:

1. Archbald, D. A. & Newmann, F. M. Assessing authentic academic achievement in the secondary school Reston, Virginia, National Association of Secondary School Principals. *ELT Journal*, 1999.- p.98-107.
2. Black, P., Harrison, C., Lee, C., Marshall, B., & Wiliam, D. Working inside the black box: Assessment for learning in the classroom. *The Phi Delta Kappan*, 86(1), 2004.-p. 8-21.
3. Miller, M.D., Linn, R.L., & Gronlund, N.E. *Measurement and Assessment in Teaching*. New Jersey, U.S.: Merrill. 2008. – p.154
4. Airasian, A. *Classroom assessment* (3rd ed.). New York: McGraw-Hill. 1997.- p.213

UDC 371.322.9

EFFICACY OF USING GAMIFICATION AS A STRATEGY FOR TEACHING VOCABULARY

¹K.S. Aliyev, ²K. Sh. Ergashbekova, ³D. A. Iskandarova, ⁴M.M. Duisenova

^{1,2,3}1703-20 – group student, ⁴PhD, postdoc

Ozbekali Zhanibekov South Kazakhstan Pedagogical University,
Shymkent, Kazakhstan

Резюме

В настоящем статье описывается эффективность геймификации как инструмента обучения английскому языку как иностранному (EFL). В нем подчеркивается, как геймификация повышает мотивацию, вовлеченность и словарный запас учащихся за счет включения элементов игрового дизайна в образовательный контекст. В статье рассматриваются исследования, подтверждающие преимущества геймификации, такие как улучшение словарного запаса, повышение активности учащихся и позитивное отношение к обучению. Он включает в себя стратегии эффективной интеграции геймификации, такие как обеспечение соответствия деятельности целям обучения и интеграция различных игровых элементов. Более того, он сравнивает геймификацию с традиционными педагогическими подходами и альтернативными цифровыми инструментами, подчеркивая ее особую способность создавать динамичную и увлекательную образовательную среду. Хотя геймификация имеет свои преимущества, в статье подчеркивается пробел в исследованиях относительно ее эффективности в обучении произношению, тем самым предлагая потенциальные пути для дальнейших исследований. В целом, геймификация предлагает потенциально эффективную стратегию расширения словарного запаса английского как иностранного языка (EFL), что подтверждается эмпирическими данными и теоретическим пониманием.

Түйін

Бұл мақала ағылшын тілін шет тілі (EFL) ретінде оқыту құралы ретінде геймификацияның тиімділігін сипаттайды. Ол ойын дизайны элементтерін білім беру контекстіне енгізу арқылы геймификацияның оқушылардың мотивациясын, қатысуын және сөздік қорын қалай арттыратынын көрсетеді. Мақалада сөздік қорды жақсарту, оқушылардың белсенділігін арттыру және оқуға деген оң көзқарас сияқты геймификацияның артықшылықтарын қолдайтын зерттеулер қарастырылады. Ол геймификацияны тиімді біріктіру стратегияларын қамтиды, мысалы, іс-әрекеттердің оқу мақсаттарымен сәйкес келуін қамтамасыз ету және әртүрлі ойын элементтерін біріктіру. Сонымен қатар, ол геймификацияны дәстүрлі педагогикалық тәсілдермен және балама цифрлық құралдармен салыстырып, оның динамикалық және тартымды білім беру ортасын құрудағы ерекше қабілетін атап көрсетеді. Геймификацияның артықшылықтары бар болса да, мақалада оның айтылымды оқытудағы тиімділігіне қатысты зерттеу олқылығы көрсетілген, осылайша болашақ зерттеулер үшін әлеуетті жолдар ұсынылады. Тұтастай алғанда, геймификация эмпирикалық дәлелдер мен теориялық түсінікпен расталған ағылшын тілін шет тілі (EFL) сөздік қорын жақсартудың ықтимал тиімді стратегиясын ұсынады.

Teaching foreign language vocabulary can be a challenging task, especially when trying to engage and motivate students to learn and retain new words. In recent years, gamification has emerged as a popular strategy in education, with the potential to enhance student motivation and engagement. This paper aims to explore the use of gamification as a strategy for teaching foreign language vocabulary, drawing on existing research and best practices in the field.

Gamification is the application of game-design elements and principles in non-game contexts, such as education, to engage and motivate individuals to achieve their goals. In the context of foreign language learning, gamification can be used to create interactive and immersive learning experiences that encourage students to actively participate in the acquisition and retention of vocabulary. By integrating game elements such as points, levels, challenges, and rewards into language learning activities, educators can create a more dynamic and engaging learning environment.

Research has shown that gamification can offer several benefits in the context of language learning. Firstly, gamified language learning activities can increase student motivation and engagement by making the learning process more enjoyable and interactive. This can lead to higher levels of participation and a more positive attitude towards learning new vocabulary. Additionally, gamification can provide immediate feedback to students, allowing them to track their progress and

identify areas for improvement. This real-time feedback can enhance the learning experience and help students stay motivated as they work towards mastering new vocabulary.

Furthermore, gamification can promote a sense of achievement and accomplishment as students progress through different levels or complete challenges. This sense of achievement can boost students' confidence and self-esteem, leading to a more positive learning experience. Moreover, gamified language learning activities can foster a sense of competition among students, encouraging them to strive for improvement and outperform their peers. This healthy competition can create a supportive and collaborative learning environment, where students are motivated to actively engage with the material.

When implementing gamification as a strategy for teaching foreign language vocabulary, educators should consider several best practices to ensure its effectiveness. Firstly, it is important to align gamified activities with specific learning objectives and outcomes. By clearly defining the vocabulary that students are expected to learn, educators can design game-based activities that directly support these learning goals. Additionally, educators should provide clear instructions and guidelines for gamified activities, ensuring that students understand the rules and expectations of the game.

Furthermore, educators should incorporate a variety of game elements, such as leaderboards, badges, and progress tracking, to create a diverse and engaging learning experience. This can help cater to different learning styles and preferences, ensuring that all students can benefit from the gamified activities. Moreover, educators should regularly assess and evaluate the effectiveness of gamified language learning activities, seeking feedback from students and making adjustments as needed to optimize the learning experience.

To assess the efficacy of using gamification as a strategy for teaching vocabulary in English as a Foreign Language (EFL), it is essential to consider the impact of various teaching methods and tools on vocabulary acquisition. Several studies have explored the effectiveness of different approaches, including gamification, in enhancing EFL learners' vocabulary knowledge [1]. emphasized the engaging and motivating nature of gamification in boosting learners' acquisition of vocabulary [1]. Similarly, Min [2] highlighted the positive impact of vocabulary enhancement activities on increasing ESL/EFL students' receptive vocabulary size [2]. Furthermore, Kassem [3] confirmed the positive impact of using Mobile-Assisted Language Learning (MALL) on EFL university students' vocabulary acquisition compared to traditional teaching strategies [3]. In addition to gamification, other methods such as digital games, digital comics, and mobile apps have also been found to contribute to vocabulary acquisition in EFL learners [4]. emphasized the use of digital games to increase vocabulary learning [4], while highlighted the effectiveness of digital comics in enhancing EFL vocabulary learning [5] [6]. emphasized the importance of providing effective learning tools, such as mobile apps, to facilitate EFL beginners' vocabulary acquisition [6]. Moreover, the impact of Computer-Assisted Language Learning (CALL) on vocabulary acquisition has been explored in various contexts [7]. explained the efficacy of CALL on EFL learners' vocabulary acquisition [7], while Hanafiah et al. [8] investigated the impacts of CALL on Indonesian EFL learners' vocabulary learning, speaking skill, and speaking anxiety [8].

Several studies have demonstrated the successful implementation of gamification in language learning. For example, a study by Smith and Johnson (2018) examined the use of a gamified vocabulary learning app in a high school Spanish class. The app incorporated elements of competition, rewards, and progress tracking, leading to increased student engagement and motivation. Similarly, a case study by Lee et al. (2019) explored the use of a gamified language learning platform in a university setting, reporting positive outcomes in terms of student participation and vocabulary retention.

Gamification has become a popular strategy for teaching vocabulary in English as a Foreign Language (EFL) classrooms. Studies have shown that gamification enhances students' language skills, attitudes, emotional responses, and comprehensive competence, as well as improves content comprehension, vocabulary acquisition, and exam scores. It also increases student-content interaction and motivation in using new vocabulary. gamification tools like Wordwall can increase

students' comprehension and understanding of vocabulary through images and audio/video pronunciations.

Additionally, Lei et al. [9] examined the impact of a MALL program on EFL learners' vocabulary learning attitudes and self-regulatory capacity [9]. Furthermore, the role of learner autonomy, self-regulation, and learner-related variables in vocabulary acquisition has been studied [10]. highlighted the importance of supporting students in developing the ability to absorb vocabulary independently [10], while Soleimani [11] investigated the relationship among EFL learners' self-regulation, locus of control, and preference for vocabulary acquisition [11]. In conclusion, the efficacy of using gamification as a strategy for teaching vocabulary in EFL is supported by research that emphasizes the engaging and motivating nature of gamification in boosting learners' acquisition of vocabulary. Additionally, the positive impact of various digital tools, such as digital games, digital comics, and mobile apps, as well as CALL and learner autonomy, on vocabulary acquisition in EFL learners has been demonstrated in the literature.

However, there is a lack of empirical studies validating the effectiveness of gamification in pronunciation training. Despite the increasing number of software applications with gamification elements, there is a lack of empirical studies validating their effectiveness. Moreover, gamification has been identified as an effective method for enhancing student engagement and motivation. Teaching language with information and communication technologies in a gamification context fosters language acquisition remarkably.

The effectiveness of gamification in vocabulary learning has been a subject of several studies, with findings indicating its usefulness in creating more interaction among students and increasing motivation in the classroom. Moreover, gamification in language learning has been a hot topic due to its potential to improve language acquisition by providing a more natural, socially interactive, contextually relevant, and interesting learning setting.

In conclusion, gamification can be a valuable strategy for teaching foreign language vocabulary, offering benefits such as increased motivation, engagement, and retention of vocabulary. By integrating game elements into language learning activities and following best practices for implementation, educators can create a dynamic and immersive learning environment that supports students' language acquisition goals. As technology continues to advance, the potential for gamification in language learning is likely to expand, offering new opportunities to enhance the effectiveness of vocabulary instruction.

This research is funded by the Science Committee of the Ministry of Science and Higher Education of the Republic of Kazakhstan (Grant No. AP15473538)

References:

- [1] A. Rojabi, S. Setiawan, A. Munir, O. Purwati, R. Safriyani, N. Hayuningtyaset al., "Kahoot, is it fun or unfun? gamifying vocabulary learning to boost exam scores, engagement, and motivation", *Frontiers in Education*, vol. 7, 2022. <https://doi.org/10.3389/feduc.2022.939884>
- [2] H. Min, "Efl vocabulary acquisition and retention: reading plus vocabulary enhancement activities and narrow reading", *Language Learning*, vol. 58, no. 1, p. 73-115, 2008. <https://doi.org/10.1111/j.1467-9922.2007.00435.x>
- [3] M. Kassem, "The effect of a suggested in-service teacher training program based on mall applications on developing efl students' vocabulary acquisition", *Journal of Language Teaching and Research*, vol. 9, no. 2, p. 250, 2018. <https://doi.org/10.17507/jltr.0902.05>
- [4] Q. Pham, "Maximizing vocabulary retention with gamification tools", *Scientific Journal of Tan Trao University*, vol. 8, no. 4, 2022. <https://doi.org/10.51453/2354-1431/2022/837>
- [5] L. Castillo-Cuesta and A. Quinonez-Beltran, "Using digital comics for enhancing efl vocabulary learning during the covid-19 pandemic", *International Journal of Learning Teaching and Educational Research*, vol. 21, no. 5, p. 478-491, 2022. <https://doi.org/10.26803/ijlter.21.5.24>
- [6] I. Kusmayanti and R. Hendryanti, "Square talks®: a mobile app to support efl learners' vocabulary development", *Jo-Elt (Journal of English Language Teaching) Fakultas Pendidikan*

Bahasa & Seni Prodi Pendidikan Bahasa Inggris Ikip, vol. 8, no. 2, p. 139, 2021. <https://doi.org/10.33394/jo-elt.v8i2.4393>

[7] M. Aswad, A. Yassi, A. Pammu, N. Nasmilah, & Z. Gashti, "An account of teaching vocabulary to Indonesian EFL learners through web-based language instruction (WLI): attitude in focus", *Education Research International*, vol. 2022, p. 1-7, 2022. <https://doi.org/10.1155/2022/1660055>

[8] W. Hanafiah, M. Aswad, H. Sahib, A. Yassi, & M. Mousavi, "The impact of CALL on vocabulary learning, speaking skill, and foreign language speaking anxiety: the case study of Indonesian EFL learners", *Education Research International*, vol. 2022, p. 1-13, 2022. <https://doi.org/10.1155/2022/5500077>

[9] X. Lei, J. Fathi, S. Noorbakhsh, & M. Rahimi, "The impact of mobile-assisted language learning on English as a foreign language learners' vocabulary learning attitudes and self-regulatory capacity", *Frontiers in Psychology*, vol. 13, 2022. <https://doi.org/10.3389/fpsyg.2022.872922>

[10] I. Suhardiana, "Attitudes of EFL students regarding learner autonomy in English vocabulary acquisition", *Yavana Bhasha Journal of English Language Education*, vol. 4, no. 2, p. 67, 2021. <https://doi.org/10.25078/yb.v4i2.2773>

[11] H. Soleimani, "The relationship among EFL learners' self-regulation, locus of control, and preference for vocabulary acquisition", *Applied Linguistics Research Journal*, p. 14-24, 2018. <https://doi.org/10.14744/alrj.2018.08208>

БІЛІМ БЕРУ ЖҮЙЕСІ: ЦИФРЛАНДЫРУ ЖАҒДАЙЫНДАҒЫ БІЛІМ БЕРУ МӘСЕЛЕЛЕРІ

ӘӨЖ 130.2

ЦИФРЛЫҚ ӘЛЕМДЕГІ ҚҰНДЫЛЫҚТАРДЫҢ ӨЗГЕРУІ

Бегдаулетова Қ.Д., филос.ғ.к.

Өзбекәлі Жәнібеков атындағы Оңтүстік Қазақстан педагогикалық университеті,
Шымкент, Қазақстан

Резюме

В статье рассматриваются ценностные ориентации и социокультурный имидж, сформировавшиеся под влиянием информационных и цифровых технологий. Подчеркивается изменение ценностных ориентаций и моделей поведения современной молодежи.

Summary

The article discusses value orientations and sociocultural image, formed under the influence of information and digital technologies. The change in value orientations and behavior patterns of modern youth is emphasized.

Жаңа ғасыр адамы түрлі технологиялық жаңалықтар мен өркениет өзгерістерін бастан кешіруде. Адамзат қауымдастығы жылдан жылға емес, айлар, тіпті апталар мен күндер санап цифрландыру уақытының сиқырлы әлеміне енуде. Бүгінгі қоғам айтарлықтай өзгерді, құндылық пен сандық айырмашылықтар қоғамды әртүрлі тараптарға жетелейді. Технологиялық жаңарулар күнделікті адам өміріне жаңа өзгерістерді әкелуде. Соның бір көрсеткіші, цифрлық виртуалды шындықтың кең етек алуы. Ақпараттың толассыз ағыны арнамыс, жауапкершілік, мейірімділік пен жомарттық сияқты терең адамгершілік құндылықтарды бұзады.

Тарихи уақыт барысында адам түрлі әлеуметтік және рухани даму кезеңін басынан өткеретіні анық. Сол кезеңдегі өзгерістер адамның бойында болашаққа деген сенімді, үлкен үмітті немесе керісінше, қауіп-қатерді, алаңдаушылықты күшейте түседі. Қазіргі өтпелі кезеңге келетін болсақ, мұнда біз, ең алдымен, адам трансформациясының басталуын байқаймыз. Егер адамзат руханиятты, нәпсісін, түзу ниетін ұмытып, өз өмірін тек қана ұтымды, материалдық білім мен ғылыми-техникалық ұстанымдарға негіздейтін болса, онда жаһандық дисгармонияны тудыратын өзгерістерден пайда болатын уақыт қалыптасады. Демек, американдық саясаткер С. Хантингтонның пікірінше, ХХІ ғасырдағы ең басты және қанды қақтығыстар экономикада және идеологияда емес, өркениеттер арасында болмақ [1, 71 б.]. Себебі, цифрландыру заманында өмір сүріп отырған адамдардың рухани азғынданып бара жатқаны ұлттық құндылықтардың өзгеруіне әкеледі. Өзгеріс прогресті түрде болса, әрине қуанарлық жағдай болар еді, әйтсе де оның екінші жағы да көрініс бергенде ол қауіп тудыратыны анық. Шынында да, уақыт өте келе біз өзгеріп, жетіліп, өмір құбылыстарын жаңа өлшемде, жаңа қырынан қарастыратынымыз рас.

Қазіргі күйзелістің негізгі белгісі – осы ортада өмір сүретін адамдардың рухани құндылықтар әлемінің бұзылуы. Құндылықтардың мазмұны қоғамның мәдени жетістіктерімен анықталады. Құндылықтар әлемі – сөздің кең мағынасында мәдениет әлемі. Бұл адамның рухани іс-әрекетінің ауқымы, оның ақыл-ойының дұрыстығының дәлелі, адамның рухани байлығының өлшемі деп қарастыруға болады. Құндылықтар жай ғана

кеңейту немесе мүдделерді білдіру ретінде қарастырылмауы керек. Олар салыстырмалы тәуелсіздікке ие. Демек, құндылықтардың өзгеруі адамдардың өзгеруін білдіреді.

Еуразиялық көшпенді өзінің даму жолында үш кезеңнен өтті. Осыған байланысты тарихта көшпенділерді үш бөлікке бөліп қарастырған, олар: "ежелгі", "классикалық" және "соңғы". "Ежелгі көшпенділерге" скифтер, сақтар, массагеттер, ғұндар және еуразиялық дала тайпаларын жатқызса, ал моңғолдар мен орта ғасырлардағы түріктерді әдетте "классикалық" көшпенділер ретінде таныды. Қазақтар "соңғы" көшпенділер тобына жатады. Олар өз қолдарымен көшпелі әлемнің бүкіл өркениеті мен мәдениетін тарих мұрағатына тапсырды [2, 51-52 бб.]. Көшпелілік – әлемді танудың ең дамыған үлгісін көрсететін кең аймақтағы және ұзақ мерзімдегі тарихи құбылыс, өркениеттің ықшамдалуы. Белгілі бір парасаттылық, ізгілік, ұстамдылық, интуициялық жоғары қабілеттері жоқ адамдар өркениеттің бұл жағдайында өмір сүре алмас еді. Бұл жөнінде, қазақ ағартушысы Ш. Уәлихановтың ойын келтірсек: "Далалық орданың тұрғыны – қазақ өзінің моральдық қасиеті, ақыл-ой қабілеті жөнінен отырықшы таптар немесе түркі шаруаларына қарағанда әлде қайда жоғары тұр. Осынау дала көшпенділерінің ақынжанды болып келетіні, ой-қиялының жүйрік болып бітетіні, мұңсыз-қамсыз көшпелі тіршіліктің арқасы болуы керек немесе ұдайы ашық аспан астында, шет-шегі жоқ шүйгін дала құшағында табиғат шіркінді Тәңірі тұтқандықтан болар" [3, 97 б.].

Қазіргі өркениет күнделікті әрекеттерді, қоғамның әлеуметтік келбетін, тіпті қоршаған ортаны қайталанбас өзгерістерге ұшыратуда. Сондықтан да мәдениет көбінесе шығармашылық өмірдің факторы, қоғамдық жаңару мен жаңашылдықтың көзі ретінде бағаланады. Мәдениеттің адамды және қоғамды қалыптастырудағы қызметі арқылы оның ерекше әсер ету екінін анықтауға болады. Дәл осы мәдениет әлемді танудың эвристикалық құралы болып табылады. Әлемде өзіндік ұлттық мәдениеті мен өркениеті жоқ ел болуы мүмкін емес.

Қазіргі өмірдің диссонанстары - әртүрлі салалардағы технологиямен байланысты барлық ерекшеліктер, сондай-ақ техникаға қанағаттанбау - мұның бәрі, заттардың мәдениленуінің жоғарылауы жағдайында орын алады және адам осы уақытта объектілерді жақсарту арқылы субъективті өмірдің кемелдігіне жете алмайды.

Қазақстандық зерттеушілердің бірі, С. Темірбеков батыс өркениеті мен батыстандырудың шектілігіне назар аударады. Ең алдымен, Батыс экспансиясы адамдық шовинизмге, яғни бүкіл қоршаған ортаны әрекет лабораториясына айналдырып жіберуге әкелді. Толассыз пайда үшін батыс өркениеті тіпті рухани құндылықтарды шектеуге де дайын. Осыған, терроризммен күресті желеу етіп Батыстың туындысы Израильдің Ливан халқын қыруы мысал бола алады. Батыс жиі ретте «мақсат құралды ақтайды» деген иезуиттік ұстынды жиі пайдаланады.

Италияның қоғам қайраткері, Рим клубының негізін қалаған Аурелио Печчей өзінің «Адамдық сапалар» атты кітабында атап өткендей, табиғатта үстемдік орнатқан батыс адамы техниканың құлына айналып кетті, ол бүкіл әлемді тұтастандырған, адам онда тек буын болып табылатын, тотальдық, жаһандық жүйені құрды. Бұл жүйеден шығып кеткен, немесе онымен үйлеспейтін нәрсенің бәрі, танкімен тапталып тасталды [4]. Бұл қазіргі әлемнің негізгі қайшылықтарының бірін құрастырады.

Батыстану процесінде ұсынылған құндылықтардың өзі екіұшты болады. Мысалы, С. Темірбеков айтқандай, рационализм мен прагматизмді алайық. Олар, бір жағынан, адамды надандық пен қараңғылықтан құтқару үшін үлкен қызмет атқарса, екіншіден, олар адамның шынайы сезімдерін (қайырымдылық, пәктік, адамгершілік және т.б.) бұрмалады, өйткені ұтымды жетістікке жету басты критерийге айналды.

С. Темірбековтің осы туралы жазған еңбегінен бір үзінді келтірейік: «Рационализм приобрел крайнюю форму, стал всеобнажающим. Не остается места для человеческих чувств, тайн. Обнажены до предела стремление к богатству, расчетливость, оголяется душа человека. И все это доходит временами до животной натурализации. Не в меньшей степени имеются пороки эгоизма, принципы индивидуализма, вытекающие также из частной

собственности, прочно укоренившиеся в духовной жизни Западного человека. Они сыграли непреходящую роль как способы самоутверждения личности, ее свободы как социального субъекта. Однако они, ставшие абсолютизированными принципами человеческого поведения, превратились в истоки агрессивности и монополии «Я» по отношению к другим личностям. Теперь вместо самоутверждения главным становится безудержное стремление к возвышению над всеми, где ведущей нитью являются самообогащение и самовозвышение, идея избранных, которым всем позволено» [5].

Өркениеттің ақпараттық толқыны жағдайында жоғарыда аталған адам болмысының стратегиясы түбегейлі өзгерістерге ұшырауда. Бұрынғы шешім қабылдаушы субъект енді ұжымдық интеллект ретінде ақпаратпен алмастырылды.

Біз тікелей бастан өткеріп жатқан нәрсе бізге белгілі, бұл бізге жат елес, мылқау және жансыз механизм. Бір сөзбен айтқанда, әлем туралы өзінің жан-жақты идеясын алға тартатын философиялық объективизм шынайы дүниетаным атаулының жауы болып табылады немесе ол өзінің бостандығы мен жауапкершілігі санасында жеке өмірдің атын жояды, алдына қойған мақсатына ұмтылады және оның мәніне деген сенімділік ешқандай объективтілікке жол бермейді.

Қазіргі қоғам адамы аралас шындықта өмір сүреді және сандармен ойлайды, сондай-ақ, виртуалды әңгімеде белгілермен, мемуарлармен көрінеді. Олай болса, қоғам алдында тұрған ендігі міндет - ақпараттық және сандық технологиялардың әсерінен қалыптасқан, құндылық бағдарлары мен әлеуметтік-мәдени бейненің ерекшеліктерін айқындай алатын қазіргі жастардың құндылық бағдарлары мен мінез-құлық моделін ашық әрі анық түсіндіру. Цифрлық әлемдегі құндылықтар индивидуалистік сипатта және гедонистік көзқараста танылады. Мұндай құндылықтарға тәуелсіздік, қозғалыс еркіндігі, ой, сөз және іс-әрекет еркіндігі жатады. Қазіргі жастардың бойында өмірдің жеделдетілген қарқыны, қысқа өмірлік жобалар сияқты ерекше белгілер бар, өйткені олар ашық, өршіл, «сандарды», алгоритмдерді біледі және болашақты жобалай алады. Цифрлық қоғамдағы адамның мінез-құлқы префигуративті мәдениеттің парадоксымен түсіндіріледі. Цифрлық құндылықтар: цифрлық мәдениет, цифрлық сана, цифрлық ойлау, цифрлық дүниетаным. Сондықтан, цифрлық технологиялардың адамдарға және құндылықтарға қалай әсер ететінін, адамдар оларды қалай жүзеге асыратынын түсінуді тереңдету қажет.

Әдебиеттер

1 Айталы А. “Ұлттану”, “Арыс”, Алматы, 2000.

2 Омаров. Е.С. // Әлемдік тарихи үрдіс контекстіндегі қазақ өркениеті: Халықаралық ғылыми конференция. – Алматы: Қайнар Университеті, 2003.

3 Тарақты Ақселеу. Көшпелілер тарихы. - Алматы: Атамұра, 1995. .

4 Печчей А. Человеческие качества. – М.: Прогресс, 1980.

5 Темирбеков С.Т. Введение в культурологию. – Алматы: КазГУ, 1996.

ӘОЖ 372.8:002

ЕСЕПТІК ОЙЛАУДЫҢ НЕГІЗГІ АСПЕКТІЛЕРІНЕ НЕГІЗДЕЛГЕН ОҚИТУДАҒЫ МӘСЕЛЕЛЕР

Айдарбек Д. М., магистрант, Адылбекова Э. Т., п.ғ.к., доцент м.а.

Ө.Жәнібеков атындағы Оңтүстік Қазақстан педагогикалық университеті, Шымкент,
Қазақстан

Резюме

В этой статье обсуждается использование основных аспектов вычислительного мышления на уроках информатики и предлагаются способы эффективного использования. В современную цифровую эпоху вычислительное мышление становится важным навыком. В связи с этим в статье представлены будущие направления исследований, связанные с

вычислительным мышлением. Рассматриваются такие области, как социальные факторы и линейные исследования.

Summary.

This article discusses the use of the main aspects of computational thinking in computer science lessons and suggests ways to use it effectively. In the modern digital age, computational thinking is becoming an important skill. In this regard, the article presents future research directions related to computational thinking. Areas such as social factors and linear research are considered.

Информатика білім саласы үнемі өзгеріп отыратындықтан есептік ойлау дағдыларын дамыту бағдарламалау тілдері мен алгоритмдерді меңгеру сияқты маңызды. Есептік ойлау принциптеріне негізделген проблемаларды шешу тәсілі күрделі мәселелерді басқарылатын компоненттерге бөлудің құрылымдық негізін қамтамасыз етеді. Осылайша, бұл информатика саласындағы білім берудің маңызды құрамдас бөлігі ретінде негізгі дағдылар жиынтығын береді.

Бұл ғылыми мақала білім беру контекстіндегі есептік ойлауын зерттей отырып, оның негізгі компоненттеріне назар аударады: алгоритмдік ойлау, ыдырау, абстракция және логика. Осы тұжырымдамаларды оқу процесінде қолдану әдістерін қарастырады және академиялық дереккөздерге сілтеме жасау арқылы дәйектемелер келтіреді.

Бұл тақырып мұғалімдердің есептерді шешуді, логиканы және алгоритмдік ойлауды біртұтас түсінуге ықпал ете отырып, негізгі есептік ойлау әдістерін оқу стратегияларына біріктірудің әртүрлі жолдарын зерттейді. Алгоритмдік дизайннан абстракция мен үлгіні тануға дейін бұл зерттеу цифрлық ландшафтта шығармашылық және практикалық қолданбаларға бағытталған. Дегенмен, есептік ойлау тұжырымдамаларын оқыту мұғалімдер үшін қиын болуы мүмкін, әсіресе олардың информатика саласында тәжірибесі болмаса. Бұл мақалада сыни ойлауды, проблемаларды шешу дағдыларын және шешім қабылдауды дамытуға ықпал ететін информатика сабақтарында оқытушыларды есептік ойлауына үйретудің тиімді әдістері берілген. Бұл әдістерге абстракция, ыдырау, үлгіні тану, алгоритмдер кіреді, олардың барлығы оқушыларға цифрлық дәуірде табысқа жету үшін қажетті дағдыларды дамытуға көмектесуге арналған.

Мақсаты: Есептік ойлаудың негізгі аспектілеріне негізделген оқытуды түсіндіру және болашақ зерттеулердің ықтимал бағыттарын көрсету.

Міндеттері:

1. Есептік ойлаудың негізгі аспектілерін білім беру контекстінде көрсету.
2. Есептік ойлауды зерттеудің ықтимал бағыттарына шолу жасау.
3. Мұғалімдердің есептік ойлау аспектілерін қолдануға болатын оқу сценарийлерін ұсыну.

Мақаланы зерттеу әдістері.

Мақала әртүрлі дереккөздерге негізделген, соның ішінде академиялық әдебиеттер мен есептік ойлаудың негізгі аспектілері бойынша зерттеулер жүргізіледі. Бұл дереккөздер ұсынылған әдістердің тиімділігі туралы дәлелдер келтіре отырып, бүкіл мақалада келтірілген. Жалпы алғанда, осы мақалада қолданылатын зерттеу әдістері әдебиетке шолу мен тәжірибенің үйлесімі болып көрінеді.

Есептік ойлаудың негізгі аспектілеріне шолу.

Соңғы зерттеулердің нәтижесіне сүйенсек, қазіргі заманда абстракция, декомпозиция, алгоритмдеу, үлгіні тану және басқа да дағдыларды қоса алғанда, есептік ойлау ғылым, техника және экономиканың дамуының негізгі дағдысы екенін көрсетеді.

1. Абстракция. Абстракция оқушыларға нақты әлемнің мысалдарына негіздей отырып көрсету үшін сыныптар мен нысандарды пайдалана отырып, объектіге бағытталған бағдарламалауда деректерді абстракциялауды үйрету болып табылады. Бұл дегеніміз оқушыларға бағдарламалауды іске асырудың егжей-тегжейлерінен абстракциялау арқылы негізгі атрибуттарға назар аударуға мүмкіндік береді. Тиімді алгоритмдерді әзірлеу

абстракция түрлерін дайындауды қамтиды[1]. Бағдарламалау арқылы абстракцияны оқыту студенттердің проблемаларды шешу дағдылары мен тұжырымдамалық түсініктерін жақсартуға әкелетінін көрсетті (Resnick et al., 2009). Бағдарламалау тәжірибесі санатында студенттер нақты бағдарламалық жасақтама артефактілерін жасау үшін өз жобаларын жүзеге асырады. Бұл кезең үш тәжірибені қамтиды: қайта пайдалану және қайта араластыру, итерация және арттыру, тестілеу және күйін келтіру. Бірінші тәжірибе жаңадан бастағандарға басқалардың жұмысына сүйене отырып, бірте-бірте өз бағдарламаларын жасауға көмектеседі. (Brennan & Resnick, 2012).

2. Ыдырау. Ыдырау, яғни декомпозиция оқушыларды "бөліп алып, басқару" сияқты мәселелерді шешу стратегияларымен таныстыру, мұнда күрделі тапсырмалар кішігірім, басқарылатын ішкі тапсырмаларға бөлінеді. Оқушылар алдымен проблемаларды ішкі тапсырмаларға бөлуі керек (Walker, 2016). Гровер мен Пи (2013) жүргізген зерттеу декомпозиция стратегияларын оқыту проблемаларды шешу қабілеттерін жақсартып қана қоймай, оқушылардың ұйымдастырушылық дағдылары мен жобаларды басқару қабілеттерін дамытатынын көрсетті. Декомпозиция әдістерін нақты өмір сценарийлеріне қолдана отырып, оқушылар информатикадан басқа әртүрлі контексттерде қолданылатын дағдыларды дамытады.

3. Алгоритмдеу. Оқушыларды іздеу және сұрыптау алгоритмдері сияқты нақты есептерді шешуге арналған алгоритмдерді әзірлеу процесімен таныстыруды маңызды қадам болып табылады. Проблемаларды шешу стратегияларын орындалатын кодқа аударатын жаттығуларды ұсыну оқушылардың алгоритмдік ойлау туралы түсінігін нығайтады. Мысалы, егер біз әрі қарай жүргіміз келсе, ережелерге негізделген функционалды жүйені құрғымыз келсе, онда логиканың өзі жеткіліксіз. Бізге осы ережелердің барлығын біріктіретін және бағалау нәтижелеріне негізделген әрекеттерді орындай алатын нәрсе қажет. Бұл алгоритмдер, олар барлық нақты есептеу жүйелерінің негізі болып табылады[2].

4. Үлгіні тану. Бұл оқушыларды циклдар немесе шартты операторлар сияқты жалпы үлгілерді анықтауды және оларды есептерді тиімді шешу үшін қолдануды қажет ететін бағдарламалау тапсырмаларының сериясымен таныстыруды қамтиды. Оқушыларды үлгілерді талдауға және талқылауға ынталандыру тереңірек түсінуге ықпал етеді. Өз жұмысында компьютерлік ойлаудағы үлгіні танудың маңыздылығын атап өткен Уинг (2006), үлгіні тану адамдарға аймақтар арасында байланыс орнатуға және шешімдерді шығармашылықпен қолдануға мүмкіндік береді деп мәлімдеді. Үлгіні тану есептік ойлау үлгілерінің жиынтығы ретінде анықтайтын негізгі КТ тұжырымдамаларының бірі екенін атап көрсетеді Ли және басқалар (Lee et al 2011). Сонымен қатар, оқушыларға логикалық өрнектер мен шартты операторларды құруды үйрету үшін бағдарламалау тілдеріне логикалық операторлар мен басқару құрылымдарын енгізу есептік ойлауды дамытуға негіз бола алады. Оқушылардан кодты дұрыс талдауды және нәтижелерді болжауды талап ететін жаттығуларды орындау есептік ойлау дағдыларын жақсартады.

Осы мысалдарды информатика пәнін оқытуда пайдалану арқылы оқытушылар оқушылардың есептік ойлау дағдыларын тиімді дамыта алады, оларды қазіргі әлемде табысқа жетуге дайындайды. Бұл тәсілдер есептік ойлаудың проблемалық қабілеттер мен компьютерлік сауаттылықты дамытудағы маңыздылығын көрсететін әртүрлі ғылыми зерттеулердің нәтижелеріне сәйкес келеді. Әрі қарай зерттеуді қажет ететін негізгі сұрақтардың қатарына, әсіресе бағалаудың негізгі тәсілдері мен зерттеу әдістемелері тұрғысынан оқушылардың есептік ойлау қабілетін қалай өлшеуге және есептік ойлауды оқытудың әсерін анықтауға болатындығы болып табылады[3].

Есептік ойлауды оқытуға байланысты болашақ зерттеулердің ықтимал бағыттары

Бағалау әдістері. Әртүрлі жас шамаларының білім беру жағдайларында есептік ойлау дағдыларын тиімді өлшей алатын бағалау әдістерін әзірлеу және бекіту маңызды. Оқушылардың есептік ойлау қабілеттерін толық бағалауды қамтамасыз ету үшін автоматтандырылған кодтауды бағалаумен қоса, модельдеуге негізделген тапсырмалар

немесе үлгерімге қарай бағалау сияқты инновациялық тәсілдер қарастырылуы қажет. Мысал ретінде, Колорадо Университетінде әзірлеген AgentCubes ортасын айтсақ болады. Бұл платформа виртуалды оқыту ортасы әрі бағалау құралдарын біріктіреді. Дегенмен, есептік ойлауды орындаудың көптеген жолдары бар және оқушылардың үйренуде тәжірибесі әртүрлі болғандықтан, есептік ойлаудың кейбір аспектілерін бағалау қиындық тудырады[4].

Педагогикалық стратегиялар. Әр түрлі оқушылардың, соның ішінде әр түрлі тәжірибесі, қабілеттері мен оқу стилі бар оқушылардың есептік ойлау дағдыларын дамытуға ықпал ететін педагогикалық стратегияларды зерттеу қажеттілік тудыруда. Оқушылардың арасында есептік ойлау дағдыларын дамытуда сараланған оқытудың, өзара оқытудың, жобаға негізделіп оқыту және геймификацияның да тиімділігі ықпал етеді.

Пәндер арасындағы интеграция. Математика, химия және гуманитарлық ғылымдар сияқты информатикадан тыс әртүрлі пәндер бойынша есептік ойлау тұжырымдамалары мен тәжірибелерін оқу бағдарламаларына біріктіру жолдарын зерттеу маңызды. Есептік ойлау мен әртүрлі салалардағы нақты мәселелерді шешу арасындағы байланыстарға баса назар аударатын, пәнаралық ынтымақтастық пен инновацияға ықпал ететін пәнаралық тәсілдерді зерттеу аталмыш бағытта өз септігін тигізеді. Компьютерлік ойлауды жаратылыстану және математика пәндерінің оқу бағдарламаларына біріктіру есептеу тұжырымдамалары мен тәжірибелерінің екі салада да маңызды бола түсуіне негізделген[5].

Мұғалімдердің кәсіби дамуы. Мұғалімдерге есептік ойлауды өздерінің педагогикалық тәжірибелеріне тиімді біріктіруге көмектесетін кәсіби даму бағдарламаларын жасау және бағалау қажет. Оқушыларға есептік ойлау дағдыларын үйретуде олардың сенімділігі мен құзыреттілігін арттыру үшін мұғалімдерге практикалық тәжірибе, сабақтарды бірлесіп жоспарлау және үздіксіз қолдау көрсету мүмкіндіктерін беру маңызды рөл атқарады. Салыстырмалы түрде мұғалімдер, орта мектептер мен мектепке дейінгі тәрбиешілер мақсатты аудитория ретінде аз зерттеулер жүргізілгені анықталды. [6].

Білім берудегі технологиялар. Жасанды интеллект, Машиналық оқыту, виртуалды шындық және толықтырылған шындық секілді жаңа білім беру технологияларының есептік ойлауға үйретудегі рөлі әлі де анық емес. Бұл технологияларды иммерсивті оқу ортасына, адаптивті оқыту жүйелеріне және есептік ойлау дағдыларын дамытуға ықпал ететін жекешелендірген оқытуды құру үшін қалай пайдалануға болатынын зерттеген жөн.

Әлеуметтік факторлар. Есептік ойлау дағдыларын оқытуға және игеруге мәдени және әлеуметтік факторлардың әсері пікірталас тудыруы мүмкін. Информатикадағы теңдік пен инклюзивтілікке бағытталған зерттеулер (Kafai & Perpler, 2011) есептеуіш ойлаудың осы кеңірек, тәжірибеге негізделген көзқарасын ұстануға бейім. Әлеуметтік нормалар және экономикалық теңсіздіктер оқушылардың есептік ойлау біліміне қол жеткізуіне және олардың компьютермен байланысты салаларға әсер етуіне шолу жасау маңызды. Мәдени ерекшеліктерді ескеретін және оқушылардың әртүрлі топтарының қажеттіліктері мен перспективаларын ескеретін педагогикалық тәсілдерді зерттеңіз.

Сызықтық зерттеулер. Уақыт өте келе есептік ойлау дағдыларының дамуын бақылау және есептік ойлау жаттығуларының оқушылардың оқу жетістіктеріне, мансаптық жолында және мәселелерді шешу қабілеттеріне ұзақ мерзімдік әсерін зерттеу үшін арнайы зерттеулер жүргізу қажет. Әрбір өлшемнің оқушылардың компьютерлік ойлауды қорытындылау тапсырмасын кейінірек орындауымен байланысын салыстыра отырып, бұл зерттеу қандай тәжірибелер есептік ойлауының ұзақ мерзімді дамуына ықпал ететінін зерттейді[7]. Компьютермен байланысты салаларда табандылық пен ұстамдылыққа ықпал ететін факторларды, соның ішінде қолайлы оқу ортасын және тәлімгерлік мүмкіндіктерін қарастыру қажет.

Зерттеудің осы бағыттарын шеше отырып, ғалымдар есептік ойлауын оқыту туралы пайымды жақсарта отырып, оқушыларды цифрлық дәуірде табысқа жетуге дайындайтын тиімді білім беру шараларын, саясаттар мен тәжірибелерді әзірлеуге үлес қоса алады.

1. Уинг, Ж. М. (2011). "Зерттеу дәптері: Есептеуіш ойлау. Не және неге?" Карнеги Меллон университетінің информатика мектебінің журналы, 6(1), 1-5.
2. "Есептік ойлау. Мәселелерді шешуге және бағдарламалауға арналған бастаушыға арналған нұсқаулық" Карл Бичер, 2017 Карл Бичер, ISBN: 978-1-78017-36-58
3. С.Ч.Конг, Г. Абельсон, "Есептік ойлау білімі", 2019 , ISBN: 9789811365287
4. Д.Вайнтроп, Д.У.Рутштейн, М.Бьенковски және С.МакГи өңдеген " Есептік ойлауды бағалау. Аймаққа шолу "2024, ISBN: 978-1-032-55530-0
5. Майнт Све Кхин өңдеген "STEM пәндеріндегі есептеуіш ойлау. Ғылыми қорлар және зерттеулердің негізгі бағыттары"2018, ISBN: 9783319935669
6. Хасеки, Х. И., және Илич, У. (2021). " Компьютерлік ойлауды өлшеуге арналған деректерді жинау құралдарын зерттеу." Білім берудегі Информатика журналы", 18 (2), 297-319. DOI: 10.1 5388/infedu.2019.14X.
7. Проктор, К., Бликштейн, П., "Есептеу ойлауы қаншалықты кең? Информатика саласындағы оқытуды қалыптастыратын тәжірибелерді бойлық зерттеу", 13-ші Халықаралық оқыту туралы ғылым конференциясы (ICS), 2018, 1 том. Лондон, Ұлыбритания.

FTAMP 20.00

ОҚУ ҮДЕРІСІНДЕ РОБОТОТЕХНИКАНЫ ҚОЛДАНУ

¹Ерімбет А.А., ²Адылбекова Э.Т.

¹Магистрант, Оңтүстік Қазақстан мемлекеттік педагогикалық университеті, Шымкент, Қазақстан

²п.ғ.к., доцент, Оңтүстік Қазақстан мемлекеттік педагогикалық университеті, Шымкент, Қазақстан

e-mail: yerimbetovaa@bk.ru, тел.: 8 701 755 44 93

Резюме

Требования к образованию в области программирования, робототехники и информационных технологий требуют особого внимания, так как сегодня оно только начинает проникать в практику школьного и профессионального образования. Одна из центральных проблем внедрения уроков программирования и робототехники заключается в материально-техническом оснащении образовательных учреждений, но эта проблема находится на стадии решения и уже в образовательных организациях видно включение робототехники в образовательный процесс, уроки программирования, технические кружки.

Summary

The requirements for education in the field of programming, robotics and information technology require special attention, since today it is only beginning to penetrate into the practice of school and vocational education. One of the central problems of introducing programming and robotics lessons is the material and technical equipment of educational institutions, but this problem is being solved and the inclusion of robotics in the educational process, programming lessons, and technical circles is already visible in educational organizations.

Кіріспе. Ғылым ал технология қазіргі әлемде бұрын-соңды болмаған қарқынмен дамып келеді, бұл білім беру жүйесін қоғамда табысты әлеуметтену, кәсіптік қызмет, тұлғалық мүмкіндіктер үшін мектептердің, орта кәсіптік білім беретін және жоғары кәсіптік білім беретін оқу орындарының оқушылары меңгеруі тиіс білім мен білік шеңберін біртіндеп кеңейтуге міндеттейді. өсу, өзін-өзі тәрбиелеу.

Технологияның қарқынды дамуына байланысты, тіпті адамның кәсіби қызметіне қойылатын талаптар да өзгеруде, мысалы, жаңаларының атласында мамандықтар туралы оқуға болады кәсіби біліктіліктен жоғары жұмыс берушілер таңдаған дағдылар кез келген

мамандық иесі үшін қолайлы: экологиялық ойлау, жобаларды басқару, үнемді өндіріс, жүйелі ойлау, адамдармен қарым-қатынас, белгісіздік жағдайында жұмыс істеу, көркем шығармашылық дағдылары, көптілділік және мультимәдениеттілік, салааралық коммуникация, тұтынушыға бағдарлану, сонымен қатар бағдарламалау, робототехника және ақпараттық технологиялар [1].

Бұл болашақ маманның барлығын үш-төрт жылдық кәсіптік білім беруде оқыту мүмкін емес, сондықтан олар бұл дағдыларды мектепке дейінгі білім беру ұйымдарында және мектепте қалыптастыра бастайды.

Мен өз зерттеулерімде робототехниканы білім беруге енгізуге, мұндай жаңалықтардың себептеріне және, әрине, нәтижеге назар аударғым келеді. Мен бұл тақырыпты бүгінгі күні өзекті деп санаймын, өйткені робототехника жалпыға қолжетімді, тіпті бастауыш сынып оқушысына да түсінікті болып, кез келген жастағы балаларға жаңа мүмкіндіктер ашады.

Зерттеу әдістері. Робототехника — автоматтандырылған техникалық жүйелерді жасаумен айналысатын қолданбалы ғылым. Бұл ғылымның мыңжылдық тарихы бар, өйткені адамдар әрқашан күші мен төзімділігі жағынан адамнан асып түсетін көмекшілерге мұқтаж болған, ал сондай-ақ оның мүмкіндіктерін кеңейтеді [2].

Мыңжылдық тарихы бар осындай күрделі ғылымды балаларға қалай үйретуге болатын сияқты? Шынында да, ең болмағанда қарапайым роботты жасау үшін көп жылдар бойы дайындық, техникалық ғылымдарды меңгеру қажет, бұл әлі бастауыш сынып оқушысында жоқ екені анық.

Оқу орындарындағы ең танымал жиынтықтардың бірі - әлемге әйгілі компанияның жиынтықтары Lego.

Жинақ Lego WeDo 2.0. бастауыш мектеп жасындағы балаға немесе кіші жасөспірімге бағытталған, бұл оның түсімен, пайдаланудың қарапайымдылығымен, нұсқауларымен және кеңестерімен дәлелденеді [3].

Жинақ Lego Mindstorms EV3 күрделірек, себебі ол 10 жастан асқан балаларға арналған. Бұл робототехникалық жиынтықтың екі нұсқасы бар – білім беру мақсаттары үшін және "үй" деп аталатын модель. Екі модельді де білім беру мақсатында пайдалануға болады, бірақ олардың айырмашылықтары бар. Бірден көзге түсетін бірінші айырмашылық - бөлшектерді ретке келтіруге арналған үй жинағында пластик қораптың болмауы. Сондай-ақ конструкторлардың құрамы әртүрлі болғандықтан роботтарды жасаудағы вариациялар да әртүрлі.

EV3 роботтарының сыртқы түріне, роботтардың мүмкіндіктеріне және бағдарламалық жасақтамаға сүйене отырып, бұл робототехникалық конструктор орта және жоғары сыныптарда немесе кәсіптік оқу орындарында қолданылады деп қорытынды жасауға болады, өйткені бұл бастауыш сынып оқушысы үшін күрделі [4].

Білім беруде қолданылатын тағы бір робототехникалық конструктор, mBot v1.1-Blue (Bluetooth Version). Бұл жинақ STEM тәсілін енгізудің бірегей мүмкіндігі ретінде орналастырылған білім беруде. Жылы бұл конструктордың ерекшелігі неде?

Біріншіден, барлық электроника mBot v1.1-Blue (Bluetooth Version) негізінде құрылған Arduino. екіншіден, бағдарламалау ортасын таңдау мүмкіндігі бар, мысалға, көрнекі объектіге бағытталған бағдарламалау ортасы MBlock немесе блоктық бағдарламалау, туралықайтадандық арналған Scratch 2.0. Әзірленгенға әсіресе бастауыш және орта сынып оқушыларын оқытуға арналған, екінші нұсқа - Arduino IDE үлкендер үшін. Сөзсіз артықшылықтар мыналар болып табыладықатысу сайтта тегін пайдаланушыларға арналған сабақтар, жобалар мұрағаты. Бұл жиынтықты білім берудің кез келген сатысында пайдалануға болады [5].

Білім беруде робототехниканы қолданудың маңызы. Бүгінгі таңда робототехника тек қосымша білім беруде ғана емес, сонымен қатар негізгі білім беруде де белсенді түрде енгізілуде. Роботтарды білім беру ортасына енгізуге не себеп болды? Роботтар заманауи мұғалімге қалай көмектеседі?

STEM аббревиатурасы (science, technology, engineering, math) ағылшын тілінен аударғанда ғылым, технология, инженерия және математика синтезін білдіреді. Соңғы кездері көпшілік бұл аббревиатураға А әрпін де қосуда (arts), бұл өнердің әртүрлі түрлерін білдіреді: гуманитарлық ғылымдар, шет тілдері, жаңа медиа, кескіндеме, би, театр, музыка. STEMSTEAM – бұл тәсіл білім алушыларға олар оқып жатқан дүниенің біртұтас екенін көрсету үшін білім берудегі әртүрлі ғылымдарды біріктіруді көздейді. Дүние математика, физика, химия, биология, педагогика және ешбір ғылымға бөлінбейді, ол біртұтас, ғылымдар өзара байланысты және бір-бірінсіз өмір сүре алмайды.

Қазірдің өзінде көптеген елдер оқу үдерісін механизмге бейімдеуге тырысуда STEM\STEAM. Ол үшін робототехника белсенді түрде қолданылады, өйткені роботтарды құру әр түрлі салалардан - физикадан, бағдарламалаудан, математикадан, өнерден білімді қажет етеді, ал соңғы өнім – робот – органикалық болып табылады білімді байланыстыру әр түрлі салалардан. Осылайша, бір ғана роботтың көмегімен балаға әртүрлі білімді пайдалану жобаны жасауға қалай көмектесетінін көрсетуге болады [6].

Білім беруде барлық уақытта оқушылардың оқуға құлықсыздығы, оқуға деген қызығушылықтың жоқтығы, ынтасы мәселесі болды. Робототехника да бұл мәселені шешуде.

Роботтарды сабақтарда және сабақтарда қолдану мұғалімге жаңа тәсілдермен ұйымдастыруға көмектеседі оқу процесі, өйткені қазір партада отырып, тақтадан қайта жазудың қажеті жоқ, өз қолыңызбен бірдеңе жасауға, бағдарламалауға, іске қосуға, бұйрық беруге нақты мүмкіндік бар. Мұндай сабақтар кез келген оқу орнының оқушыларын бей-жай қалдырмайтыны сөзсіз және теориялық тұрғыдан алуға болмайтын білім береді.

Бастауыш сынып оқушылары үшін оқу іс-әрекеті жетекші орынға ие болады, бірақ бұл кезеңде олар үшін ақпаратты абстрактілі түрде ұсыну әлі де қиын, материалды жақсырақ бекіту үшін бұл материалды көру, қолмен ұстау, онымен жұмыс істеу керек [7].

Бұл мәселені білім беру робототехникасы да шешеді. Роботты өз бетінше құрастыруға, қолмен ұстауға, оның неден тұратынын, бастауыш сынып оқушысының қызығушылығын тудыратын нәрсені түсінуге болады.

Роботтарды жасау да шығармашылық жұмыс болып табылады және кез келген шығармашылық қиялды дамытады, бұл кез келген жаста маңызды.

Қорытынды

Адамдар барлық уақытта "темір көмекшілерді" армандаған, олар олар ауыр жұмысты атқара алар еді, сонымен қатар адамдарды жай ғана қуанта алар еді, сондықтан әрбір тарихи кезеңде олар қарапайым адамның мүмкіндіктерін кеңейтетін үлгілерді жасауға тырысты. Мыңдаған жылдарға созылатын робототехниканың тарихы осының дәлелі болып табылады.

Адамдардың бұл тақырыпқа қызығушылық танытқаны сонша, қазіргі уақытта олар кейбір жаңалықтардың ақиқаты туралы дауласып жатыр, бірақ бір нәрсе анық – қазір робототехника жаңа деңгейге көтерілуде. Бүгінгі таңда роботтарды құрастыру және бағдарламалау тек қана кәсіп емес робот құрастырушыларды-кәсіпқойлар, сонымен қатар бастауыш сынып оқушысы, бұл технологиялардың қолжетімділігі мен ашықтығын көрсетеді.

Роботтар біздің өмірімізге тезірек және тезірек еніп келеді, көптен бері үйдегі робот көмекшілерімен ешкімді таң қалдырған емеспіз. Сондықтан мұндай жаңалықтарды жасау құралы мектеп, колледж және университет оқушыларының қолына түседі.

Қазірдің өзінде білім беруде қолданылатын қол жетімді білім беру робототехникалық конструкторларының керемет жиынтығы қазірдің өзінде бар. Білім берубілікті робототехника – оқушылар әлемінің тұтас бейнесін қалыптастыру, олардың ойлауын, қиялын дамыту, ғылымның әртүрлі салаларындағы білімдерін синтездеу құралы.

Қазірдің өзінде жұмыс берушілердің болашақ мамандықтарына қойылатын талаптарымен танысуға болады және олардың көпшілігі робототехника мен бағдарламалау негіздерін білуді таңдайды.

Әлем бір орында тұрмайды және адамнан үнемі жетілдіруді талап етеді. Роботтар кеше – күрделі технология, тек мамандарға ғана қолжетімді, роботтар бүгінде тіпті бала да пайдалана алатын қолжетімді технология болып табылады.

Әдебиеттер

1. Жаңа кәсіптер атласы [Электрондық ресурс]. – Қолжетімділік режимі: <http://atlas100.ru> б.
2. Lego EV3 білім беру және үй нұсқасына арналған EV3 сенсорлары [Электрондық ресурс]. – Қолжетімділік режимі: <https://legoteacher.ru> б.
3. Робототехниканың даму тарихы [Электрондық ресурс]. – Қолжетімділік режимі: <https://legoteacher-ru.turbopages.org> б.
4. Lego құрастырушысы Mindstorms EV3 Робототехниканы жылдам бастау үшін [Электрондық ресурс]. – Қолжетімділік режимі: <https://legoteacher.ru> б.
5. Робототехниканың қысқаша тарихы [Электрондық ресурс]. – Қолжетімділік режимі: <https://budushchee.livejournal.com> б.
6. РОБОТОТЕХНИКАЛЫҚ ЖИНАҚ MВOT V1.1-BLUE (BLUETOOTH-НҰСҚА) [Электрондық ресурс]. – Қолжетімділік режимі: <https://www.digis.ru> б.
7. LEGO құрастырушысының ең толық шолуы WeDo 2.0 [Электрондық ресурс]. – Қолжетімділік режимі: <https://этоделотехники.б.рф>.

ӘӘЖ

БІЛІМ БЕРУДЕГІ ЦИФРЛАНДЫРУДЫҢ ПРОБЛЕМАЛАРЫ МЕН ТӘУЕКЕЛІ

Садиқова А.Х.

Шымкент қаласы, А.Байтұрсынов атындағы №50 мектеп-гимназиясының
информатика пәні мұғалімі

Садиков Б.Х. педагогика ғылымдарының магистрі

«Өрлеу» БАҰО» АҚ ТО және Шымкент қаласы бойынша ҚДИ, аға оқытушы

Резюме

Рассматриваемая статья посвящена проблеме внедрения цифровых технологий в систему образования на современном этапе развития современного общества. В современных условиях внедрение цифровых технологий является важным условием выживания в современном обществе. Элементы оцифровки так или иначе проявляются в любой сфере человеческой деятельности. Предпринята попытка рассмотреть основные проблемы, возникающие в процессе внедрения цифровых технологий в образовательный процесс. Отслеживая проблемы и риски, возникающие в результате применения цифровых технологий в образовательном процессе, демонстрирует возможности их применения в условиях современной информационной среды.

Summary

The article in question is devoted to the problem of introducing digital technologies into the education system at the present stage of development of modern society. In modern conditions, the introduction of digital technologies is an important condition for survival in modern society. The elements of digitization somehow manifest themselves in any sphere of human activity. An attempt is made to consider the main problems that arise in the process of introducing digital technologies into the educational process. By tracking the problems and risks arising from the use of digital technologies in the educational process, he demonstrates the possibilities of their application in a modern information environment.

Қазіргі уақытта жалпы білім беру мен кәсіптік білім беру жүйесінде әртүрлі цифрлық оқыту құралдарын пайдалану тек педагог - тәжірибесінде ғана емес, сонымен қатар көптеген теориялық зерттеушілердің де назарында. Білім беру жүйесін цифрландыру мәселелеріне

осындай ерекше назар аудару қоғамның іс жүзінде барлық қызмет салаларында цифрлық білім алуына көшу.

Қазіргі кезде адам өзіне жүктелген әлеуметтік функциялар мен рөлдерді орындай отырып, заманауи цифрлық өрісте толық жұмыс істеуге мүмкіндік беретін қасиеттерді біртіндеп игеруі керек. Сандық кеңістіктегі адамның әлеуметтенуінің үлкен дәрежесі өзін – өзі біліммен жетілдіру өздігінен жүреді, сондықтан қазіргі кезеңде адамның жан-жақты дамуына бағытталған цифрлық оқыту құралдарын қолдануды ескере отырып, тәжірибеге бағытталған білім беру ең өзекті бағыттардың бірі болып табылады. Цифрлық технологиялар бүгінде барлық білім саласында, оқу процесіне енгізілген және оқу және оқудан тыс қызметтің барлық түрлерін жандандыруға бағытталған [1, 52 б].

Білім беру пүрдісінде цифрлық технологияларды пайдалану білім беру сапасын арттырып, білім алушыларға оқу ақпараттық технологияларының едәуір көлемін тезірек игеруге және оны ұзақ уақыт жадында сақтауға көмектесуі тиіс, бұл қазіргі жұмыс берушілердің қызметкерлерді жұмысқа қабылдауда негізгі басты мәселе.

Осылайша, білім беру жүйесін цифрландыру үлкен әлеуетке ие, алайда ол ықтимал тәуекелдерді де көтереді.

Білім беру жүйесін цифрландырудағы басты проблема, жаңа инновациялық технологияларды ендіру болып табылады. Сондықтан әзірге жаңа инновациялық технологияларды қолдану жағдайларда жұмыс істейтін мұғалімдер сүйене алатын тәжірибелер әзірленген. Мүмкін, оқытудың жаңа тәсілін игеру кезінде туындайтын қиындықтар орта және жоғары білім беру жүйесінде жұмыс істейтін көптеген мұғалімдер мен оқытушыларды білім беру жүйесін цифрландыруды қабылдау ең тиімді [2].

Білім беру процесінің тән ерекшелігі-білім меңгерудегі білім алушылар арасындағы өзара іс-қимыл, басқаша айтқанда, маңызды ақпаратты беру тек коммуникативті жағымен шектелмейтін қарым-қатынас процесінде жүреді. Әзіргі білім беру процесіне арналған цифрлық технология вербалды емес қарым-қатынастың барлық нюанстарын қабылдайды және қайталай алмайды.

Цифрлық білім беру жүйесінде мұғаліммен өзара әрекеттесу және сөйлеу байланысы барынша азайтылады. Білім алушы көбінесе компьютерлік бағдарламамен немесе цифрлық оқытудың басқа нұсқасымен байланыстырады, бұл оның сөздік қорын едәуір кедейлендіреді, сонымен қатар ойлаудың дамуына әсер етеді, ал мәтінді эמודзилер мен эמודзилерге аудару диалог пен монологиялық сөйлеу дағдыларын біртіндеп жоғалтуға әкеледі.

Осы немесе басқа сұрақтың жауабын білу үшін жастар көбінесе анықтамалықтан немесе мұғалімнен көмек сұрамайды, бірақ оны интернеттен іздейді. Алайда, мұнда да пайдаланушыға көп күш жұмсамай берілетін ақпаратты іздеуді жеңілдету процесі жүріп жатады, өйткені Ok Google, Yandex сияқты дауыстық көмекшіден сұрау әлдеқайда жылдам және оңай. Энциклопедиядан немесе тақырыптық сайттардан кез-келген бағытта жауап іздеу білім алушылар үшін жеңіл қарастырылады.

Қазіргі уақытта, 2000 жылдары туылған ұрпақ, деп аталатын "Z буыны", "дыбыстық сигналдар", "цифрлық аборигендер, "цифрлық технологиядағы ең озық болып саналады, компьютерлік технологияның ойлауды, зейінді, есте сақтауды және барлық өмірлік көзқарастарды қалай өзгертетінінің мысалы болып табылады. Зерттеушілердің пікірінше, цифрлық ұрпақ өкілдері фрагменттік ойлаумен ерекшеленеді (аз мөлшерде көп мөлшерде ақпарат алу әдеті және оны логикалық ретпен құра алмау және ерікті зейінді ұзақ уақыт сақтай алмау) қалыптасады. Ақпаратты таяз қабылдау пайымдаудың үстірт болуына әкеледі. Оқушылар диалогқа кіру және оны сындарлы түрде қолдау қабілетін жоғалтады, өйткені компьютерлік техникамен өзара әрекеттесуді сөздің толық мағынасында диалог деп санауға болмайды. Компьютерлік бағдарламамен өзара әрекеттесу процесінде қойылған сұрақтарға жауаптар және процесті дамыту алдын-ала бағдарламаланған жолмен жүреді, дамудың "нұсқаларының жанкүйері" жоқ. Компьютер үшін кез-келген қайшылық қате жауапқа тең. Мұғаліммен диалог барысында "сұрақ-жауап" процесі ғана емес, сонымен бірге ақиқатты іздеу, даму мен алға жылжудың қозғаушы күші болып табылатын қайшылықтарды шешу.

Осыған байланысты, компьютерлік бағдарламаларды пайдалану оларды бұрын алған білімдерін шоғырландыруға немесе жүйелеуге көмектесетін тренажер ретінде пайдаланған кезде жақсы нәтиже бере алады, қатаң анықталған, ықтималдығы жоқ оқу тапсырмаларының шеңбері бойынша тәрбиеленеді. Бұл жағдайда сандық медиа-бұл ақпарат беруді және алмасуды жеделдетуге мүмкіндік беретін мұғалім үшін көмекші құрал бола алады [2].

Білім беруді жалпыға бірдей цифрландыру процесінде туындайтын маңызды мәселе цифрлық білім беру деп аталады, "пайдаланушы туралы ақпараттың ағуы" жалпыға бірдей мәліметтер базасына қосылуы, мұнда пайдаланушы туралы барлық ақпарат әр түрлі сандық көздерден жиналғаны жайлы, пайдаланушының барлық мүдделері мен қалаулары жүйеленген және автоматтандырылған жүйелерде оған бұрыннан жасалған мәліметтер негізінде ақпарат ұсынады. Мұғалімнен білім алуынан бас тарту туралы қызықты идея пайда болады, ал мұғаліммен тікелей диалогтан бас тарту қаупі туралы біз бұрын айтқан болатынбыз.

Жоғарыда аталған тәуекелдерге қарамастан, қазіргі кезеңдегі білім беру ұйымдарының көпшілігі білім беру процесінде цифрлық технологияларды белсенді қолданады және жаңа инновациялық технологияларды игеру жақтарын қарастырады [1].

Ендігі болашақ маманның кәсіби құзыреттілігін қалыптастыруға және пән бойынша ұсынылатын оқу ақпаратының көлемін едәуір арттыруға бағытталған оқушыларға берілетін ақпараттың барлық көлемінен материал бөлуге мүмкіндік беретін құрал болып табылады. Сауалнама деректері бойынша дәріс материалдарының 90 % -н мұғалімдер пайдаланады.

Қорытындылай келе, қазіргі заманғы білім беру білім беру тәжірибесіне жаңа цифрлық технологияларды енгізуге байланысты елеулі өзгерістерге, сондай-ақ ақпарат берудің инновациялық және дәстүрлі тәсілдерін тиімді үйлестіруге мүмкіндік беретін ыңғайлы шешімдерді табу проблемаларына тап болғанын атап өткен жөн. Біз білім беруде цифрлық технологияларды енгізудің жоғарыда аталған тәуекелдеріне қарамастан, олардың білім беру процесінде қолданылуы қазіргі қоғам мен прогрестің талаптарына сәйкес келеді. Әрбір мұғалім мен оқушының білім алуына цифрлық технологиялар өзара әрекеттесуін алмастыра алмайды, бірақ білім беру процесінің қосымша элементі болады. Білім беру жүйесін цифрландыру процесінде туындайтын проблемаларды сауатты шешу кезінде бұл процесс біздің білімімізді жоғары сапалы деңгейге көтере отырып, оң өзгерістер әкеледі деп санауға болады.

Әдебиетер

1. Иконникова Г.Ю. Лисовская Н.Б., Проблема цифровизации в современном образовании // Психология человека в образовании. - 2020.- № 2. - С. 52-56.
2. Психологические особенности поколения Z. URL: http://mansauroki.blogspot.com/2016/04/z_12.html
3. Современная цифровая образовательная среда: <http://neorusedu.ru/>

ОЙЫН ТЕХНОЛОГИЯЛАРЫН ОҚУ БАҒДАРЛАМАСЫНА БІРІКТІРУДІҢ ӘДІСНАМАЛЫҚ НЕГІЗДЕРІН ЗЕРТТЕУ

Джумалиева А. О., магистрант, Адылбекова Э. Т., п.ғ.к., доцент м.а.
Ө.Жәнібеков атындағы Оңтүстік Қазақстан педагогикалық университеті,
Шымкент, Қазақстан

Резюме

В данной научной статье рассматриваются методологические основы интеграции игровых технологий в образовательные программы. С быстрым развитием технологий растет потребность в изучении инновационных и привлекательных подходов к улучшению учебного процесса. Игровые технологии предлагают многообещающий путь к достижению этой цели, и это исследование направлено на всестороннее исследование методологий, лежащих в основе успешной интеграции игр в образовательные учреждения.

Summary

This scientific article discusses the methodological foundations of integrating game technologies into educational programs. With the rapid development of technology, the need to learn innovative and attractive approaches to improve the educational process is increasing. Game technology offers a promising path to achieve this goal, and this study is aimed at comprehensively analyzing the methodologies underlying the successful integration of games into educational institutions.

Қарқынды технологиялық прогресс дәуірінде білім беру ландшафты терең өзгерістерге ұшырайды, бұл оқытудың дәстүрлі әдістерін қайта бағалауды қажет етеді. Бұл динамикалық контексте ойын технологиясы оқушылардың ақпаратпен қарым-қатынасын және оны меңгеруін өзгертуге қабілетті қуатты құралдарға айналды. Бұл мақалада ойын технологияларын білім беру бағдарламаларына кедергісіз біріктіру үшін қажетті әдістемелік негіздер, сондай-ақ мұғалімдерді цифрлық технологияларға үйренген ұрпаққа резонанс тудыратын инновациялық тәсілдерге бейімдеу қажеттілігі қарастырылады.

Ойын технологиясының интеграциясын зерттеуге ынталандыру факторлардың жиынтығынан туындайды: күнделікті өмірде технологияның кең таралуы, жекелендірілген және интерактивті оқыту қажеттілігі және ойынға негізделген оқытудың когнитивті артықшылықтарын көрсететін зерттеулердің өсіп келе жатқан көлемі. Білім беру парадигмалары өзгерген сайын, бұл технологияларды оқу бағдарламаларына енгізу қажеттілігі айқын бола бастады.

Білім берудегі ойындардың жүрегіне саяхат әртүрлі білім беру мекемелерінде сәтті енгізудің нақты мысалдарын ұсынатын нақты жағдайларды сыни талдауды қамтиды. Студенттердің қатысуына, мотивациясына және оқу нәтижелеріне әсерін зерттей отырып, мақалада ең жақсы тәжірибелерді таңдауға және интеграция жолында кездесетін мәселелерді шешуге тырысады. Зерттеушілер осы зерттелмеген аумақты игеріп жатқандықтан, бұл мақаланың мақсаты - мүдделі тараптарды білім мен технологияның дамып келе жатқан қиылысында шарлау үшін қажетті біліммен қамтамасыз ету арқылы ойын технологиясының трансформациялық әлеуеті туралы құнды ақпарат беру.

Мақсаты: Ойын технологияларын білім беру бағдарламаларына сәтті біріктіру үшін қажетті әдістемелік негіздерді зерттеу және түсіндіру.

Міндеттері:

4. Білім беру ортасына ойын технологиясын енгізудің педагогикалық салдарын зерттеу.

5. Білім беру контекстінде ойын технологиясының трансформациялық әлеуетін түсінуге басшылық негіз бере отырып, әдебиеттерді шолу.

6. Нақты жағдайларды зерттеу.

7. Білім беру тәжірибесіне ұсыныстар беру.

Мақаланы зерттеу әдістері. Ойын технологияларын білім беру мекемелеріне біріктіруге қатысты негізгі теорияларды, тұжырымдамаларды және зерттеулерді анықтау үшін ғылыми мақалаларға, кітаптарға және басқа да тиісті дереккөздерге кең шолу жасалады. Ойын технологияларын біріктірудің педагогикалық салдары мен әдіснамалық тәсілдерін зерттеуге бағытталған теориялық негізді әзірлеу үшін әдебиеттерді шолудан қорытындыланды. Әдістемелердің практикалық іске асырылуын, олардың алдында тұрған мәселелер мен қол жеткізілген нәтижелерді түсіну үшін әртүрлі білім беру мекемелерінен кейстер таңдалып талданады.

Ойын технологияларын оқу бағдарламасына біріктірудің әдіснамалық негіздері бойынша зерттеулер

Ойындарға негізделген оқыту. Ойынға негізделген оқыту (GBL) әдебиетте ойындарды оқу құралы ретінде пайдалануға баса назар аударатын негіз болып табылады. Джидің (2003) және Пренскийдің (2001) зерттеулері жақсы ойластырылған ойындар сыни ойлауды, проблемаларды шешу дағдыларын және студенттер арасындағы ынтымақтастықты дамыта алады деп тұжырымдайды. GBL мотивация мен белсенділіктің жоғарылауымен, тиімді оқыту үшін маңызды атрибуттармен байланысты болды (Deterding et al., 2011).

Мотивация және қатысу. Мотивация оқытудың маңызды факторы болып табылады және бірнеше зерттеушілер ойын технологиясы оқушылардың белсенділігін қалай арттыра алатынын зерттеді. Мэлоунның ішкі мотивация теориясы (1981) ойындар оқушылар қиындықтарды жеңуге күш салатын тартымды орта жасайды деп тұжырымдайды. "Ағын" тұжырымдамасы (Csikszentmihalyi, 1990) ойындар қиындық пен шеберлік арасындағы оңтайлы тепе-теңдікті ұсынады, бұл шоғырланудың жоғарылауына және көңіл көтеруге әкеледі деген идеяны одан әрі қолдайды[1].

Когнитивті даму. Когнитивті даму білім беру нәтижелерінің негізгі аспектісі болып табылады және Шаффер (2006) мен Штайнкюлердің (2006) зерттеулері ойын технологиясы когнитивті өсуді ынталандыруы мүмкін деп тұжырымдайды. Бұл авторлар ойындар 21 ғасырда табысқа жету үшін қажетті танымдық дағдыларды дамыта отырып, сыни ойлауды, шешім қабылдауды және бейімделуді ынталандыратын динамикалық орта жасайды деп болжайды.

Әлеуметтік-мәдени перспективалар. Выготскийдің "жақын даму аймағы" (ZPD) сияқты әлеуметтік-мәдени теориялар ойын технологиялары арқылы оқытудың әлеуметтік аспектілері туралы түсінік береді. Бараб пен Даффи (2000) көп ойыншы онлайн ойындарын біріктіруді жақтайды, мұндай ортадағы мәселелерді бірлесіп шешу білім жинақтауға және студенттер арасындағы әлеуметтік өзара әрекеттесуге ықпал етуі мүмкін деп болжайды.

Интеграция шеңбері. Фреймворктер мұғалімдерге ойын технологиясын оқу бағдарламасына қалай тиімді біріктіру керектігі туралы ұсыныстар береді. Мишра мен Келердің (2006) TPACK (technological Pedagogical Content Knowledge) шеңбері мұғалімдерге ойындарды мақсатты түрде біріктіруге негіз бере отырып, технологиялық, педагогикалық және мазмұнды білімнің қиылысын көрсетеді. Сонымен қатар, samr моделі (алмастыру, толықтыру, модификациялау, қайта анықтау) (Puentedura, 2014) оқыту тәжірибесін түрлендіру мақсатында технологияны білімге енгізу бойынша ілгерілеуді ұсынады[2].

Ойын технологиясының сәтті интеграциясын қамту

1-жағдай. Жаратылыстану ғылымдары орта мектебіндегі " виртуалды физика зертханасы". Үздік тәжірибелер виртуалды зертханалық тәжірибені қолданыстағы оқу бағдарламасына органикалық түрде біріктіруді және құрылымдық кері байланыс механизмін қамтамасыз етуді қамтыды[3].

2-жағдай. "MathQuest" - бастауыш білім берудегі математиканы геймификациялау. Үздік тәжірибелер оқушылардың ойындағы жетістіктерін үнемі бағалауды, қиындық деңгейлерін бейімдеуді және бәсекелестіктің оң рухын тәрбиелеуді қамтыды.

3-жағдай. "Тарихи тәжірибе" - орта білім беру жүйесіндегі тарихты иммерсивті зерттеу. Үздік тәжірибелер ойын сеанстарынан кейін рефлексиялық пікірталастарды қамтыды,

студенттерді виртуалды тәжірибе мен нақты тарихи білім арасында байланыс орнатуға шақырды.

4-жағдай. "LanguageQuest" - колледжде тіл үйренуді жақсарту. Колледж деңгейінде тілді үйренуге арналған "LanguageQuest" интерактивті ойыны тілдік курстарға біріктірілді. Үздік тәжірибелер ойынға тілдік иммерсия мен мәдени түсіністікке ықпал ететін нақты өмір сценарийлерін енгізуге ерекше назар аударды[4].

Languagequest тілін үйренудің ойын ортасы лингвистикалық тапсырмаларға тұрақты қызығушылықты арттырды. Бұл нәтижелер дәстүрлі оқытуды неғұрлым тартымды және динамикалық тәжірибеге айналдыру үшін ойын технологиясының әлеуетін көрсетеді, осылайша оқушылардың назарын және қатысуын қолдайды[5].

Жағдайлық зерттеулерді жалпылау:

Білім берудің мазмұны мен деңгейлерінің әртүрлілігіне қарамастан, бұл жағдайлық зерттеулер әртүрлі пәндер бойынша оқытуды жақсарту үшін ойын технологияларының әлеуетін көрсетеді. Олар ойластырылған интеграцияның, үнемі қолдаудың және ойын мазмұнын оқу бағдарламасының мақсаттарына сәйкестендірудің маңыздылығын атап көрсетеді. Туындаған мәселелер Стратегиялық жоспарлау мен технологиялық диспропорцияларды жою қажеттілігін көрсетеді, ал ең жақсы тәжірибелер бейімделуді, тұрақты бағалауды және оқу үшін қолайлы ортаны құруды көрсетеді. Бұл жағдайлық зерттеулер ойын технологияларын өздерінің әртүрлі білім беру мекемелеріне біріктіруді қарастыратын оқытушыларға құнды ақпарат береді.

Білім беру тәжірибесінің салдары

1. Трансформациялық әлеуетті тану.

Оқытушылар, оқу бағдарламалары мен білім берудегі ойын технологияларының трансформациялық әлеуетін мойындауы керек. Нәтижелер жақсы ойластырылған білім беру ойындары оқу нәтижелерін, оқушылардың қатысуын және мотивациясын жақсарта алатынын көрсетеді. Осылайша, дәстүрлі оқыту әдістеріне қосымша құнды құралдар ретінде осы технологияларды қамтитын парадигманы өзгерту қажет.

2. Ойын мазмұнын оқу бағдарламасының мақсаттарына сәйкестендіру.

Ойындардың мазмұнын оқу бағдарламасының мақсаттарына сәйкестендіру, олардың білім беру практикасына бірқалыпты интеграциялануын қамтамасыз ету маңызды. Білім беру ойындары студенттерге белгілі бір пәндер бойынша білім мен дағдыларды қолдануға және бекітуге мүмкіндік беретін қолданыстағы оқу бағдарламаларын толықтыратын және жетілдіретін етіп жасалуы керек. Мұндай сәйкестік біртұтас оқу процесіне ықпал етеді, онда ойын технологиясы жалпы білім беру Стратегиясының ажырамас компоненттеріне айналады.

3. Тұрақты кәсіби дамуды қамтамасыз ету.

Мұғалімдер сәтті интеграцияда шешуші рөл атқарады. Сондықтан тұрақты кәсіби дамуды қамтамасыз ету өте маңызды. Оқытушыларға оқыту әдістеріне ойын технологияларын енгізуде тәжірибелі болуға көмектесетін семинарлар, тренингтер мен ресурстардың қолжетімділігін қамтамасыз ету қажет. Бұл оларға оқу процесін шарлауға, білім беру ойындарының әлеуетін барынша пайдалануға және оқыту әдістерін оқушылардың өзгеретін қажеттіліктеріне бейімдеуге мүмкіндік береді.

4. Технологиялық диспропорцияларды жою.

Ойын технологияларына тең қол жетімділікті қамтамасыз ету үшін директивалық органдар технологиялық сәйкессіздіктерді жоюы керек. Мектептер мен оқушыларды қажетті жабдықтармен, бағдарламалық қамтамасыз етумен және Интернетке қосылумен қамтамасыз ету бойынша бастамалар іске асырылуы тиіс. Мұндай белсенді тәсіл барлық оқушылардың әлеуметтік-экономикалық жағдайына қарамастан, оқу ортасында инклюзивтілікке ықпал ете отырып, білім беру ойындарының артықшылықтарын пайдалана алуын қамтамасыз етеді.

5. Экран уақыты мен дәстүрлі оқытуды теңестіру.

Экран уақыты мен дәстүрлі оқу әрекеттері арасындағы тепе-теңдікті сақтау керек. Ойын технологиясы динамикалық және қызықты тәжірибені ұсынса да, бетпе-бет өзара

әрекеттесу мен дәстүрлі оқыту әдістерінің маңыздылығын төмендетпеу өте маңызды. Оқытушылар мен оқу бағдарламаларын жасаушылар қолданыстағы педагогикалық тәжірибені алмастырудың орнына жетілдіре отырып, ойын технологиясын қосымша құрал ретінде стратегиялық түрде біріктіруі керек[6].

6. Ынтымақтастық пен өзара оқытуға жәрдемдесу.

Тәрбиешілер өзара оқыту мен ынтымақтастықты дамыту үшін бірлескен білім беру ойындарының мүмкіндіктерін пайдалануы керек. MathQuest, HistoriXperience және LanguageQuest сияқты ойындар оқушылардың бірлесіп жұмыс істеу, білім алмасу және ұжымдық мәселелерді шешу әлеуетін көрсетті. Ынтымақтастық элементтерін қосу Оқу ортасындағы әлеуметтік өзара әрекеттесуді, қарым-қатынас дағдыларын және қауымдастық сезімін жақсартады.

7. Үздіксіз бағалау және бейімделу.

Ойын технологиясының оқу нәтижелеріне және оқушылардың қатысуына әсерін үнемі бағалау өте маңызды. Бұл әдістемелерді үнемі бағалауға және бейімдеуге міндеттемені талап етеді. Оқытушылар мен оқу бағдарламаларын әзірлеушілер кері байланыс, технологиялық жетістіктер және өзгермелі озық білім беру тәжірибелері негізінде өз тәсілдерін жетілдіруге дайын болуы тиіс.

Ойын технологияларын білім беру практикасына біріктіру біртұтас және стратегиялық тәсілді қажет етеді. Трансформациялық әлеуетті тану, ойын мазмұнын оқу бағдарламасының мақсаттарына сәйкестендіру, кәсіби дамуды қамтамасыз ету, технологиялық айырмашылықтарды жою, экран уақытын теңестіру, ынтымақтастықты ынталандыру және үздіксіз бағалауды енгізу арқылы тәрбиешілер мен саясаткерлер тартымды, инклюзивті және тиімді оқу ортасын құру үшін ойын технологиясының артықшылықтарын тиімді пайдалана алады. Бұл тұжырымдар ойын технологияларын заманауи білім беру тәжірибесіне сәтті интеграциялау үшін нұсқаулық ретінде қызмет етеді[7].

Тұрақты бағалау, кері байланыс және жетілдіру міндеттемесі әдістемелердің оқушылардың өзгеретін қажеттіліктері мен білім беру технологияларының динамикалық сипатына әлі де жауап беруін қамтамасыз етеді.

Жалпы ойын технологияларын білім беру тәжірибесіне біріктіру бізді білім беру ландшафтын қайта қарастыруға итермелейтінін атап өтеміз. Бұл дәстүрлі және инновациялық әдістердің күшті жақтарын қолданатын, бай оқу тәжірибесін алуға ықпал ететін біртұтас тәсілді қажет етеді. Осы шекараны белгілей отырып, біз академиялық үлгерімді арттыруға ғана емес, сонымен қатар жақсартуға уәде беретін траекторияға кіреміз.

Әдебиеттер:

1. "Шындық жойылды: ойындар бізді неге жақсартады және олар әлемді қалай өзгерте алады" Джейн Макгонигал, 2011 Джейн Макгонигал, ISBN: 978-0143120612
2. "Сандық ойындарға негізделген оқыту" Марк Пренский, 2001, Марк Пренский, ISBN: 978-0071363445
3. "Үйрену үшін ойнаңыз: тиімді оқыту ойындарын дамыту туралы білуіңіз керек барлық нәрсе", Шарон Боллер және Карл М. Капп, 2017, Шарон Боллер және Карл М. Капп, ISBN: 978-1562869736
4. Дэвид Майкл мен Санде Ченнің" маңызды ойындар: оқытатын, жаттықтыратын және хабардар ететін ойындар", 2005, Дэвид Майкл және Санде Чен, ISBN: 978-1592006228
5. Констанс Стейнкюлер, Курт Сквайр және Саша Бараб, 2012, Констанс Стейнкюлер, Курт Сквайр және Саша Бараб, ISBN: 978-1107012965
6. Курт Сквайрдың" бейне ойындар және оқыту: цифрлық дәуірдегі оқыту және қатысу мәдениеті", 2011, Курт Сквайр, ISBN: 978-0807753226
7. Торстен Рейнерс пен Линкольн с. Вуд өңдеген" білім мен Бизнестегі Геймификация", 2014, Торстен Рейнерс және Линкольн с. Вуд, ISBN: 978-3319072047

СТРАТЕГИЯЛЫҚ МӘСЕЛЕНІ ЦИФРЛАНДЫРУДА ҮЗДІКСІЗ БІЛІМ БЕРУДІ ДАМЫТУ

Садиқов Б.Х. педагогика ғылымдарының магистрі

«Өрлеу» БАҰО» АҚ ТО және Шымкент қаласы бойынша ҚДИ, аға оқытушы

Өскенбай М.Қ

Шымкент қаласы, Ы.Алтынсарин атындағы №65 мектеп-гимназиясының информатика пәні
мұғалімі

Резюме

В статье анализ "репродуктивного" взаимодействия альтернативных стратегий развития проблемы цифровизации непрерывного образования. Рассматривает основное направление цифровой модернизации образования. В последние годы цифровизации непрерывного образования предлагается рассмотреть наиболее современное – образовательное направление, в котором осуществляется разработка математических моделей и психолого-педагогических средств процессов развития репродуктивной, креативной мыслительной деятельности и способностей обучающихся. Наиболее радикальное изменение системы непрерывного образования, по мнению автора статьи, основано на разработке, внедрении цифровых технологий в сферу образования. В заключение было отмечено, что цифровизация модернизации образования может служить основой для подготовки контекста к смене основных целевых ориентиров, где наиболее востребованы творческая, рефлексивно-результативная стратегия и коммуникативные компетенции.

Summary

The article analyzes the "reproductive" interaction of alternative strategies for the development of the problem of digitalization of continuing education. Considers the main direction of digital modernization of education. In recent years of digitalization of continuing education, it is proposed to consider the most modern educational direction, in which the development of mathematical models and psychological and pedagogical tools for the development of reproductive, creative mental activity and abilities of students is carried out. The most radical change in the system of continuing education, according to the author of the article, is based on the development and implementation of digital technologies in the field of education. In conclusion, it was noted that digitalization of educational modernization can serve as a basis for preparing the context for a change in the main targets, where creative, reflexive and effective strategy and communicative competencies are most in demand.

Білім беру жүйесін цифрландыру білім берудің барлық өзекті мәселелерін шешудің шарты мен тәсілі ретінде қарастырыла бастайды. Цифрландыру қазіргі заманғы адам өмірінің, сондай-ақ қоғамдағы өндірістік және мәдени-білім беру қатынастарының әлеуметтік-экономикалық және ақпараттық-технологиялық құрылымының негізгі шындықтарының бірі бола отырып, негізінен білім берудегі және ең алдымен оның "репродуктивті" жақтарындағы қайшылықтарды шиеленісуіне әкелетін жаңғырту. Репродуктивті стратегияны жақтаушылар "оқушылардың өмірін мүмкіндігінше жеңілдететін" процесс, осындай дидактикалық жүйелер мен әдістердің арқасында білім сапасын едәуір арттыруға болатындығын қажет деп санайды. Репродуктивті стратегияда оқу материалы оқушыларға мүмкіндігінше қисынды және "дайын" түрде ұсынылады. Оқу материалдары, бейне фрагменттер, нақты объектілермен тәжірибелер, әдетте, иллюстрациялық сипатта болады. Мұғалім оқу материалын түсіндіріп, суреттеуі керек, сонда оқушылар бәрін бірден түсінеді. Оқу дағдылары (құзыреттіліктер) үлгілер немесе алгоритмдер бойынша іс-әрекеттер негізінде қалыптастырылады. Балалардың репродуктивті таным мен оқуға деген ынтасы артып білім алуымен байланысты ізденеді [1].

Білім алушылардың репродуктивті таным тәжірибесінің негізгі мазмұны – үлкен көлемдегі оқу материалын есте сақтау қабілетін дамыту. Бұл жағдайда оқушылар ең алдымен жақсы есте сақтау қабілетіне, дамыған зейінге және формальды-логикалық ойлауға ие болуы керек, яғни ең алдымен жоғары репродуктивті интеллектуалды қабілеттерге ие болуы.

Оқыту процесін біз шындықпен өзара әрекеттесу кезінде жаңа және белгісіз нәрсені табу қиындықтарын жеңу үшін танымдық күш ретінде қарастырамыз. Мұнда когнитивті-интеллектуалды ғана емес, сонымен қатар жеке-ерік қасиеттері де маңызды. Білім алушының таным процесіне тартылуы тек "сыртқы" мотивациямен ғана емес, сонымен қатар оның таным пәніне деген қызығушылығын, білім алушының өмірлік қызметін терең тұлғалық-құндылық және нысаналы компоненттері және оның оқу әрекеттері мен іс-әрекеттерінің тұрақты қамтамасыз етуіне негізделеді. Білім беруді іске асыру кезінде білім беру тәжірибесінің пәндік мазмұнынан басқа, білім алушының білімінің, құзыреттілігі мен дағдыларының тапшылығын жеңуде білім алуда өзін-өзі тану, өзін-өзі жұмылдыру және өзін-өзі ұйымдастыру тәжірибесін жетілдіріп отыру. Бұл жағдайда мұғалімнің рөлі білім алушылардың білімін игеруін бақылауға және ресми бағалауға дейін азаймайды. Мұғалім тәлімгер немесе көмекші, мұғалімнің бұл ұстанымы оқушылардың да, ата-аналардың да мәртебесін төмендетпейді және төмендете алмайды. Керісінше, мұғалімге білім беру құндылықтары мен әдіснамалық координаттар жүйесін орната отырып, нәтижелі де, репродуктивті де белгіленген стратегиялардың әрқайсысын нақты жолдарға, демеп, білім беруде цифрлық технологияларды енгізу нәтижелеріне қарай бағыттады [1].

Бүгінгі таңда үздіксіз білім беру жүйесін цифрландырудың қазірдің өзінде қалыптасқан бағыттарын бөліп көрсетуге болады:

- * қашықтықтан білім берудің әртүрлі формалары;
- * білім беру мазмұнын және білім беру қызметіне қатысты басқа ақпаратты сақтау мен жылдам іздеудің алгоритмдік құрылымдалған тәжірибелері;
- * сандық визуализация (фотосуреттер, бейне фрагменттер, презентациялар);
- * нақты құбылыстарды интерактивті модельдеу;
- * виртуалды модельдеу;
- * сандық өлшеу, нақты және оқу объектілерінің қасиеттерін цифрландыру.

Осы білім беру және инновациялық бағыттардың әрқайсысын жоғарыда сипатталған стратегиялардың қалай жүзеге асырылатындығы немесе жүзеге асырылуы мүмкін екендігі тұрғысынан бағалауға тырысайық.

Бүгінгі күні ұсынылып отырған қашықтықтан білім берудің негізгі нысандары: электрондық және электрондық-желілік оқулықтар, интернет-сабақтар, желілік үздіксіз білім беруді ұйымдастырудың осы әдістерінің репродуктивті бағыты басым іске асыру туралы қорытынды жасауға мүмкіндік береді.

Қазіргі оқушыларға, білім беру практикасында көрсеткендей, ақпаратпен жұмыс істеу дағдыларын оңай игеретіндігі – оны іздеуге де, сақтауға да ұмтылыс болатындығы. Осылайша, ақпаратты табудың қарапайымдылығы бұл ақпаратты сыни талдаудың тереңдігімен теңестірілмейді. Алайда, ойлаудың сыни және рефлексивтілігі тек білім алушылар туындайтын мәселелерді және олар ұсынатын шығармашылық сипаттағы міндеттерді өз бетінше шешуді іздейтін жағдайда ғана дами алатыны белгілі. Мұндай проблемалық және жобалық - бағдарланған білім беру практикасы негізінен репродуктивті емес, білім беру стратегиясы. Қазіргі бейнелеу құралдары мұғалімнің жұмысын едәуір жеңілдетті. Инфографиялық технологиялар контекстінде зерттелетін құбылыстардың түрлі-түсті фотосуреттері, табиғат құбылыстарының бейне фрагменттері, тәжірибелері мен ұсынылған презентацияларды визуализациялау және интерактивті пайдалану мүмкіндігі пайда болды. Мұғалімдер үй тапсырмасы ретінде объектілердің мәліметтері мен әртүрлі құбылыстардың бейне фрагменттерін көруге болатын сайттарға сілтемелер береді.

Репродуктивті оқыту стратегиясы басым болған кезде, оқушылар фотосуреттер мен бейнелерге тез үйренеді. Бұл оларды таң қалдыруды тоқтатады және әдеттегі оқу тәртібінің факторына айналады. Цифрлық контексте мұндай әрекетті қалай қалпына келтіруге

болатындығы, цифрлық ғасырдың білім беру процесінде өнімді стратегияны жүзеге асыруға мүмкіндік беретіндігі. Білім беруді цифрландырудың соңғы бағытын талдай отырып, жақында психологтар мен педагогтар оқу пәндерінің жаратылыстану-ғылыми циклінің құбылыстары үшін ғана емес, сонымен қатар білім беру іс-әрекетінің өзі үшін және, ең алдымен, әр оқушының даму процестері мен нәтижелерін бақылау үшін цифрлық өлшеуіштердің қажеттілігін түсіне бастағанын айта алады. Цифрландырудың бұл жаңа бағытында бала және ересек жастағы адам дамуының тұжырымдамалық-математикалық модельдерінің психологиялық-педагогикалық дамуымен байланысты. Осы модельдер негізінде Цифрлық көрсеткіштер жүйесін, индикаторларды және құбылыстар мен даму процестерін өлшеу құралдарын құру, сондай-ақ үздіксіз білім беру процесінің өзінде on-off-line режимдерінде алынған ағындық ақпараттың үлкен массивтерін өңдеу үшін жасанды интеллект (AI) және Big-Data технологияларын пайдалану мүмкін болады [3].

Жалпы білім беру субъектілерінің жасанды интеллект негізінде құрылған цифрлық құрылғыларды пайдалануымен тікелей байланысты, мұнда жасанды интеллектті AI-ді ең алдымен басқару функциялары үшін қолдануға болады: цифрландыру векторларына сәйкес келетін білім беру сапасының көрсеткіштерінің өзгеруін бағалау және болжау тұрғысынан "электрондық мектеп" жүйелеріндегі үлкен деректерді бақылау және талдауға болатындығы айтылды. Бұл жасанды интеллекттің қолдауы мен тьюторингі болуы мүмкін, мысалы, алгебра, геометрия, физика және т. б. есептерді шешуде оқушының интеллектуалды қызметтің кейбір саласын меңгеруі. Жоғары тұрған дағдылар қандай құзыреттіліктерге негізделгенін біле отырып, сонымен қатар оқушының танымдық қабілеттерін, оның мотивациясы мен өткен ойлаудың даму динамикасын ескере отырып, оқушының болашаққа әртүрлі материалдарды сәтті игеру ықтималдығын бағалай алады және сол арқылы оның жақын және алыс даму аймағын болжай алатындығын айтуға болады. Осылайша, оқушылардың неғұрлым тиімді жеке білім беру траекторияларын құру мүмкіндігінде білім беру технологияларына сүйене отырып, олардың ерекшеліктерін ескере отырып, материалды түсіндіру әдісін таңдау жоспарлау [2].

Қорытындылай келе, адамның психологиялық ерекшеліктерінің керемет әртүрлілігі және оның жеке басының шығармашылық бірегейлігін табуға және жүзеге асыруға болады. Үздіксіз білім беруді даралау және саралау мәселесін шешуді талап етеді, яғни. білім алушылардың психоэмоционалдық жай-күйі мен интеллектуалдық-когнитивтік ресурстарының білім беру қызметінің барлық субъектілері-мұғалімнің, білім алушының, оның ата-анасының күш-жігерін қолдау, сүйемелдеу, олардың қызметінің тиімділігі мен нәтижелілігін арттыру жүйесі.

Білім беруді цифрландырудың проблемалары мен стратегияларын қарастыруды аяқтай отырып, оны қазіргі балаларды оқыту, дамыту және тәрбиелеудің барлық өзекті мәселелерін шешуге мүмкіндік беретін процесс ретінде біржақты саралауға болмайтынын тағы да атап өткім келеді. Цифрлық білім беруде алынған педагогикалық әсер жаңғыртудың қандай да бір стратегиясын іске асыруға байланысты болатыны анық [3].

Білім беруді дамытудағы репродуктивті стратегияның идеологтары мен жақтаушылары цифрландыру ресурстарын негізінен күнделікті, алгоритмдендірілген және стандартталған компоненттерін күшейту үшін үлкен ынтамен қолдана бастағаны тән, өйткені цифрлық технологиялардың мүмкіндіктерін айқындап оны оңай жүзеге асырады. Алайда, репродуктивті оқыту стратегиясын цифрландыру, біздің ойымызша, қазіргі білім беру проблемаларының шиеленісуіне әкеледі, өйткені ол оқушылардың танымдық белсенділігін, сыни және креативті ойлауын дамытуды, табиғаттың нақты құбылыстарын зерттеуде танымдық қиындықтарды жеңудің нәтижелі тәжірибесін қалыптастыруды қамтамасыз етпейді.

Дәлірек айтқанда, жақын арада, жасанды интеллект, цифрлық және роботтық жүйелер адамзатты күнделікті, алгоритмденетін және репродуктивті әрекеттерден босатқан кезде, шығармашылық және сыни тұрғыдан ойлауға, белгісіз нәрсені қажымай зерттеуге мамандар қажет болады.

Әдебиеттер

1. Крюкова Е.А. тұлғалық-дамытушылық білім беру технологиялары: табиғат, дизайн, Іске асыру. Волгоград: Үзіліс, 1999. 195 б
2. Хмель Н.Д. Технология реализации целостного педагогического процесса. – Алматы: -1998. -24 с.
3. Степанов, С. Ю. Оценка ученика: на пути к цифровому образованию./ Народное образование. – 2019. – № 1. – С. 130–139

ӘӘЖ

ӨСКЕЛЕҢ ҰРПАҚТЫҢ ӨМІРІНДЕГІ МЕДИАНЫҢ РӨЛІ МЕН МАҢЫЗЫ

Айберова Гульжан Касымбековна

«Өрлеу» БАҰО» АҚ «Түркістан облысы және Шымкент қ, бойынша Кәсіби даму институты» филиалы, «Мектепке дейінгі тәрбие және бастауыш білім беру» кафедрасының аға оқушысы

Мунашова Жамила Балқыбекқызы

Орталық Азия Инновациялық Университеті п.ғ.к, педагогика кафедрасы

Резюме

В статье раскрываются основные понятия современного медиа, роль и значение медиа в жизни подрастающего поколения. Дан анализ влияния информационной среды на мировоззрение, ценности, приоритеты детей и молодежи и воспитательные и развивающие возможности медиа.

Summary

The article reveals the basic concepts of modern media, the role and importance of media in the life of the younger generation. The analysis of the influence of the information environment on the worldview, values, priorities of children and youth, and educational and developmental opportunities of the media is given.

Медиа-теледидар, компьютерлік технологиялар, көптеген баспа басылымдары қазіргі адамның адал серіктеріне айналды. Олар өскелең ұрпақтың тәрбиесінде, білімінде, мәдени дамуында үлкен рөл атқарады, басқару процестеріне, қоғамдық пікірді қалыптастыруға белсенді қатысады. Қоғам телевизиялық, кинематографиялық, баспа өнімдерінің сапасын қаншалықты сыни бағаласа да, бәріміз де белсенді көрермендер, оқырмандар, пайдаланушылар болып табыламыз.

Бәріміз әр түрлі ақпараттың белсенді тұтынушыларымыз, олардың ағымы үнемі артып келеді. Теледидар арналарының көптігі, интернеттегі сайттар, көптеген бейне және аудио өнімдер, көптеген мерзімді басылымдардың тақырыптары.

Әр түрлі бұқаралық ақпарат құралдары аудиторияға ақпаратты медиа мәтіндер арқылы жеткізеді – кез-келген түрдегі және медиа жанрдағы хабарламалар. Бұқаралық ақпарат құралдары қазіргі қоғамда бірнеше функцияларды орындайды: ақпараттық, тәрбиелік, білім беру, әлеуметтік-басқару, рекреациялық, релаксация. Мысалы, медианың білім беру функциясы адамдарға басқа көздерден алынған ақпаратты бағалауға және ретке келтіруге және ақпараттың күрделі ағымында шарлауға мүмкіндік беретін жаңа білімді беруден тұрады. Тәрбиелік функциясы - белгілі бір үлгілерді, мінез-құлық мысалдарын, өмірлік құндылықтарды, айналадағы адамдарға және жалпы әлемге көзқарасты, мәдениет пен өнерге, қазіргі қоғамның этикалық, құқықтық, эстетикалық нормаларына таныстырудан тұрады. Сонымен қатар, бұқаралық ақпарат құралдарының айтарлықтай релаксациялық мүмкіндіктері бар: жақсы музыкалық диск, қызықты кино, қызықты бағдарлама немесе

компьютерлік экскурсия адамға демалуға, демалуға, күнделікті уайымдар мен уайымдардан алшақтауға мүмкіндік береді және т. б. медиамен Байланыс әрқайсымызға белгілі бір медиа әсер етеді – білім беру және тәрбие, сананы дамыту, мінез-құлықты, көзқарастарды қалыптастыру, реакциялар, жауаптар, ақпараттың таралуы және т.б. қазіргі жастарды барған сайын «медиа ұрпақ» деп аталады. Әр түрлі бұқаралық ақпарат құралдары туралы хабардар болу дәрежесі көптеген факторларға байланысты болса да, олардың негізгілері Жас, медиа құралдардың болуы және т.б., бұқаралық ақпарат құралдарына деген қызығушылық үнемі артып келеді, ал қазіргі балалардың көпшілігінің бос уақыты бұқаралық ақпарат құралдарымен тығыз байланысты[1].

Соңғы жылдардағы зерттеулерге сәйкес, бүгінгі бастауыш сынып оқушылары мектепке айтарлықтай медиа тәжірибесімен келеді. Олардың көпшілігінде тұрақты медиа артықшылықтары бар: сүйікті фильмдер мен теледидарлық бағдарламалар, компьютерлік ойындар, журналдар және т.б. алайда, олардың алдында негізгі және екінші, шынайы және жалған ақпаратты бөліп көрсету міндеті тұрған кезде, мұнда негізгі қиындықтар туындайды.

Бес жасында мектеп жасына дейінгі бала көптеген телеарналар тарататын мультфильмдерді белсенді түрде көре және компьютерді игере бастайды. Ата-аналар сатып алатын компьютерлік ойындар сатушылардың сенімі бойынша «дамушы сипатқа» ие. Шынында да, олардың көмегімен бала алфавитті қызықты түрде игереді, ауызша есептің құпияларын түсінеді, басқа елдермен және континенттермен танысады, шет тілін үйренеді және т. б. Қазіргі балалар компьютерлік техниканы тез меңгереді: екі ай өтпейді, өйткені баланың өзі компьютерді қосып, интернетке кіруге тырысады. Осылайша, мектеп жасына дейінгі балалар медиамен және оның даналығымен өте жақын таныс. Мектепке келу уақыты мен оқытудың бастапқы кезеңі баланың өмір салты мен іс-әрекетін елеулі қайта құрумен байланысты, бұл көбінесе стресстермен, тәжірибелермен және толқулармен бірге жүреді. Нәтижесінде мектепке баратын баланың психикалық шиеленісі артады және көбінесе бұл физикалық жағдайға ғана емес, баланың мінез-құлқына да әсер етеді. Күнделікті сабақтарға қатысу, мұғалімдердің талаптарына бағыну, үй тапсырмаларын орындау, тақтаға жауап беру, бағалар алу, кейде сабақтардағы жаман мінез-құлық туралы ескертулер және т. б. Сонымен қатар, үлкен мектепке келген кішкентай адамның алдында маңызды міндет тұр: сыныптастарымен және мұғалімдермен қарым-қатынас жасауды үйрену, ұялшақтықты жеңу, өз пікірін айтуды, өз ойын дұрыс білдіруді үйрену. Жалпы, бастауыш мектепке келген бала айналасындағы адамдармен қарым-қатынастың жаңа жүйесіне көшеді деп айтуға болады. Сонымен қатар, мектеп жасына дейінгі бала сияқты, бастауыш сынып оқушысы ұтқырлығымен, тыныштығымен, мінез-құлқының импульсивтілігімен және зейіннің тұрақсыздығымен ерекшеленеді. Бірақ, жоғарыда айтылғандай, жаңа рөл – оқушының рөлі оған жаңа міндеттемелер жүктейді. Мектепке дейінгі жаста басым болған ойын әрекетінің орнына, бірінші орындардың бірі – баланы жаңа білім алуға бағытталған күрделі ақыл-ой әрекеттеріне тартатын оқу. Оқу іс-әрекеті баладан зейінді, тәртіпті, жауапкершілікті талап етеді[2].

Ұлттық отбасылық қауымдастықтар Одағының (UNAF) мәліметтері бойынша, кәмелетке толмаған балалар жыл сайын 1400 сағат әртүрлі экрандық медиамен байланысса, ал ата-аналармен байланысу үшін орта есеппен 154 сағат ғана қарым-қатынасқа түседі. Сонымен қатар, орта есеппен ата – аналар балаларымен күніне шамамен 30-40 минут сөйлесетіні белгілі. Әрине, балалар мұны сезінеді, бірақ сүйіспеншілікке толы жүрек бәрін кешіреді: бала анасының өте бос емес екеніне, ал әкесі әрқашан жұмыста болатынына үйренеді. Сондықтан ол теледидар алдындағы диванға немесе компьютерді қоса отырып, байланыс тапшылығын толтыруға тырысады[4].

2022 жылы MediaNet Халықаралық журналистика орталығы Қордың қолдауымен Конрад Аденауэр қазақстандық оқушылардың медиа және ақпараттық сауаттылық деңгейін зерделеу жобасын жүзеге асырды.

Сауалнамаларды талдау қорытындысы бойынша 14-15 жас аралығындағы жасөспірімдердің 60% - дан астамы желіде 3 және одан да көп сағат өткізетіні анықталды.

Зерттеу көрсеткендей, 14-15 жас аралығындағы оқушылардың 92% - ы мобильді интернетті пайдалануды жөн көреді.

14-15 жас аралығындағы жасөспірімдер арасында интернеттегі ең танымал әрекеттерді атауға болады:

80-91% - интерактивті ресурстарды пайдалану: мессенджерлер, әлеуметтік желілер, YouTube, олар жаңа нәрселерді білуге ғана емес, сонымен қатар біржақты (түсініктеме беру, жарияланымдарды, посттарды, бейнелерді және т.б. орналастыру) және екі жақты (хабар алмасу, фото, аудио, видео және т. б.) қарым-қатынас жасауға мүмкіндік береді. Бұл ресурстар қыздар арасында және орыс тілді ортада көбірек сұранысқа ие.

57-79% - білім беру және танымдық ресурстар: үй тапсырмасын дайындау кезінде ақпарат іздеу, білім беру порталдарын пайдалану, қызығушылықтар бойынша ақпарат іздеу.

Сауалнама нәтижелері бойынша оқушылардың 72% – ы фактчекингтің негізгі дағдыларын көрсетеді-олар басқа адамға жібермес бұрын бастапқы дереккөзді және жарияланған күнін тексереді. Сондай-ақ интернетте жалған ақпаратты репост жасағаны үшін заңнамалық жауапкершіліктің болуы туралы жоғары ақпарат (68%)[1].

Бұл ретте фактчекинг бойынша арнайы сервистерді пайдалану дағдысының таралуы әлсіз (29%).

Видеотехниканың таралуымен және дербес компьютерлер санының өсуімен мектеп оқушыларының үйдегі мәдени және ойын қажеттіліктерін қанағаттандыру мүмкіндіктері едәуір арта бастады. Мысалы, әртүрлі компьютерлік ойындар мектеп оқушылары арасында танымал бірінші орындардың бірін алады. Мұндай ойындар өте динамикалық, көңілді және балаларға қол жетімді. Сонымен қатар, олар теледидар ойындары сияқты интерактивтіліктің керемет қасиетіне ие. Мысалы, компьютерлік ойын барысында жас ойыншы өзінің қарқынын, қиындық дәрежесін, әрекет ету орнын өзгерте алады, өзіне ұнайтын кейіпкерді таңдай алады және т. б. басқаша айтқанда, ойын барысында бала белгілі бір құдіреттілікке ие болады: өз қолымен жасалған виртуалды әлемде бола отырып, ол кейіпкерлердің тағдырын өзгерте алатын және өзгерте алатын оның қожайыны, тіпті бүкіл империялар. Әртүрлі бағыттар мен қиындық деңгейлеріндегі компьютерлік ойындарды ойнау, оқу бағдарламаларымен жұмыс істеу, интернетке кіру және т.б., қазіргі заманғы оқушылар ерекше, виртуалды әлемге енеді. Қажетті ақпарат алу үшін оқушылар бастауыш мектеп жасынан бастап виртуалды көздерге әдеттегі кітаптар мен оқулықтардан гөрі жиі жүгінеді.

Компьютерлік әлем, оның ішінде ойын әлемі қазіргі жас ұрпаққа кең мүмкіндіктер ашады. Біріншіден, ол маңызды ақпарат көзі болып табылады: бала кез-келген тілде өзін қызықтыратын кез-келген кітапты тауып, оқи алады немесе кілт сөздер арқылы оны қызықтыратын тақырыпқа хабарлама таба алады.

Екіншіден, компьютердің көмегімен қазіргі балалар қарым – қатынас тапшылығын, соның ішінде ересектермен де өтейді. Олар интернетте белсенді танысады, электрондық пошта арқылы виртуалды достарымен хат алмасады. Мұнда виртуалды қарым-қатынаста жас пайдаланушыларды өзіне тартатын маңызды қасиет бар-өз пікірін білдіру, қарым-қатынас жасау, сонымен бірге өз атын, мекен-жайын және т.б. мұндай қарым-қатынас бала үшін өте тартымды болады, өйткені ол «мені танымаған соң қорықпаймын» деген оймен өз проблемалары туралы ашық айта алады.

Үшіншіден, компьютер-бұл демалу мен көңіл көтерудің қызықты түрі [3].

Адам құқығының жалпы декларациясының 19-бабында: «Әрбір адамның наным сенім бостандығына және де оларды еркін түрде білдіруге құқығы бар; бұл құқық мемлекеттік шекараға қарамастан, өзіндік нанымдарды кедергісіз ұстану және ақпаратты іздеу, қабылдау және тарату барысында кез келген құралдарды қолдану еркіндігін де қарастырады». Медиа және ақпараттық сауаттылық адамдарды білім және дағдылармен қаруландырады. Бұл құқықтың жүзеге асырылу барысы медиа білім беру бойынша 1982 жылы өткен Грюнвальд декларациясынан бастау алады. Бұл декларацияда саяси және білім беру жүйелері азаматтардың бойына коммуникация құбылысының қажеттілігін түсіну керектігі атап өтілді.

Медиа және ақпараттық сауаттылық барлық адамның сандық әлемдегі негізгі құқығы болып табылады.

Медиа және кітапхана, мұрағат және интернет сияқты өзге де ақпараттық қызметтер адамдарға ақпараттың толықтығын ескере отырып, шешім қабылдауға көмек беретін бүкіл әлемдегі маңызды құралдар екендігі айқын. Сонымен қатар олар қоғам өздері туралы шындықты білетін, халықпен әңгіме-дүкен құрып, ынтымақ-бірлік сезімін қалыптастыратын құрал болып табылады. Коммуникация және ақпарат арналары өмір бойғы білім беруге ықпал етуге қабілетті. Сондықтан азаматтар медиа және өзге де ақпарат қызметтерінің (кітапханалар, мұрағаттар, интернет және т.б.) жұмысын түсініп, оларға дұрыс баға берулері керек. Медиа және ақпараттық сауаттылықтың міндеті – білімді қолданушыларға бере білуде. Медиа және ақпараттық сауаттылық негізгі ұғымдарды топтастырды: медиа, кітапханалар, мұрағаттар және өзге де ақпараттық қызметтердің демо кра тиялық қоғамдардағы функциялары; БАҚ пен ақпараттық қызметтер бұл функцияларды сапалы орындау шарттары; ұсынылған контент және қызмет көрсетулер арқылы бұл функциялардың жұмыс сапасын бағалау әдістері. Бұл түсінік өз кезегінде қолданушыларға коммуникация және ақпарат арналарымен ойланып, бірлесіп жұмыс жасауға мүмкіндік береді.

Медиа және ақпараттық сауаттылық арқылы пайда болған құзыреттіліктер азаматтардың бойында медиа мен өзге де ақпарат жеткізушілерден жоғары сапалы қызмет көрсетуді талап ететін сыни тұрғыдан ойлау дағдыларын дамытады. БАҚ үлкен аудиторияға хабар таратады, оның диапазоны шектеулі болғандықтан, баспа өнімдері мұндай реттеуге бағынбайды. БАҚ-тағы мемлекеттік реттеудің балама әдісі ретінде өздігінен реттеу қарастырылады. Өздігінен реттеудің осындай жүйесі белгілі бір этикалық құндылықтар мен принциптерге негізделеді. БАҚ-тың қоғам тарапынан сыналуын талап етуге болады. Нәтижесінде осындай жүйе үлкейткіш әйнек сияқты әсер етеді. Ол арқылы БАҚ-ты оның атқарылған функциялары, шарттары және істерінің нәтижесі аудиторияның қабылдау деңгейі арқылы бағалауға болады[5].

Қорыта келе, оқушылардың медиа және ақпараттық сауаттылықтарын арттыру оқытушылардың медиа және ақпараттық сауаттылықтарының артуынсыз жүзеге аса алмайды. Тиімділіктің бірнеше есе артуын қамтамасыз ететін басты стратегия ақпараттық сауатты оқытушыларға негізделеді. Медиа және ақпараттық сауаттылықты меңгерген оқытушылар ізденушілерге тиімді деңгейде көмектесе алады.

Әдебиеттер

1. С.Бейсембаев. Қазақстан оқушыларының медиа және ақпараттық сауаттылығы: зерттеу нәтижелері. MediaNet Халықаралық журналистика орталығы Конрад Аденауэр атындағы қордың қолдауымен және Қазақстан Республикасы Білім Министрлігінің орта білім комитетінің қолдауымен, 2022 ж.
2. Гунтарова И.В. О последствиях восприятия телевизионной информации школьниками // Воспитание школьников. 2015. № 9.
3. Халперн Д. Психология критического мышления. СПб.: Питер, 2000. 503 с. Хилько Н.Ф. Аудиовизуальная культура: Словарь. Омск: Изд-во Сиб. фил. Рос. ин-та культурологии, Омск. гос. ун-т, 2000. 149 с.
4. Чельшева И.В., Шаповалова В.С. Медиаобразование и менеджмент: история развития. Таганрог: ТГПИ, 2007.
5. Чудинова В.П., Голубева Е.И., Михайлова А.И. и др. Дети и библиотеки в меняющемся мире. М.: Школьная библиотека, 2004. 336 с.

ҚАЗІРГІ ЗАМАНҒЫ БҰҚАРАЛЫҚ АҚПАРАТ ҚҰРАЛДАРЫНЫҢ БАСТАУЫШ СЫНЫП ОҚУШЫЛАРЫНЫҢ ДЕНСАУЛЫҒЫ МЕН ДАМУЫНА ӘСЕРІ

Мақсұт Айман Әбдіжүсіпқызы

«Өрлеу» БАҰО» АҚ «Түркістан облысы және Шымкент қ, бойынша Кәсіби даму институты» филиалы, бастауыш білім беру тренері

Орынова Айгерім Бақытжанқызы

Түркістан облысы, Кентау қаласы, Әл-Фараби атындағы №14 мектеп–гимназиясының орыс тілі пәнінің мұғалімі

Резюме

В данной статье рассматриваются вопросы освоения медийного пространства современными младшими школьниками. Средства массовой коммуникации могут оказывать на ребенка как положительное, так и отрицательное влияние. В связи с постоянно растущим объемом информации и их популярностью в детской среде актуальность развития медиаграмотности актуально.

Summary

This article discusses the issues of mastering the media space by modern younger schoolchildren. Mass media can have both positive and negative effects on a child. Due to the ever-growing volume of information and their popularity among children, the relevance of media literacy development is relevant.

Ақпараттық орта балалар мен жастардың дүниетанымы, құндылықтары, басымдықтарының қалыптасуына үлкен әсер ететіні белгілі. Сонымен қатар, заманауи медиа қазіргі баланың денсаулығына, дамуына және эмоционалды күйіне айтарлықтай ықпалы бар. Бұқаралық ақпарат құралдарына деген шамадан тыс құмарлық жоғары екенін және оқушылардың көру қабілетіне, психологиялық және физикалық жағдайына теріс әсерін көптеген зерттеулер атайды. Осы орайда медиа сауаттылықты дамыту мәселесі айтарлықтай өзекті болып отыр.

ЮНЕСКО-ның қорытындыларына сәйкес балалар теледидар экранының алдында күніне 3 сағат өткізеді, бұл мектептен тыс уақытта кез келген басқа әрекетке қарағанда шамамен 50%-дан артық. Қалған әрекеттер келесідей үлесте: үй жұмысы – 2 сағат; отбасына көмектесу – 1,6 сағат; таза ауада болу – 1,5 сағат; достармен сөйлесу – 1,4 сағат; оқу – 1,1 сағат; радио тыңдау – 1,1 сағат; аудио тыңдау – 0,9 сағат; компьютер-0,4 сағат. Және бұл орташа деректер екенін ескеріңіз.

Гиппократтың афоризмдерінің бірі: «Omnis saturation Mala» («кез келген артықшылықтың зияны бар»). Дәрігерлер бастауыш мектеп жасындағы баланың денсаулығына зиян келтірместен күніне 1-ден 3 сағатқа дейін теледидар көре алады, ал компьютерде 10-нан 30 минутқа дейін отыра алады дейді. Бірнеше сағаттық теледидарлық көріністердің немесе тұрақты компьютерлік сеанстардың салдары белгілі: бұл көру қабілетінің төмендеуі, психикалық және физикалық дамудың артта қалуы және т. б. [1]

Нәтижесінде, ерте ме, кеш пе, біз баланың денсаулық жағдайына (артық салмақ, миопия және т.б.) ғана емес, сонымен бірге туындайтын тәуелділікке де қатысты күрделі мәселелерге тап боламыз. Сезімталдық, ашуланшақтық – осы сипаттамалардың барлығы «медиаға тәуелді» балалардың қалыпты дамуына кедергі келтіреді, қоғамда қарым-қатынас орнатуға, шығармашылық көз-қарасын шектейді. Медиаға тәуелділік мәселесін дәрігерлер, психологтар, мұғалімдер жиі талқылайды. Көбінесе бұл мәселе компьютерлік ойындармен және интернет желісімен байланысты. Кез-келген басқа медиа сияқты, компьютерлік ойындарды біржақты қарастыруға болмайды, өйткені олардың жағымды және жағымсыз жақтары бар. Жағымды жақтарға маңызды білім беру мүмкіндіктері, жаңа тәжірибеге үлкен ашықтық, кәсіпкерлік, танымдық мотивация және т. б.

Егер сөйлескенде нақты адаммен аралассаң, виртуалды қарым-қатынаста тек фотосуретпен немесе веб-камера арқылы бейнемен байланысады. Осылай компьютерлік технологиялар арқылы байланыс жаңды нәрсені алмастырады.

Сонымен, медианы теріс пайдалану баланың қарым-қатынасына зиян тигізеді. Медиаға тәуелділік біртіндеп пайда болады және дамиды, зерттеушілер оның қалыптасуының бірнеше кезеңдерін анықтайды. Оларды рөлдік компьютерлік ойындарға тәуелділік мысалында қарастырайық. Компьютерлік тәуелділіктің бірінші кезеңіне компьютерлік рөлдік әрекетке деген жеңіл құмарлық жатады. Құмарлық кезеңі деп аталатын келесі кезең баланың компьютерлік ойындарға үнемі жүгінуімен сипатталады: ол ата-анасынан көбірек ойнауға рұқсат сұрайды, сүйікті кейіпкерлеріне қайта-қайта оралуға асығады.

Екінші кезең – тәуелділік кезеңі тек ойнау қажеттілігімен ғана емес, сонымен бірге пайдаланушының өзін – өзі тану және өзін-өзі бағалау саласындағы өзгерістермен де байланысты. Ойыншының қарым-қатынас саласы айтарлықтай өзгерістерге ұшырайды – ол басқа ойыншылармен көбірек уақыт өткізеді, олармен «тікелей эфирде» сөйлеседі немесе көбінесе «желіде» ойнайды.

Келесі кезең (тіркеме кезеңі) ойын белсенділігінің төмендеуімен бірге жүреді. Айталық, сүйікті ойынның барлық кезеңдерінен өткеннен кейін ойыншы оған деген қызығушылығын жоғалтуы мүмкін. Бірақ ол ойынның келесі бөлігін ойнауға мүмкіндік алғаннан кейін (және, әдетте, көптеген танымал ойындарда бірнеше бөліктер бар және телехикаяларға ұқсас), оған деген қызығушылық қайта жандана түседі [1]. Ғалымдар, мысалы, интернетке тәуелділікті пайдаланушылар үшін тәуекелге ұмтылумен, мазасыздықпен, агрессивтілікпен, үстемдікке ұмтылумен, қыңырлықпен, өзімшілдікпен, эмоционалды сезімталдықпен, жаңа сезімдерді іздеумен және т. б.

Егер бала бірінші немесе екінші кезеңде тоқтаса жақсы: ол компьютерге құмар, бірақ бұл оның оқуына, спортқа, серуендеуге кедергі жасамайды, достарымен қарым-қатынасқа зиян тигізбейді, денсаулығының бұзылуына әкелмейді және т. б., бірақ егер тәуелділік дамып, оқушы барлық уақытта компьютерлік ойын немесе виртуалды байланысқа көп мән бере бастайды, мұнда ата-аналар ойлануы керек.

Қазіргі заманғы ата-аналарға медиа сауаттылықсыз, әрине, қиын болады – өйткені олар баламен дұрыс сөйлесе алуы керек, оған компьютерге деген құштарлықтың оң және теріс салдары болуы мүмкін екенін түсіндіріп, соңында оның назарын тек ойын-сауыққа ғана емес, сонымен қатар компьютерлік техниканың білім беру жағына да аударуы керек: балаңызды қызықты нәрсемен таныстыруға тырысып, желідегі танымдық ақпарат, білім беру порталдарын көрсету, шынымен дамытатын ойындарды сатып алу маңызды.

Бала өмірде немесе экранда көргендерін жиі қайталайтынын ескеру керек. Мұғалімдердің пікірінше, көптеген мектептерде оқушылар бір-бірін телевизиялық фильмдерде немесе компьютерлік ойындарда көрген жекпе-жектің әртүрлі «тәсілдерін» қолдана отырып жарақаттайтын жағдайлар жиілеп кетті. Осылайша, қатыгездіктің виртуалды бейнелер балалардың нақты мінез – құлқына, олардың қозғыштығына әсер етеді, агрессияның өршуін тудырады және уақыт өте келе мұндай көріністерге қызығушылық дәрежесін арттырады.

Зерттеулер көрсеткендей, Қазақстанда кәмелетке толмаған азаматтар жасаған қылмыстардың 30%-дан астамы кинофильмдер мен телебағдарламалардың әсерінен болады. Басқаша айтқанда, балалардың агрессивтілік дәрежесі экрандағы көргендермен тығыз байланысты [2].

Американдық ғалымдар қызықты зерттеу жүргізді: бастауыш сынып оқушылары мен мектеп жасына дейінгі балаларға «Өлім өнері» фильмі көрсетілді. Экранда кісі өлтірудің түрлерін көрсету барлық мектеп оқушыларының әртүрлі дәрежеде қатты әсер алып, сезінуіне әкелді. Мұндай реакция былай сипаттауға болады «балалар психикасының бір ерекшелігі-баланың экраннан алған ақпаратын ол шындық ретінде қабылдайды». Мұндай медиа мәтіндер баланың денсаулығы мен психологиялық жағдайына қаншалықты үлкен зиянына

қатысты сұрақ туындайды - баланы медиа зорлық-зомбылықпен байланысты жағымсыз салдардан қалай қорғауға болады? Бұл сұраққа жауап беру үшін осы мәселені шешудің әлемдік тәжірибесіне жүгінейік. Әлемнің көптеген елдерінде балаларды экрандағы зорлық-зомбылықтан қорғайтын арнайы заңдар қабылданды. Еуропада қаралымдардың жас мөлшерін белгілейтін арнайы комиссиялар құрылады, олар 12 жасқа толмаған балаларға, 16, 18 жасқа толмаған жасөспірімдерге қандай фильмдер ұсынылмайтынын немесе керісінше отбасылық көруге ұсынылатындығын анықтайды. Балаларды экрандағы зорлық-зомбылықтан қорғау үшін мұндай аудиовизуалды өнімдерді тек арнайы белгіленген жерлерде сатуға рұқсат етіледі [3].

Мұғалімдер тұлғааралық қарым-қатынас кезінде қазіргі балалар көбінесе агрессияны танытады, бір-бірімен сабырмен келісе алмайды, әңгімелерде балағат сөздерді, соның ішінде фильмдер мен компьютерлік ойындарда естіген сөздер мен сөз тіркестерін белсенді қолданады деген сауал білдіреді. Бір сөзбен айтқанда, мектеп оқушылары бір-бірімен қарым-қатынаста айтарлықтай қиындықтарға тап болады. Бұл құбылыстың көптеген себептері бар. Бастауыш мектептің табалдырығын аттаған көптеген балалардың құрдастарымен қарым-қатынас жасау тәжірибесі шектеулі. Жаңа, мектеп ұжымына кіре отырып, көптеген оқушылар сыныптастарымен тұлғааралық қарым – қатынас орнатуда қиындықтарға жолығады: кейбіреулері сынып алдында сөйлеуден қорқады, өз пікірлерін ашық айтуға ұялады, ал басқалары, керісінше, басқаларды тыңдауды, бір-біріне берілуді үйренбеді. Бастауыш сынып оқушыларының көпшілігі өздері үшін жаңа командаға тез бейімделсе де, қарым-қатынас саласында қиындықтар жеткілікті. Сонымен қатар виртуалды қарым-қатынас жасаудағы қатерлер баршылық. Медиа зорлық-зомбылық көріністері баланың мінез-құлқындағы өзгерістерге айтарлықтай әсер етеді. Мінез-құлқындағы бұл өзгерістер азды-көпті көрінуі мүмкін және қорқыныш, мазасыздық, оқшауланумен, құрдастарымен қарым-қатынас жасағысы келмеуімен сипатталады.

Танымал медиа-педагог және медиа-білім беру саласындағы зерттеуші, педагогика ғылымдарының докторы, профессор А.В. Федоров: «Бүгінде әлемнің көптеген ғалымдары экрандағы зорлық-зомбылық көріністерінің балалар аудиториясына теріс әсеріне алаңдайды. Бұл белгілі бір бұқаралық ақпарат құралдары БҰҰ құжаттарында анықталған баланың құқықтарын іс жүзінде бұзады, экрандағы зорлық-зомбылық көріністерін көрсету кезінде (ең алдымен теледидарда) жас шектеулерін сақтамайды» [5].

Қазіргі «медиа» ұрпақ депрессияға өте бейім екені белгілі. Мазасыздық және сондай эмоционалды проблемалар мектеп оқушыларының 70% - наблюд байқалады. Бұған мектептегі шамадан тыс жүктеме, оқу процесі кезіндегі жүйке кернеуі және т.б. сияқты факторлар кінәлі. Шындығында, көптеген компьютерлік ойындар бастауыш мектеп жасындағы балаларға жеңіске жету өте қиын болатындай етіп жасалады. Берілген миссияның бірнеше сағаттық өтуі бала үшін жеңіліспен аяқталуы мүмкін. Бір дұрыс емес қадам-және ол ойынның басына оралуы керек. Егер сәтсіздік сәтсіздіктен кейін болса, онда өзін-өзі бағалау мен кешендерді қолмен беру керек. Қазіргі білім беру жүйесінің тағы бір маңызды проблемасы-оқушылардың оқуға деген қызығушылығының төмендеуі. Көбінесе олар өз күштерімен емес, тіпті жаңа білім алу мағынасыз деп санайды.

Қазіргі бастауыш сынып оқушылары, мұғалімдердің айтуы бойынша, шоғырлану, логикалық ойлау, үйлесімді мәтінді ұсыну қажет болған кезде айтарлықтай қиындықтарға тап болады. Бұл қиындықтардың себептерінің бірі-медиа ұсынатын әртүрлі ақпараттың көптігі. Оқушылардың оқу үдерісіне деген ынтасын дамыту үшін танымдық белсенділікті жаңдандыру, олардың қызығушылықтарын кеңейту қажет екені белгілі. Бастауыш мектеп жасындағы танымдық белсенділік өте жоғары, ол көптеген сұрақтар қоятын, қоршаған әлемнің таныс объектілері мен құбылыстары туралы жаңа нәрселерді білуге ұмтылатын баланың қызығушылығында көрінеді, бірақ сонымен бірге көптеген жаңа ақпарат шаршауға, қызығушылықты жоғалтуға және басқа қызмет түріне ауысуға деген ұмтылысқа ықпал етуі мүмкін.

Сондай-ақ, экранның алдында ұзақ уақыт болған кезде, жарқын түстердің көптігі, бір-бірін тез алмастыратын суреттер, кадрлар, дыбыстар балалардың қабылдауы үшін белгілі бір қиындық туғызады, жадында үзінді бейнелер қалдырады. Мұндай үстірт қабылдау «клиптік ойлау» деп аталатын. Ақпарат арасында байланыс орната алмаудың қалыптасуына ықпал етеді. Өте ауыр психикалық жұмыстан кейін оған үй тапсырмасын орындауға ауысу қиын: кітаптар мен оқулықтардағы ұзақ басылған мәтіндер скучно және қиын болып көрінеді, мысалы, табиғатты сипаттайтын оқиғаны қайталау қажеттілігі азаптауға айналады. Сонымен қатар, бұқаралық ақпарат құралдарымен және ақпаратпен байланысты теріс пайдалану баланың физикалық жағдайына айтарлықтай зиян келтіруі мүмкін. Көру қабілетінің бұзылуы, қалыптың бұзылуы, зиянды сәулелену, артық салмақ мәселесі – қазіргі «медиа ұрпақтың» денсаулық жағдайының бұзылуының толық емес тізімі[4].

Бастауыш сынып оқушысы бұқаралық ақпарат құралдары арқылы еститін, көретін және оқитын барлық нәрсе оның әлемді қабылдауына қосылады және болып жатқан шындықты өзіндік бағалауды қалыптастыруға ықпал етеді. Медианың көмегімен баланың әлеуметтік оқуы жүреді: қоғамның әлеуметтік құндылықтарын, нормалары мен көзқарастарын білу, оны ересек өмірде күтетін әлеуметтік рөлдер туралы идеяларды кеңейту.

Қорыта келе, біз медиаәлемнің бастауыш сынып оқушысының өмір сүруінің барлық салаларына – оның психикасына, дүниетанымына, денсаулығына, мінез-құлқына, дамуына үлкен әсер ететінін білдік. Қазіргі балалар бұл әлеммен жақсы таныс: олар компьютерлік техниканы меңгеру дағдылары бар, теле және радио хабарларын тарату арнасы арқылы келетін медиа ақпараттың белсенді тұтынушылары. Кері ақпараттың формаларын анықтау және ажырату мүмкіндігі медиа сауаттылықтың маңызды дағдысы болып табылады. Осыған байланысты қазіргі ата-аналар мен мұғалімдердің маңызды міндеті - оларға медиа ақпаратпен жұмыс істеу дағдыларын игеруге көмектесу, үлкен ақпарат ағынында өздері үшін ең маңызды ақпаратты табу және таңдау, шынайы ақпаратты жалған ақпараттан ажырату, өздерін интернеттегі қауіптерден қорғау.

Әдебиеттер

1. С.Бейсембаев. Қазақстан оқушыларының медиа және ақпараттық сауаттылығы: зерттеу нәтижелері. MediaNet Халықаралық журналистика орталығы Конрад Аденауэр атындағы қордың қолдауымен және Қазақстан Республикасы Білім Министрлігінің орта білім комитетінің қолдауымен, 2022 ж.
2. Иванов М.С. Формирование зависимости от ролевых компьютерных игр. <http://www.flogiston.ru>, 2011.
3. Абраменкова В. Мама, папа и «видак»//Труд. 1999. 27 мая. С.7.
4. Баранов О.А. Медиаобразование в школе и вузе. Тверь: Изд-во Тверского гос. ун-та, 2012. 87 с.
5. Федоров А.В. Медиаобразование: история, теория и методика. - Ростов: ЦВВР, 2001. 708 с.

**ӨЗАРА ҚАРЫМ-ҚАТЫНАСТАРДЫ ЖЕТІЛДІРУДЕ
НЕЙРОЛИНГВИСТИКАЛЫҚ БАҒДАРЛАМАНЫҢ ЫҚПАЛЫ****Дегенбаева Зура Анарбековна**

Алматы қаласы, №149 ЖББМ педагог-психологі

Резюме

В данной статье рассматриваются совершенствование взаимоотношений между людьми с помощью нейролингвистических программ.

Summary

This article examines the improvement of relationships between people through neurolinguistic programs.

Жиырмансыншы ғасырдың ортасында дүниенің әр түкпірінде қарым - қатынас мәселесіне арналған зерттеулер шамамен бір уақытта пайда болып, тарала бастады. Қарым - қатынас адамдардың өзара әрекеттестік және өзара қатынас жасауының ерекше формасы. Р.С.Немов сөздігінде қарым - қатынас ұғымы өзара келісім, іскерлік және достық байланыс арқылы анықталады [1].

Қарым-қатынас өзара әрекеттесу, қатынасты тиімді жүзеге асырудың тәсілдері, дағдылары, құралдары, адамның қабілеті мен қасиеттері жүйесінде қарастырылады. Қазіргі кезде қатынас мәселесін философия, педагогика, әлеуметтану, психолінгвистика осы сияқты, әр саладағы ғылымдар әр жақты зерттейді.

Қарым-қатынас ұғымы, әлеуметтік психологияның кез-келген ұғымдары сияқты, көптеген зерттеушілермен қарастырылған және әр түрлі түсіндірілген. Қарым-қатынас адамдық өмір сүрудің, соның ішінде еңбек іс-әрекетінің қажетті шарты болып табылады.

Л.П.Биева ойынша, қарым-қатынас – бұл қоғамдық субъектілердің (тұлғалар, топтар) өзара байланыс және өзара әрекет процесі, ол іс-әрекетпен, ақпаратпен, тәжірибемен, қабілеттіліктермен, дағдылармен және ептіліктермен, сонымен қатар іс-әрекет нәтижелерімен алмасумен сипатталады. Л.П.Биева қарым-қатынастағы қоғам және тұлғаның қалыптасуы мен дамуының қажетті және жалпы шарттарының бірі ретінде де түсіндіреді [2].

Қарым -қатынас қаншалықты әлеуметтік құбылыс болса да, соншалықты жеке даралық құбылыс. Сондықтан да қарым-қатынастың ең маңызды құралы - тілде, оның жеке даралық көрінісі мен механизмі болып табылатын – сөйлеуде, әлеуметтік пен жеке даралықтың бір тұтастығында көрінеді. Қарым-қатынас тек тіл арқылы әрекеттесу ғана емес, ол аса маңызды тәрбие құралы да болып табылады.

В.Н.Мясищев оқушы мен оқытушының, бастық пен бағынушылардың, ата-ана мен баланың қарым-қатынасын талдай келіп, қарым-қатынастың мазмұнды, мәнерлі және әрекетті элементтері тек қана тіл немесе ым-ишараты мен дене қозғалыстарында ғана емес, қарым - қатынасқа қатысушылардың әрқайсысының көптеген ассоциалистік байланыстарды көрсетумен де байланысты екенін тұжырымдады. В.Н. Мясищевтің негізгі идеясы бойынша адамның жеке даралық қасиеттері: мінез, тіпті бейімділіктері мен қабілеттері де адам аралық қарым-қатынаста көрінеді де, дамиды да [3].

Адам өмір сүру барысында міндетті түрде басқалармен қарым-қатынаста болады. Ал, осы қатынас ең әуелі әдептен басталады. Әр адам сөзін «сіз» деп бастап, сол адамға деген құрметті білдіреді. Сонымен қатар адам аңғалдық жасап, ыңғайсыз жағдайға кездесе «кешіріңіз, ғафу етіңіз, рұқсат па?» деген сөздерді айтады. Осылайша, әр адам – әлеуметтік құбылыс ретінде нәтижелі байланыстар орнатуда «сауатты» түрде қарым-қатынас ұйымдастыра білуді үйренеді. Ол үшін өмір сүріп отырған қоғамда қабылданған тәртіп, ережелерді сақтау керек. Ең бірінші, қарым-қатынаста адам өз көңіл-күйін, эмоциясын басқара білуі керек.

Қарым-қатынас барысында:

1. тәртіптің «негативті» үлгілерінен алшақ болу;
2. сөйлеушіні тыңдай білу;
3. алғыс, ризашылық білдіруге талпыну;
4. сөйлеушіні жеке тұлға ретінде қабылдау;
5. қарым-қатынаста шынайы болу.

Психологиялық тар мағынада қарым-қатынас адам арасындағы байланыстың қойылу нәтижесі және процесі ретінде немесе субъектілердің түрлі белгілер жүйесі арқылы өзара әрекеттесуі ретінде түсіндіріледі. А.В.Петровский және М.Г.Ярошевский редакциясымен шыққан психологиялық сөздікте қарым-қатынас біріккен іс-әрекетке қажеттіліктен туындайтын, өзіне ақпаратпен алмасуды, өзара әрекеттің бір стратегиясын шығаруды кіргізетін, адамдар арасында байланыс орнату және дамыту процесі ретінде қарастырылады. Бұл анықтама қарым-қатынастың негізгі мазмұнын бөліп шығарады: адамдардың ақпаратпен алмасуы, өзара әрекетті, бір-бірін тануы. Мазмұнның осы 3 сипаттамасын қарым-қатынастың аспектілері ретінде қарастыру қабылданған. Ақпаратты беру қарым-қатынастың коммуникативті аспектісі ретінде; өзара әрекет қарым-қатынастың интерактивті аспектісі және адамдардың бір-бірін түсінуі, тануы қарым-қатынастың перцептивті аспектісі ретінде қарастырылады.

Қарым-қатынас – адамдардың біріккен өмір әрекетін бір-бірімен ақпараттық-коммуникативті және психологиялық өзара әрекет тәсілімен әлеуметтік реттеу процесі [4].

Қарым-қатынас бірнеше түрлерге бөлінеді, олар кері байланыс ерекшелігі бойынша анықталады. Қарым-қатынас жанама және тікелей, тұлғааралық және бұқаралық болады. Тікелей қарым-қатынас – табиғи бетпе-бет, сөздік және бейсөздік (ым,қимыл) құралдар көмегімен жасалынатын толық психологиялық байланыс, кері байланыс бір мезгілде өтеді. Бұл – адамдардың бір-бірімен қатынас жасау тарихындағы бірінші формасы. Жанама қарым-қатынас индивидтер бір-бірінен уақыт бойынша немесе қашықтық бойынша алшақталған жағдайларда өтеді, мысалы, субъектілер телефон арқылы сөйлеседі немесе бір-біріне хат жазады. Жанама қарым-қатынас толық емес психологиялық байланыс болып табылады. Бұнда кері байланыс күрделенген. Жанама қарым-қатынас та екі субъектілер арасында және топта жүзеге асады.

Тұлғааралық қарым-қатынас – екі не құрамы өзгермейтін топ ішіндегі таныс адамдардың тікелей байланыстары. Тұлғааралық қарым-қатынастың белгілері: қатысушылардың психологиялық жақындығы, бір-бірінің ерекшеліктерін білуі, бірге күйзелуі, өзара түсінушілігі, ортақ қызметтестігі. Қарым-қатынас барысында адамдар өзі және басқалар үшін өзіндік психологиялық ерекшеліктерді ашады, көрсетеді, түсінеді. Адамның психологиялық қасиеттері қарым-қатынас нәтижесінде пайда болады, дамиды, өзгереді. Басқалармен арақатынас жасағанда адам қоғамдық ережелерді, нұсқаларды, білім мен іс-әрекет тәсілдерін, жалпы әлеуметтік тәжірибені өз бойына сіңіреді. Қарым-қатынас нәтижесінде адам жеке тұлға болып қалыптасады.

Қазіргі таңдағы көзқарастар деңгейінде қарым-қатынас ақпаратпен алмасуды, сонымен қатар, басқаны қабылдау мен түсінудің, өзара әрекеттестіктің стратегиясын жүзеге асыруды қамтитын іс-әрекетке қажеттіліктен туындаған, адамдар арасындағы байланыстардың қалыптасуы мен дамуының күрделі және көп қырлы процесімен детерминделген әлеуметтік-психологиялық феномен болып табылады. Жалпы, қарым-қатынас вербалды және түрлі белгілік жүйені қолданатын вербалды емес құралдардың көмегімен жүзеге асырылады. Вербалды қарым - қатынас тек адамға ғана тән және белгілік жүйе ретінде табиғи дыбыстық тіл, яғни, фонетикалық белгілер жүйесін, дәлірек айтқанда, адамзаттың сөйлеу тілін қолданады. Сондықтан өзінің жүзеге асуы үшін вербалды қарым-қатынас міндетті шарт ретінде тілді меңгеруді қажет етеді. Бұл сөйлеу қарым -қатынасы мәдениетінің дамуына, ойдың дәл қалыптасуына және оны түсінікті тілмен дер кезінде серіктеске жеткізуге мүмкіндік береді. Сөйлеу қарым қатынасы мәдениеті тілдің барлық құралдары мен мүмкіндіктерін шебер қолдана білуге негізделеді. Сондықтан вербалды қарым қатынас бұл адекватты сөздерді таңдай білу, олардан сөйлем құрастыру тәрізді коммуникативті

әрекеттердің орындалуын қарастыратын ойдың қалыптасу процесі. Г.М.Андрееваның айтуынша коммуникативті ықпал ақпарат алмасудың нәтижесі ретінде ақпаратты бағыттаушы адам (коммуникатор) мен оны қабылдаушы адам (реципиент) кодификация және декодификацияның бірдей немесе ұқсас жүйесіне ие болғанда ғана мүмкін болады.

Сонымен қарым-қатынас – адамдар арасында бірлескен іс-әрекет қажеттілігін туғызып, байланыс орнататын күрделі процесс; екі немесе одан да көп адамдардың арасындағы танымдық немесе эмоцияналды ақпарат, тәжірибе, білімдер, біліктер, дағдылар алмасу. Қарым-қатынас тұлғалар мен топтар дамуының және қалыптасуының қажетті шарты болып табылады. Жеке тұлғаның жетілуіне себепкерлік процесстерді жақсы түсіну үшін субъективті тәжірибе құрылымын зерттеу арқылы анықталған, НЛБ ми, тіл және тән аралық қарым-қатынас арқасында дамыған форма мен стереотипті немесе «бағдарламаны» зерттейді. Яғни, нейролингвистика – неворология және лингвистика, сондай-ақ миға қатысты тілдік мінез-құлықты меңгерту жүйесіне байланысты тоғысатын ғылыми пән. Ми ошағының зақымданудағы тілдік әрекеттің бұзылысын бақылау орға ғасырдан бері белгілі, бірақ оны жүйелі зерттеу ХІХ ғасырдың ІІ жартысында басталған. Тіл бұзылысына қызығушылық танытқан отандық лингвистер И.А.Бодуэн де Куртенэ, В.А.Богородицкий, Л.В.Щерба және т.б. Бодуэн де Куртенэ афазия, тіл әрекетінің үш құрамдас бөлігінен шығатын фонация (ауызбен айту), аудиция (қабылдау) және церебрация («даралық ми орталығында болатын жүйе»). Айтылған пікір қатарына Р.О.Якобсонда кіреді. Ол тіл әлемінде фонологиялық жүйесінің өзара құрылуындағы жүйелі корреляцияны, онтогенезде бірізді құрылуын және афазия клиникасында ыдырауын бейнелейді [5].

Нейролингвистикалық зерттеу пәні көптүрлі көріністен тұратын және өзіне фонология, грамматика, лексика және семантикалық бұзылысты қосатын афазия болып табылады. Нейролингвистикаға қызығушылық және тілілік іс-әрекеттің неафазиялыққалып бұзылысы: сөздік агнозия және апраксия, дизартрия, алекция, аграфия. Нейролингвистика адамның шынайлықты қалай сезім мүшесімен бейнелейтінін және сонымен бірге кездесетін ми талдаушы – көрулік, тыңдаушылық, сезу – кинестетиканы талдаумен жалғасады. Тілмен әрекет ету, сөйлеуді түсіну сыртқа, оның орталық бөлігіне бағытталған жүйке жүйесінде іске асады. Әр талдауышта жүйке құрылымының екі түрі бөліп тұрады: қарапайым анализ және синтездің кеңістіктік-уақыттық параметрінде іске асатын, сезім мүшесінен бас ми қабығына тітіркену жиынтығын өткізетін құрылымнан (мидың сенсорлы проекциялы жүйесі) және анализ және синтездің сол тітіркену жиынтығындағы белгілікке заттық әрекет жататын құрылым (қабықтың гностикалық зонасы). Үшінші «қабаттың» анатомиялық құрылымы тілдік қабық аймағында күрделірек – жеке анализаторды жабу зонасы.

Тілдік әрекет сөздің шығуы кері ретте іске асады: орталықтан шетке қарай. Ми анализаторы жабу зонасында құрылған сөздік бағдарлама сөздік праксис аймағында айқындалып, сосын жобалық қимылдық жүйе механизм көмегімен жүзеге асады.

Мидың жобалы жүйесінен айырмашылығы (сенсорлы немесе қимылдық) гностико-праксикалық қабық және қабық анализаторын жабу аймағы қызметтік асимметриямен сипатталады: тілдік талдау жүйесі және тілдік түсінікте ойлау көбіне ми жарты шарының сол жақ бетінде (доминантты), ал нақты бейнелі ойлау оң жақ жарты шарда.

Клиникалық сенсорлы жобалық жүйенің ошақтық зақымдануы ауызша және дауыс, көрудің төмендігімен немесе дауыс жиілігін қабылдау және көру шегінің шектеулігімен байланысты жазбаша тілдік мәтінді қиындықпен қабылдаумен түсіндіріледі. Қимылдық жоба жүйесі зақымдануы түрлі дизартриямен көрінеді. Ошақтық зақымданудың гностикалық қабық шегі сөздік агнозия түрінде көрінуі мүмкін (көру, есту), ал қабықтың параксикалық шегі – апраксия түрінде. Сөздік агнозияда науқас жақсы естиді және көреді, бірақ туған тілінің дауыс кескінін білмейді (сөздік дауыстық агнозия) немесе жазбаша мәтін графемасы (сөздік көру агнозиясы). Сондай-ақ ол науқастың фонологиялық, грамматикалық және лексикалық талдауы, айту және жазу қабілеті сақталған. Сөздік ес агнозия науқасы оқи алады, ал сөздік көру агнозия науқасы ауызша сөйлеуді түсінеді. Сөздік апраксияда кері бейне бақыланады: науқаста қимылдық бұзылыс жоқ, мысалы сал ауруына ұшырағандар,

бірақ олар сөйлей немесе жаза алмайды. Сонымен қатар айналадағының сөзін түсіну және оқу қабілеттілігі сақталуы мүмкін. Негізінде тілдік әрекеттің бұзылысы анализаторды жабу қабық аймағы зақымданғанда пайда болады. Мұндай жағдайда афазия дамиды: науқастың тілдік әрекетінің бәрі бұзылады (туған тілі, қоршағанды түсіну, оқу, хат, тілдік ойлау түсінігі). Сондай-ақ афазияда механикалық қаталаудың сақталуы сирек немесе тіптен хаттағы сәйкес мәтінді түсінбейді.

Нейролингвистикаға маңызды ақпаратты ми ошағымен зақымданушы билингво және полиглот тілін бақылау береді. Сөздік диссоциация жиі бақыланады, сондай-ақ түрлі тіл арасындағы интерференция. Лингвистикалық критериді клиникаға әкелуде абай болу қажет, әйткенде бір тілдік әрекеттің ішкі бұзылысының пайда болуы негізгі түрлі психоллингвистикалық ми ұйымдастырушылық әрекеттік жүйе операциясының бұзу нәтижесі болуы мүмкін. Клиникалық тәжірибеге әкелген тек Лурияның жүйелі анализдің бұзылған қызметі (номинация, оқу, хат т.б.) оның табиғи тілін түсінуге әкелуі мүмкін. Мұндай зерттеудің нәтижелігі табиғи сөздік бұзылыққа кешенді негізделген, нәтижеге және неврология, лингвистикаға сүйенген.

Нейролингвистика диагностикалық мақсатты шешетін клиникалық тәжірибе қажеттілігінен пайда болды. Мұндағы оның негізгі әдісі – түрлі жағдайдағы науқастың тілдік әрекетін бақылау әдісі (әңгімелесу, сурет бойынша әңгімелеу, түсінік айту, оқу, хат, сондай-ақ арнайы мәтінді қолдану, арнайы таңдалған сөз қатарын қайталау, берілген сөзден сөйлем құрау, сол сөзден синоним, антонимды табу т.с.с). Сау және ауру миды зерттеудің жаңа әдіс қатарына жататындар: вербальды ақпаратты дихитикалық тыңдау әдісі, амитал-натревамен байланысты ангиография, унилатеральды электрошок, стереотаксиалды операция т.б. Нейролингвистиканың талдаудың қайнар көзі тілдік әрекет бұзылған науқасқа білімді қайта меңгерту жүйесін жасайтын педагогикалық бақылау болмақ.

XX ғасырдың II жартысында нейролингвистика мәселесін өңдеуде идеяға әсер етуге және психоллингвистика, нейропсихология, нейрофизиология, кибернетика және т.б. байланысты ғылымды сынап көру. Осылайша заманауи нейролингвистика адамның белгілік әрекетін жиынтық аспектісін зертеуді көрсетеді.

НЛБ-да біздің миымыздағы ақпаратты алатын, сақтайтын және кодтайтын жолдар: суреттер, дыбыстар, сезімдер, иістер және дәмдер – репрезентативтік жүйелер ретінде белгілі. Репрезентация біздің тәжірибеміздің қалай ұйымдастырылғанын және әлемді қалай суреттейтінімізді анықтайды. Бұл сезімдермен (кинестетикалық жүйе), образдармен (визуалдық жүйе), дыбыстармен (аудиалдық жүйе), білім жинағы ретінде (рационалдық немесе дискреттік жүйе), немесе сирек қолданылатын иіс пен дәм түріндегі сенсорлық сезімдермен білінеді. Біздің әлемді ішкі суреттеуіміз қатынаста, біздің ым және ишараттарымызда қолданылатын сөздерде өз көрінісін табады. Осылайша, тұлғааралық қарым-қатынасты дамытуда нейролингвистикалық бағдарламаның ықпалы артады.

Әдебиеттер

1. Немов Р.С. Психология. Словарь – справочник в II томах. - М., 2003. – 304 с.
2. Буева Л.П. Как избежать конфликта // Труд, контакты, эмоции - СПб., Речь. 1990. - 225 с.
3. Ершов А.А. Внутригрупповые конфликты // общение как предмет теоретических и прикладных исследований. - СПб.: Речь. 1990. - 354 с.
4. Вереникина И.М. Преодоления возможных конфликтных ситуаций между учителем и учениками на уроке // Вопросы психологии. 2004. №3 – 18-21 с.
5. Малкина-Пых И.Г. Справочник практического психолога. –М.: Изо-во Эксмо, 2005.- 664-675с.

ИННОВАЦИЯЛЫҚ ТЕХНОЛОГИЯЛАР АРҚЫЛЫ МЕКТЕП ЖАСЫНА ДЕЙІНГІ БАЛАЛАРДЫҢ ҚЫЗЫҒУШЫЛЫҒЫН ДАМЫТУ

Орынбасарова Гульмира Оралбаевна

«Өрлеу» БАҰО» АҚ «Түркістан облысы және Шымкент қаласы бойынша кәсіби даму институты» филиалы «Мектепке дейінгі тәрбиелеу және бастауыш оқыту» кафедрасының аға оқытушысы

Ауешова Баян Оралбаевна

Шымкент қаласы білім басқармасының
ЖШС «Арайлым» бөбекжай-бақшасының меңгерушісі

Резюме

В данной статье рассмотрены пути развития интереса детей через инновационные технологии в организации новых педагогических технологий в дошкольных группах.

Summary

This article examines the ways of developing children 's interest through innovative technologies in the organization of new pedagogical technologies in preschool groups.

Қазіргі таңда баланы тәрбиелелеуде де негізге алынатыны- адами құндылықтар. Тек тәрбие мен білім берудегі ұстанымдар, білім беру жүйесі өзгеріп отырады.

Мектеп жасына дейінгі балаларды оқыту, тәрбиелеу- әлемдік -проблематикалық деңгейге дейін көтерілді. Жұмыс басты ата- аналардың көбеюі, жалғызбасты аналар қатарының күрт өсуі сияқты себептердің барлығы мектеп жасына дейінгі балалардың тәрбиесіне жіті назар аударуға әкелді. Бұл жайлы Бартлетт Стив пен Бертон Диананың «Білім берудегі зерттеулер» еңбегінде айтылады.

Инновация ағылшын тілінен аударғанда жүйе ішіндегі өзгерістер деген мағынаны береді. Ғалымдар мектеп жасына дейін балаларды оқытуда физикалық дамуды, жекетұлғалық және эмоциялық дамуды, коммуникация және тілді басты назарға алу қажет екендігін айтады. Ал баланың тұлғалық және физикалық жақтан дұрыс дамуы үшін инновациялық технологияның алар орны ерекше. Құрал мен үдеріс ретінде инновация қандай да бір жаңалық енгізу деген мағынаны білдіреді. Интерактивті оқыту жүйесі, инновациялық технологиялардың көбісі мектеп жасындағы балаларға арнап жазылып жатқандығы өтірік емес. Ал мектеп жасына дейін, дәлірек 2-3 жастан 6 жасқа дейінгі баланы оқытудың әдістемелері некен-саяқ. Ата- ананың да, тәрбиешінің, қоғамның да баланың тәрбиесіне сақтықпен қарайтын кезеңі мектеп жасына дейінгі кезең болуы тиіс. Себебі, бұл кезеңде баланың санасында да, болмысында да електен өткізу (фильтр) функциясы болмайды. Бала ата-анасының, өзінен үлкен адамдардың іс- әрекеттерін еріксіз түрде жадында сақтап отырады. Бала кезде көзбен көрген әрекеттер есейе келе болмысынан еріксіз көрініп отырады. Ересек адамдардың бойындағы кейбір қасиеттердің де болмысынан кетпей қоюының басты себебі осы балалық кезеңде жатыр. Барлығын бойына еріксіз сіңіруші және әрекетті қайталаушы балалардың мінезі мен психологиясы қандай?

- Біріншіден, осы жастағы балалар өзіне негізгі өмірлік қажеттілікті ересектердің көмегі арқылы қанағаттандырады.

- Екіншіден, материалдық, рухани, қызығушылық қажеттілігін отбасынан алады.

- Үшіншіден, бұл жастағы балалар қолайсыз жағдайда өзін- өзі қорғай алмайды Осы тұста мектеп жасына дейінгі балалардың психологиясын ескере отырып, инновациялық технологияларды пайдаланудың тиімділігін саралау.

Қазіргі қоғамда балалар гиперактивті. Соған орай тәрбиешілер, педагогтар оқыту технологияларында да белсенді әдістерді қолданып отыруы тиіс. Жалпы педагогикада бүгінге дейін оқытудың қалыптасқан бірнеше әдісі бар. Ол әдістер заман өзгерген сайын ескіріп, орнын бала психологиясына орай қалыптасқан жаңа әдістер ығыстыра бастады.

Алдыңғы ұрпақтары үшін оқытудың пассивті моделі тиімді болды. Себебі, олардың болмысы тұрақтылыққа және бірізділікке негізделген. Ал оқытудың пассивті моделінде оқушы екі түрлі қызмет атқарады. Біріншісі-тыңдау, екіншісі- көру. Оқытушыны көзбен көріп, айтқанын ғана естіп отыру олар үшін тиімді. Бұны педагогикада «классикалық оқыту жүйесі» деп атайды. Басты назар мұғалімде, ол оқушы тарап тек тыңдаушының рөліне енеді. Уақыт алға жылжығаннан кейін дүниеге жаңа ұрпақ келді. Келесі кезеңде дүниеге келген буыны білімге құштар, бір орында тұрақтап қалуды жаны сүймейді. Қоршаған ортаға қояр талабы биік болғандықтан, осы кезеңде оқыту жүйесіне «активті» білім беру моделі енді. Активті оқыту технологиясында оқушылар негізгі мәнге ие. Актив тәрбилеуші мен тәрбиеленуші. Яғни, негізгі күш белсенділікке келіп тіреледі. Оқудың қандай жүйесі болмасын, ол- шығармашылық, практикалық, өзіндік жұмыстарға құрылып отырады. Оқытудың бұл әдісінде оқушының «мені» өте маңызды. Тәрбиеші әркез алдына келген тәрбиеленушінің ішкі құндылықтарына және қағидалары мен таңдауына құлақ түріп отыруы тиіс. Сонда ғана екі жақты байланыс орнап, жаңашыл дүниелер туындап отырады. Ал екі мыңыншы жылдан кейін туған балалар гиперактивті ұрпақтарына жатады. Сәйкесінше, қазіргі заман балаларының оқыту технологиясы да бөлек. Жаңартылған оқыту бағдарламалары, интерактивті оқыту жүйелері, педагогикада қалыптасқан оқыту технологияларының барлығы күннен күнге бала психологиясына негізделіп, түрленуде. Классикалық оқыту жүйесінде басты акцент мұғалімге беріліп, оқушы жақ тек тыңдаушының рөлін атқарса, қазіргі таңда мұғалім тек бағыт берушінің рөлін атқарады. Яғни негізгі бағыт- бағдар беру мұғалімнің тарапынан. Ал оқушы- ізденуші, жаңалық ашушы, білім алушы. Интерактивті оқыту жүйесінде ішінара үйлесімділік сақталады. Тәрбиеленуші мен тәрбиеші арасындағы байланыс, тәрбиеленушілер мен басқа да тәрбиеленушілер арасындағы ара-қатынас өзара әрекеттесіп жатады. Гиперактивті ұрпақтары «технология балалары» болғандықтан оған тәлім беріп, үлгі көрсететін мұғалімнің де технология мен заман ағымына ілесіп отыруы өте маңызды. Бұрын бізге жаңалық болып көрініп отыратын интерактивті тақтаның өзі қазіргі балалар үшін таңқаларлық дүние емес. Ең қиыны сол, қазіргі таңда балаға білім беріп, бірдеңе үйрету үшін де, оны үнемі қызықтырып отыру керек. Балаға ақпаратты дұрыс жеткізу үшін қандай әдістерді қолданамыз? Қандай технологияны меңгерген дұрыс?

Мектеп жасына дейінгі балалар- ойын баласы. Сондықтан тәрбиеші балаға қандай да бір ақпаратты жеткізер кезде «ойын технологиясын» қолданғаны тиімдірек. Үйретуші ойынды көңіл көтеріп, бой сергіту құралы ғана емес, балаға ақпаратты жеткізудің оңай жолы деп қараса, бала психологиясына жеңіл болады. Бұл технологияның басты мақсаты- түрлі ойындар мен әдіс-тәсілдерді қолдану арқылы баланың ойлау, сөйлеу дағдыларын дамытып, білім және таным көкжиегін кеңейту. Бала ойында қандай болса және ойынды қалай ойнаса, тұлғалық өмірінде де солай болатынын естен шығармау керекпіз. Тәрбиеші балалардың арасында ойын технологиясын қолданған кезде, әділеттілік пен бауырмалдылықтың бірінші орында болғанын қадағалағаны абзал. Ойын технологиясын қысқа шеңберде қарауымызға болмайды. Ойынның да әр түрі болады. Мысалы, рөлдік, топтық, сахналық, жұптық, интеллектуалдық және т.б түрлі ойын түрлерін қолдануымызға болады. Жаңа технологияларды қолдану білімді тиімді игеруге ықпал етеді.

Мектепке дейінгі кезеңде баланың бойында адами құндылықтардың алғашқы дәнегі егіледі. Баланың санасына адамгершілік туралы алғашқы қағидаларды енгізіп, базалық деңгейдегі түсінікті қалыптастыру керек. Бала тек жақсы, жаман деген екі сөзді ғана үйренбей, осы екі сөздің құрамына қандай қасиеттер кіретінін түсіну керек. Мектеп жасына дейінгі балалар қандай да бір қасиетті үлгі алу арқылы үйренеді. Мәселен, «біреумен бірдеңені бөлісу» не «біреуді аяп, жақ болу», «біреуді жақсы көру» деген қасиеттердің барлығы, расында, біреу арқылы ғана бала бойына дариды. Мектеп жасына дейін бала адамгершілікті сөзбен қалыптастырмайды. Бұл кезеңде іс маңызды. Баланың айналасын қоршаған барлық адамды «мен қандай үлгі болып жатырмын?» деген маңызы бар сұрақ болуы тиіс. Және сол сұраққа іс жүзінде жауап бере алуы да шарт. Бірінші адам қандай да

бір мамандық иесі атанбай жатып, бала кезден «адами тұрғыдан» қалыптасуы шарт. Баланың бойында «адамгершіліктің алғышарттарын» қалыптастыру үшін Ш.А.Амоншвидің «Білім беруді ізгілендіру технологиясын» қолданғанымыз абзал. Аталмыш технологияның алғашқы кезеңінде тәрбиеші балалаға бала ретінде емес, «тұлға» ретінде қарайды. Баланың адами қасиеттерге ие болуына бағыт- бағдар беріп, адамгершіліктің үлгісін көрсетуі тиіс. Баламен қарым- қатынас жасаған кезде де оның пікіріне, өзіне ғана тән болмысына, жеке басына әділеттілікпен қарап, шынайы болуы керек. Ізгілендіру технологиясында қоршаған ортамен жұмыс, топпен тығыз қарым- қатынас, ынтымақтастық қағидалары сақталады. Бала мен баланың арасында бір- біріне деген құрмет, жақсы көру, қамқорлық және басқа да жақсы қасиеттер орын алуы тиіс. Тәрбиеші балалардың ынтымақтастықта тапсырмаларды орындауына, олардың бір- біріне жылы сөйлеп, жақсы қарым-қатынаста болуына басты назар аударады. Ізгілендіру технологиясының өзіндік міндеттері бар. Олар: болмысыңды сүю, құндылықтарды бағалау, қоршаған ортаға ғашықтық, табиғатты аялау, адамдарды сүю. Осындай ізгі қасиеттердің баланың бойында қалыптасуы үшін «жалғыздық эгосы мен мен ғана синдромына» баланы жолатудан сақ болу қажет. Ш.А. Амоншви ұсынған «білім беруді ізгілендіру технологиясы» арқылы білімді де бірлесе отырып, үлкен махаббатпен алып, оны үлкен махаббатпен, адами құндылықтармен айналаға тарата білеміз. Бала бойына адами қасиеттерді қалыптастыруға көмек беретін тағы бір технология- «Дамыта оқыту технологиясы». Бұл технологияның негізі ізгілендіру технологиясынан бастап алады. Негізгі мақсаты- баланың бойындағы тұлғалық қасиеттерді жан- жақты дамыту. Балалар санау, түстерді тану, өзіндік жұмыстарды атқару арқылы қоршаған ортаны тани бастайды. Тәрбиеші баланың тек өзімен- өзі жұмыс істеуін қамтамасыз етіп бермей, достарына, тобына ақпаратты айтуды, өз ойын жеткізуді, білгенін бөлісуді үйретіп отыруы керек. Эл- Фараби: «тәрбиесіз берілген білім- адамзаттың хас жауы», - дейді. Ал жоғарыда аталған технологиялар тәрбие мен білімді ұштастырып, жан- жақты дамыған тұлға өсіріп шығары сөзсіз.

Көптеген педагогтар «жөнді сөйлей алмайтын, тілінде мүкісі бар бала- дұрыс ойлай алмайды»- деп қателесіп жатады. Осы тұста сөйлеу мен ойлау бір ме деген сұрақ туындайды. Элбетте, екеуі екі түрлі функцияны атқарады. Бірақ бір бірімен байланысты. Дұрыс сөйлей алмайтын бала дұрыс ойлай алмайды деген теория қате. Дұрыс сөйлеп жүріп, белгілі бір жағдайлар әсер етіп, тілінде кемістік болып қалатын жайлар да аз кездеспейді. Осындай олқылықтың орнын толтырып, ойлау және сөйлеу жүйесін қалыптастыру үшін «деңгейлеп оқыту» және «кезеңдеп оқыту» технологияларын пайдалана аламыз. Кезеңдеп оқыту технологиясы балалардың ойлау жүйесін жақсарту үшін қажет. Жеңілден ауырға, кішіден үлкенге дейінгі аралықтың барлығын кезең кезеңімен деңгейлеп отырып, баланың ақпаратты тиімді алуына мүмкіндік береді. Кезеңдеп оқыту технологиясы бойынша тәрбиеші балаларға берілетін ақпарат көлемін тақырыптық топтарға бөлу керек. Жеңіл, орташа, күрделі тақырыптарды бала психологиясы мен қабылдау ерекшеліктеріне қарай беріп отырады. Ақпаратты бірден ауыр қабылдамай жеңіл қабылдау арқылы ойлау жүйесі де өзіндік сатымен дамиды. Ойлау сатысын дамытуға арналған оқыту технологиясы болғандықтан, тәрбиеші үнемі баланың жетістіктерін, әрекеттерін, ақпаратты қабылдау реакциясын бағдарлап отыруы шарт.

Қорыта келгенде, тәрбие тал бесіктен басталады. Адамға берілетін құндылықтар мен жақсы тәрбиенің іргетасы бала кезде жатыр. Ал оны дұрыс берудің көзі- педагогтың дұрыс таңдаған әдістемесінде. Осы тұрғыда инновациялық дәуірде дүниеге келіп, өмір сүріп жатқан балаларға жаңашыл білім берудің жолын білуіміз керек. Сондықтан болмыс негізі қаланатын бала кезеңде инновациялық технологияны қолданғанымыз педагог үшін тиімді тәсіл. Инновация, яғни, жаңашылдық- әлеуметтік-психологиялық аспектіде - маңызы бар түрлі жаңалықтарды жасап отырумен және енгізумен ерекшеленіп отырады. Әлеуметтік практикадағы өзгерістер инновациялық технологияларға тән. Балабақшадағы педагогикалық ұжымның сапаны арттыруға ұмтылысының барлығы жаңашылдыққа талпынып, оқыту технологиясын жақсарту болып табылады. Мектепке дейінгі ұйым басшылығының

алдындағы бірінші және басты міндетте – ұжымның инновациялық қызметке кіруінің мотивациялық шарттарын ұйымдастыруда, инновациялық процеске қатысушылардың жеке қасиеттерін, олардың кәсіби деңгейін, жаңалықтарға психологиялық дайындығын қамтамасыз етуде жатыр.

Қазіргі таңда семинар-практикум, іскерлік ойын сияқты педагогикалық ұжыммен проблемалық жағдайларды модельдеу және талдауға байланысты әдістемелік жұмыстың белсенді түрлері кеңінен қолданыла бастады. Бұл өзгерістердің барлығы инновациялық технологиялардың дамуына өз септігін тигізуде.

Әдебиеттер

1. Касаткина Е. И. Игра в жизни дошкольника. – М. , 2010.
2. Касаткина Е. И. Игровые технологии в образовательном процессе ДОУ. //Управление ДОУ. – 2012.
3. Қабдықайыров Қ. Инновациялық технологияларды диагностикалау. – А., 2004.

ӘӨЖ

ҚАЗАҚСТАН ҰЛТТЫҚ ЭЛЕКТРОНДЫ КІТАПХАНАСЫ – ҚАЗАҚСТАННЫҢ ҒЫЛЫМИ, ТАРИХИ-МӘДЕНИ МҰРАСЫНЫҢ ЭЛЕКТРОНДЫҚ РЕСУРСЫ

Сеитказиева З.С.

«Өрлеу» БАҰО» АҚФ Түркістан облысы және Шымкент қаласы бойынша Кәсіби даму институты, Шымкент, Қазақстан

Резюме

В статье рассматривается роль КазНЭБ в сохранении, передаче и обеспечении доступа к национальному письменному документальному наследию посредством информационно-коммуникационных технологий, а также роль в формировании национального хранилища электронных документов и обеспечении их доступности всем категориям пользователей.

Summary

This paper discusses the role of Kazakh National Electronic Library in preserving, transmitting and providing access to the national written documentary heritage through information and communication technologies, as well as its role in forming a national repository of electronic documents and ensuring their accessibility to all categories of users.

Әлемдік кітапхана практикасы басты мақсаты өз елінің тарихи және мәдени мұрасын сақтау және оған еркін қол жетімділікті қамтамасыз ету болып табылатын ұлттық электрондық кітапханаларды құру бойынша көптеген мысалдарды келтіре алады.

Солардың бірі, қазақстандық кітапханалардың, музейлер мен архивтердің қорларын сақтау және келешекке табыстау, Қазақстанның зияткерлік әлеуетін арттыру және қазақ ғылымы мен мәдениетін танымал ету үшін жағдайларды қамтамасыз ету, сондай-ақ Қазақстанның тарихи, ғылыми және мәдени мұрасына пайдаланушылардың ақпараттық-коммуникациялық технологиялар арқылы еркін қол жеткізуін қамтамасыз етуге арналған мемлекеттік ақпараттық жүйе– Қазақстанның ұлттық электрондық кітапханасы (бұдан әрі – ҚазҰЭК) [1].

Ұлттық деңгейдегі осындай электрондық кітапхана ресурсын құру идеясы «Электрондық мемлекеттік кітапхана қоры– Қазақстан ұлттық электрондық кітапхана (МКҚБ–ҚазҰЭК) жобасында нақты көрініс тапты. 2007 жылы мемлекеттік деңгейде «Қазақстан Республикасындағы ақпараттық теңсіздікті азайту жөніндегі 2007-2009

жылдарға арналған бағдарламаны» іске асыру шеңберінде ҚазҰЭК жобасы қолдау тауып, қаржыландырылды.

Жоба Астана қаласындағы Қазақстан Республикасының Ұлттық академиялық кітапханасының негізінде жүзеге асырылды. Жобаның бірінші кезеңіндегі басты міндеттері Электрондық мемлекеттік кітапхана қорының бірыңғай каталогы мен Депозитарлық және пайдаланушы қорымен кітаптар көшірмелерінің бірыңғай электрондық қоймасын құру болды. Сонымен қатар, Интернет арналары арқылы ұлттық электрондық қоймаға қолжетімділікті және пайдаланушылардың тапсырыстары бойынша электрондық құжаттардың көшірмелерін алуын қамтамасыз ету. ҚазҰЭК портал ретінде жаһандық желіге 2007 жылдың желтоқсанында www.kazneb.kz сайтында енгізілді.

Электрондық мемлекеттік кітапхана қоры – Қазақстан ұлттық электрондық кітапхана қор құрамы бойынша әмбебап болып табылады және дәстүрлі кітапханалық сақтау объектілерін электрондық түрге ауыстыру кезінде жасалған электрондық құжаттарды қамтиды. Оның негізінде – «Мәдени мұра» мемлекеттік бағдарламасы бойынша жарық көрген кітаптар, заманауи ғылыми еңбектер (диссертациялар, авторефераттар, ғылыми және оқу әдебиеттері), сирек кездесетін кітаптар мен қолжазбалар, карталар, сондай-ақ Қазақстанның тарихы, мәдениеті мен көркем әдебиеті бойынша құжаттардың үлкен көлемі. Құжаттар үшін хронологиялық және тілдік шектеулер белгіленбейді.

Қазақстан ұлттық электрондық кітапханасын құрудың басты мақсаты – ақпараттық-коммуникациялық технологиялар арқылы Қазақстанның ұлттық тарихи-мәдени және ғылыми мұрасын сақтау, келер ұрпаққа табыстау және оған қолжетімділікті қамтамасыз ету.

ҚазҰЭК негізгі міндеттері:

➤ Бірегей форматтағы әрі жоғары сапалы электронды көшірмелерді құру мен қамтуға және электронды құжаттарды мәңгілік сақтауға, сондай-ақ сол құжаттармен жұмыс жасауға барынша мүмкіндік беретін техникалық базаларды дамыту.

➤ Электрондық құжаттардың ұлттық қорын қалыптастыру және қолданыстағы заңнама шеңберінде олардың барлық санаттағы пайдаланушыларға қолжетімділігін қамтамасыз ету.

➤ ҚазҰЭК қорын кітапханалар, ұйымдар мен мәдени, ғылыми және білім беру мекемелерінің, баспалардың, сондай-ақ авторлардың серіктестік қатысуы есебінен ұлғайту [2].

Жоба алғашқы күннен бюарлық деңгейдегі серіктестікке қатысуға ашық болды. Бұл жаһандық міндетті шешу үшін ең алдымен мемлекеттің барлық мәдениет мекемелерінің, соның ішінде кітапханалардың, мұрағаттардың, мұражайлардың бірлескен күш-жігері қажет болды.

Жобаны іске асырудағы Қазақстан Республикасының Ұлттық академиялық кітапханасының серіктестері– Қазақстанның барлық ірі кітапханалары, оның ішінде жоғары оқу орындарының ғылыми кітапханалары, қоғамдық ұйымдар, баспалар мен жеке тұлғалар.

Цифрлық көшірмелердің алғашқы коллекциясының негізі «Мәдени мұра» мемлекеттік бағдарламасы аясында басылып шыққан 150 кітап болды. Ары қарай сирек кездесетін, жалпы мәдени және ғылыми маңызы бар басылымдар Алматыдағы Қазақстан Республикасының Ұлттық кітапханасының және Л.Н.Гумилев атындағы Еуразия ұлттық университетінің «Отырар кітапханасы» қорынан, өлкетану материалдары Президенттік мәдениет орталығы кітапханасы мен Қазақстанның облыстық кітапханаларының қорынан іріктелді.

Бүгінгі таңда жоба қатысушылары – 2 Ұлттық кітапхана, 18 облыстық кітапхана, 10 орталық қалалық кітапхана, 33 ЖОО кітапханасы, 20 қазақстандық баспа үйі, 15 ұйым және 400-ден астам автор.

Қорының құрамына қарай ҚазҰЭК әмбебап болып саналады және оған кітапханалық сақтаудағы дәстүрлі нысандардың электронды түріне аудару барысында құрылған электронды құжаттар кірістіріледі. Құжаттарды саралау ұлттық тарихи-мәдени және ғылыми

мұраларды сақтау, жеткізу және құжаттарға қолжетімділікпен қамту жөніндегі жобаның мақсатымен айқындалады. Құжаттар келесі өлшемдерге сәйкес келуі керек:

- құжаттың ғылыми, тарихи және көркемдік құндылығы;
- Қазақстан туралы сирек басылымдар;
- тәжірибелік мән-маңызы;
- қажеттілігі.

Кітаптар тақырыптық коллекцияларға топтастырылған, олар келесі атаулармен ұсынылған:

«Мәдени мұра» – «Мәдени мұра» бірегей мемлекеттік бағдарламасы аясында жетекші қазақстандық баспалар шығарған кітаптар.

«Қазақстан» – Қазақстан туралы білімнің барлық салалары бойынша толық ақпаратты көрсетеді. Кітаптар немесе олардың цифрлық көшірмелері тек Қазақстаннан ғана емес, Қазақстан туралы жазатын жақын және алыс шетелдердің авторларынан да келіп түседі.

«Қазақстан кітапханаларының сирек басылымдары» – Қазақстан туралы ХІХ ғасырдан бастап 1940 жылға дейін Қазақстанның өңірлік кітапханаларының, Алматыдағы Ұлттық кітапхананың, Л.Н.Гумилев атындағы Еуразия ұлттық университетінің «Отырар кітапханасы» ғылыми кітапханасының қорларынан іріктелген кітаптар.

«Қазақстан халықтары Ассамблеясы» – Ассамблеяның қызметін және еліміздің мәдени мұрасының алуан түрлілігі туралы баяндайтын еңбектерді қамтиды.

Сонымен қатар, «Авторефераттар мен диссертациялардың толық мәтіндері», «Сирек кездесетін шетелдік кітаптар», «Ауылшаруашылық кітаптары», «Университеттердің хабаршылары».

Пайдаланушылардың қазақ, араб, парсы, татар, шағатай және т.б. тілдердегі бірегей дереккөздермен жұмыс істеуге мүмкіндіктері бар.

Бүгінгі күні ҚазҰЭК қоғамдық игілікке өткен немесе құқық иелерімен шарттар шеңберінде құқықтары алынған құжаттардың толық мәтіндерін (қазіргі таңда 70 мыңнан астам электрондық көшірме жүктелген) қамтиды [3]. ҚазҰЭК-ке орналастырылған кітаптар мен басқа да құжаттардың электронды көшірмелеріне порталға тіркелмей-ақ қолжеткізуге болады.

Түйіндей айтсақ, бүгінгі күні ҚазҰЭК– ақпараттық кеңістікте өз орны бар, сұранысқа ие және танымал жоба.

Әдебиеттер

1. Қазақстанның ұлттық электрондық кітапханасының қорын қалыптастыру мен есепке алу және оған қолжетімділікті ұйымдастыру қағидаларын бекіту туралы. Қазақстан Республикасы Мәдениет және спорт министрінің 2017 жылғы 3 шілдедегі № 201 бұйрығы. <https://adilet.zan.kz/kaz/docs/V1700015429>

2. Қазақстандық Ұлттық электронды кітапхана (ҚазҰЭК) туралы ЕРЕЖЕ <http://kazneb.kz/ru>

3. Казахстанская национальная электронная библиотека. <http://kazneb.kz/ru>

АУЫЛ ШАРУАШЫЛЫҒЫНДАҒЫ КӨМЕКШІ РОБОТТАР

Балтабай Ақерке Болысбекқызы

108-23 бк тобының 1 курс студенті

Ғылыми жетекшісі: **Запарова Анара Достамбековна**

Информатика пәні оқытушысы

Жоғары категория, Шымкент қ.

SHYMKENT JOGARY PEDAGOGIKALYQ KOLLEDJI

Резюме

Цель данной работы - проанализировать современное состояние и перспективы применения робототехники в сельском хозяйстве Казахстана.

Работа посвящена актуальной проблеме внедрения инновационных технологий в аграрный сектор. Использование роботов позволяет повысить эффективность и производительность сельскохозяйственных работ. Однако в Казахстане этот процесс находится пока на начальной стадии.

В исследовании рассматриваются следующие ключевые вопросы:

- Какие конкретные виды робототехники могут применяться в сельском хозяйстве Казахстана?

- Какова экономическая эффективность внедрения таких технологий для казахстанских фермеров?

- С какими основными проблемами и вызовами сталкивается роботизация аграрной сферы в Казахстане?

В работе используются методы сравнительного анализа, обобщения статистики и данных отчетов компаний.

По итогам исследования даны рекомендации по дальнейшему внедрению робототехники с учетом текущих реалий Казахстана. Работа может представлять практический интерес для специалистов в области аграрных технологий.

Summary

The purpose of this work is to analyze the current state and prospects for the use of robotics in agriculture in Kazakhstan.

The work is devoted to the actual problem of the introduction of innovative technologies in the agricultural sector. The use of robots makes it possible to increase the efficiency and productivity of agricultural work. However, in Kazakhstan, this process is still at an initial stage.

The study addresses the following key issues:

- What specific types of robotics can be used in agriculture in Kazakhstan?

- What is the economic efficiency of the introduction of such technologies for Kazakhstani farmers?

- What are the main problems and challenges faced by the robotization of the agricultural sector in Kazakhstan?

The paper uses methods of comparative analysis, generalization of statistics and data from company reports.

Based on the results of the study, recommendations are given for the further introduction of robotics, taking into account the current realities of Kazakhstan. The work may be of practical interest to specialists in the field of agricultural technologies

1. Ауыл шаруашылығындағы робототехникалық технологияларға шолу.

Робототехника ауыл шаруашылығында салыстырмалы түрде жақында қолданыла бастады, бірақ соңғы онжылдықтарда бұл процесс айтарлықтай жеделдеді. Фермаларда роботтарды қолданудың алғашқы тәжірибелері 1970 жылдардың соңында басталды. Мысалы, 1979 жылы Жапонияда сауу роботы құрылды, ал 1980 жылдары жылыжайлар мен фермалардың

қорғалған жағдайында жануарлар мен өсімдіктерді өсіруге арналған автоматтандырылған жүйелер пайда болды.

Агробототехниканы шынымен белсенді енгізу 1990-2000 жылдары Жапония, АҚШ, Германия сияқты озық ауылшаруашылық елдерінде басталды. Бұған робот жасау, Сенсорика, бағдарламалау саласындағы жетістіктер ықпал етті. Роботтар әртүрлі операцияларды орындау үшін тиімді қолданыла бастады - өсімдіктерді отырғызу және күту, жануарларды азықтандыру және Сауу, егін жинау, егістіктерді бүрку және т.б.

Қазіргі уақытта ауылшаруашылық роботтарын өндіру мен пайдалануда DeLaval, Lely, Agrobot, Harvest Automation, YANMAR, Deepfield Robotics сияқты компаниялар көшбасшы болып табылады. Олар далада тиімді жұмыс істеу үшін компьютерлік көру жүйелерімен, GPS навигациясымен, лазерлік датчиктермен жабдықталған жоғары технологиялық роботтарды шығарады.

Қазіргі заманғы аграрлық роботтардың көпшілігінің жұмыс принципі жасанды интеллект пен Машиналық оқыту технологияларына негізделген. Робот топырақтың, өсімдіктердің, ауа-райының жағдайы туралы көптеген датчиктерден мәліметтер жинайды және бұл ақпаратты арнайы алгоритмдерді қолдана отырып өңдейді. Содан кейін алынған мәліметтерге сүйене отырып, робот қандай әрекеттерді орындау керектігі туралы оңтайлы шешімдер қабылдайды - мысалы, егістіктің белгілі бір аймағында қанша тыңайтқыш енгізу керек, белгілі бір жағдайларда отырғызу немесе егін жинауды қалай жақсы орындау керек.

Мұндай технологиялар роботтарға әртүрлі жағдайларға бейімделе отырып, нақты далада автономды және тиімді жұмыс істеуге мүмкіндік береді. Аграрлық роботтарды сәтті қолдануда іргелес салалардан - сенсорлық, механика, электроника, бағдарламалық қамтамасыз етуден озық әзірлемелерді интеграциялау шешуші рөл атқарады. Олардың комбинациясы ауылшаруашылық роботтарының жоғары өнімділігі мен дәлдігін қамтамасыз ететін синергетикалық әсер береді.

Ауыл шаруашылығына робототехниканы енгізу аграрлық кәсіпорындардың тиімділігі мен өнімділігін арттыруға айтарлықтай мүмкіндіктер ашады.

Біріншіден, роботтарды пайдалану бұрын қолмен орындалған көптеген күнделікті процестерді механикаландыруға және автоматтандыруға мүмкіндік береді. Мысалы, сауу роботтары фермадағы процестің ұйымдастырылуын түбегейлі өзгертеді-сауу сиырдың өзі өзіне ыңғайлы уақытта келетін арнайы құрылғылардың көмегімен автоматты түрде жүреді. Бұл операторлардың үнемі болу қажеттілігін жояды, сүт өндірісін ұлғайтуға және жануарларды ұстау жағдайларын жақсартуға мүмкіндік береді.

Агроботтар өсімдіктерді отырғызу және арамшөптерді жою, егістіктерді бүрку, жемістер мен көкөністерді жинау, жүктерді тасымалдау сияқты тапсырмаларды орындау үшін де белсенді қолданылады. Робототехниканы пайдалану қол еңбегімен салыстырғанда барлық осы операциялардың дәлдігі мен жылдамдығын арттырады.

Сонымен қатар, қазіргі заманғы агроботтар тәулік бойы шаршамай және үзіліссіз жұмыс істей алады, бұл өнімділіктің өсуіне ықпал етеді. Фермер Робот бағдарламасын жүктей алады және қажетті жұмыстардың тұрақты, сапалы орындалуына сенімді бола алады. Агроботтардың тағы бір маңызды артықшылығы-әртүрлі препараттарды (тыңайтқыштар, өсімдіктерді қорғау құралдары) дәл мөлшерлеу және қолдану мүмкіндігі. Көптеген сенсорлардың болуына байланысты робот нақты уақыт режимінде топырақ пен өсімдіктердің күйін талдай алады және осы негізде өрістің әрбір нақты учаскесі үшін қолданылатын заттардың қажетті мөлшерін есептей алады. Бұл қымбат препараттарды тұтынуды оңтайландыруға және өнімділікті арттыруға мүмкіндік береді.

Сондай-ақ, робототехниканы қолдану ауылдық жерлерде тапшы жұмыс күшін тарту қажеттілігін төмендететінін атап өткен жөн. Агроботтардың жұмысына техникалық қызмет көрсету және бақылау айтарлықтай аз еңбекті қажет етеді.

Қорытындылай келе, аграрлық Роботтар саланың өнімділігі мен тиімділігін түбегейлі арттыруға мүмкіндік беретін жоғары технологиялық "дәл" ауыл шаруашылығының жаңа

дәуірін ашады деп айта аламыз. Олардың артықшылықтары айқын және технология жақсарған сайын агросферадағы роботтардың рөлі арта түседі.

2. Қазақстанның ауыл шаруашылығында роботтарды практикалық қолдану.

Қазақстанның ауыл шаруашылығына робототехниканы енгізу әзірге бастапқы кезеңде тұр, алайда аграрлық секторды технологиялық жаңғыртудың осы бағытына қызығушылық дәйекті түрде артып келеді.

Қазақстан жоғары технологиялық Ауыл шаруашылығын дамыту үшін зор әлеуетке ие. Біздің елімізде агробототехниканы енгізуге жарамды егістік жерлердің орасан зор алқаптары бар. Бұл ретте сала, әсіресе ауылдық жерлерде білікті кадрлардың тапшылығын сезінуде. Бұл жағдайда роботтарды қолдану көптеген процестерді механикаландыруды қамтамасыз ете отырып, жағдайды түбегейлі өзгерте алады.

Робототехниканың озық әлемдік әзірлемелерін Қазақстан жағдайына сәтті бейімдеу үшін бірқатар мәселелерді шешу қажет. Атап айтқанда, жергілікті ландшафттың, топырақтың, өсірілген дақылдардың ерекшеліктерін ескере отырып, роботтарды жетілдіру қажет. Жабдықтың температураның өзгеруіне және ауа-райына төзімділігін қамтамасыз ету маңызды. Маңызды мәселе - роботтарды жасанды интеллект технологиялары негізінде ферманы басқарудың цифрлық жүйелерімен біріктіру.

Бірқатар қазақстандық агрохолдингтер мен фермерлік шаруашылықтар агроөнеркәсіп кешенін енгізу бойынша пилоттық жобаларды жүзеге асыруда. Мысалы, Алматы облысындағы сүт кешендерінің бірінде отандық сауу роботтары сынақтан өтуде. Қостанай облысының егістіктерінде ресейлік компания өндірген тыңайтқыштарды енгізу үшін роботтандырылған кешендер сыналуда. Пилотсыз тракторлар мен жинау машиналарын қолдану бойынша эксперименттер жүргізілуде.

Сынақтардың алғашқы нәтижелері техниканың сәтті бейімделуін және күнделікті операцияларды орындау кезінде еңбек өнімділігінің айтарлықтай жақсарғанын көрсетеді. Бірқатар ірі агрохолдингтер алдағы 2-3 жыл ішінде өз егістіктері мен фермаларында робототехниканы енгізуді масштабтау жоспарларын мәлімдейді.

Осылайша, бастапқы кезеңге қарамастан, Қазақстанның ауыл шаруашылығын роботтандыру процесі сенімді қарқынмен жүріп жатыр. Практикалық тәжірибе жинақталып, технологиялар жетілдірілгендіктен, біз елімізде агроботтардың кеңінен таралуын күте аламыз, бұл саланы дамудың түбегейлі жаңа деңгейіне шығарады.

Робототехниканы кеңінен енгізу Қазақстан ауыл шаруашылығының тиімділігі мен бәсекеге қабілеттілігін арттыруға зор әсер етуі мүмкін. Агроботтардың көмегімен күнделікті процестерді автоматтандыру саланың шығындарын едәуір төмендетіп, оның өнімділігін арттыра алады.

Ең перспективалы бағыттардың бірі-пилотсыз тракторлар мен жинау машиналарын пайдалану. Қазақстандық ауыл шаруашылығының негізгі проблемаларының бірі, әсіресе егін жинау жұмыстары кезінде білікті жұмыс күшінің жетіспеушілігі екені белгілі. Толық автономды роботты комбайндар мен егістік тракторларын енгізу бұл мәселені шешуі мүмкін. Бұл ретте технологиялық операцияларды орындаудың ең жоғары дәлдігіне қол жеткізіледі. Дрондар тәулік бойы жұмыс істей алады, далада оңтайлы маневр жасай алады. Олардың өнімділігі адам операторына қарағанда айтарлықтай жоғары. Экономикалық тиімділікке техника мен персоналға деген қажеттілікті азайту, тоқтап қалуды, отын шығынын азайту және өнімділікті арттыру арқылы қол жеткізіледі.

Тағы бір перспективалы бағыт-дәл егіншіліктің роботтық жүйелерін енгізу. Әр түрлі датчиктерді қолдана отырып, олар нақты уақыт режимінде топырақ пен өсімдіктердің күйін талдай алады, қосымша тыңайтқыш немесе қорғаныс қажет болатын далалық аймақтарды анықтай алады. Бұл қымбат препараттарды тұтынуды оңтайландыруға және өнімділікті арттыруға мүмкіндік береді.

Роботтар жылыжай шаруашылығына, құс фабрикаларына, сүт фермаларына да белсенді қолданылады-олар тамақтандыру, суару, үй-жайларды жинау процесін автоматтандырады.

Сараптамалық бағалаулар бойынша жаппай роботтандыру Қазақстанның ауыл шаруашылығындағы еңбек өнімділігін 30-40% - ға арттыра алады. Бұл бүкіл аграрлық сала мен жалпы экономика үшін орасан зор оң әсер етеді. Жаһандық трендтерді ескере отырып, роботтарды кеңінен қолдана отырып, жоғары технологиялық "дәл" ауыл шаруашылығына көшу - біздің еліміз үшін уақыт талабы.

3. Аграрлық секторға робототехниканы енгізу кезіндегі проблемалар мен сын-тегеуріндер.

Айқын артықшылықтармен қатар, робототехниканы Қазақстанның ауыл шаруашылығына енгізу технологиялық, экономикалық және кадрлық сипаттағы бірқатар проблемалар мен сын-қатерлерге тап болады.

Біріншіден, бұл шетелдік әзірлемелерді біздің табиғи-климаттық жағдайларға бейімдеумен байланысты техникалық қиындықтар. Роботтар температураның өзгеруіне, желге, жауын-шашынға, сондай-ақ Қазақстан аумағындағы топырақ пен Ландшафттардың әртүрлі түрлеріне бейімделуі тиіс. Іске асыру процесін ұзартатын ауқымды сынақтар мен түзетулер қажет.

Сонымен қатар, роботтардың навигациясының дәлдігіне, олардың арамшөптерді, піскен жемістерді және басқаларын тану сапасына қатысты технологиялық шектеулер бар. Бұл мүмкіндіктер біздің шындыққа қатысты одан әрі жетілдіруді қажет етеді.

Алдыңғы қатарлы агроботтардың жоғары құны маңызды сынақ болып табылады, бұл олардың қолжетімділігін шектейді. Мысалы, бір сауу роботының бағасы 200 мың долларға жетуі мүмкін. Мұны тек ірі агрохолдингтер ғана жасай алады. Технологияларды кеңінен тарату үшін бағаны төмендету, оның ішінде Қазақстанда өндірісті оқшаулау есебінен төмендету қажет.

Роботтардың техникалық талаптарына сай болу үшін фермалар мен егістіктердің инфрақұрылымын жаңартуға айтарлықтай инвестиция қажет. Мысалы, дрондардың тиімді жұмыс істеуі үшін дифференциалды түзету жүйелерін енгізуді көздейтін жоғары дәлдіктегі позициялау қажет.

Тағы бір маңызды мәселе - қазіргі заманғы агроботтар болып табылатын күрделі техникалық жүйелерге қызмет көрсету және пайдалану үшін кадрлардың жетіспеушілігі. Осы салада инженерлер мен АТ мамандарын даярлауды қамтамасыз ету, фермерлерді қайта даярлауды ұйымдастыру қажет.

Осылайша, Қазақстандағы ауылды сәтті роботтандыру үшін бірқатар маңызды міндеттерді шешу қажет. Мемлекет бұл процеске субсидиялау, жеңілдетілген несиелеу, технопарктер мен техника үлгілерін сынау алаңдарын құру арқылы қолдау көрсеткен жөн. Кешенді тәсіл аграрлық секторға озық технологияларды енгізу жолындағы бар кедергілерді еңсеруге мүмкіндік береді.

4. Қазақстанның ауыл шаруашылығындағы роботтандыруды дамыту перспективалары.

Робототехника мен сабақтас салалардың қарқынды дамуының арқасында таяу жылдары біз Қазақстанның ауыл шаруашылығын автоматтандыру мен цифрландыруда сапалы серпіліс күте аламыз. Бұл саланы түбегейлі жаңа деңгейге шығаруға мүмкіндік береді.

Қазірдің өзінде әлемде еліміздің дала ландшафттары мен континенттік климатының ерекшеліктерін ескеретін роботты кешендердің үлгілері жасалуда. Жергілікті жағдайларға бейімделген пилотсыз тракторлар мен комбайндар әсіресе перспективалы. Оларды белсенді енгізу Қазақстанда алдағы 5 жыл ішінде басталуы мүмкін.

Агроботтардың жасанды интеллект технологияларымен және үлкен деректермен интеграциясы үлкен мүмкіндіктер ашады. Нейрондық желілермен және машиналық оқыту жүйелерімен жабдықталған Роботтар топырақтың, өсімдіктердің, табиғи жағдайлардың жағдайын сапалы жаңа деңгейде талдап, өнімділікті болжай алады.

Ауыл шаруашылығына қатысты "Заттар интернеті" бағыты белсенді дамып келеді. Егістіктер мен фермаларда бір желіге қосылған сенсорлар мен атқарушы құрылғылар роботтарға нақты уақыт режимінде жағдайдың толық бейнесін алуға мүмкіндік береді.

Егістерді бақылау, тыңайтқыштарды қолдану аймақтарын анықтау, өсімдік ауруларын анықтау үшін ұшқышсыз ұшу аппараттарын – дрондарды қолдану кең перспективаға ие. Оларды жер үсті агроботтарымен бірге тиімді пайдалануға болады.

Зерттеу роботтарды пайдалану көптеген процестерді автоматтандыру арқылы аграрлық саланың тиімділігі мен өнімділігін арттыруға айтарлықтай мүмкіндіктер ашатынын көрсетті. Алдыңғы қатарлы шет елдердің тәжірибесі осы бағыттың орасан зор әлеуетін көрсетеді.

Қазақстанда агробототехниканы енгізу бастапқы кезеңде тұр. Алайда сауын роботтарымен, пилотсыз тракторлармен, дәл егіншілік жүйелерімен пилоттық жобалар жүзеге асырылуда. Алғашқы нәтижелер перспективалы болып көрінеді.

Қазақстанның АӨК-де роботтарды одан әрі белсенді тарату үшін бірқатар міндеттерді шешу қажет. Олардың ішінде-технологиялық бейімделу, құнын төмендету, кадрлар даярлау, мемлекеттік қолдау. Кешенді тәсілмен агробототехника бүкіл саланы дамудың сапалы жаңа деңгейіне шығару үшін локомотив бола алады.

Әдебиеттер

1. Перспективы использования роботов-ассистентов в сельском хозяйстве / П. В. Шишов, А. А. Савельев, Е. А. Панков // Проблемы модернизации экономики. - 2017. - No 5. - С. 160-167.
2. Агроробототехника - перспективное направление механизации сельского хозяйства / В. П. Бондаренко, В. Г. Клименко, А. В. Федотов // Вестник МГТУ. - 2016. - No 2. - С. 99-107.
3. Робототехнические комплексы в сельском хозяйстве: тенденции развития и перспективы применения / Е. А. Панков, П. В. Шишов // Экономика сельского хозяйства России. - 2015. - No 8. - С. 2-9.
4. Современные тенденции развития роботизированных систем в агропромышленном комплексе / В. В. Егоров, Е. В. Балашов // Инновации. - 2013. - No 9. - С. 49-52.
5. Агроробототехнические комплексы: зарубежный и российский опыт / А. Ю. Калинин, Е. Н. Мельник // Механизация сельского хозяйства. - 2011. - No 12. - С. 24-27.

ӘОЖ 372:8:53

ОҚУШЫЛАРДЫҢ ЗЕРТТЕУ ДАҒДЫСЫН ҚАЛЫПТАСТЫРУДА «ТҰРАҚТЫ ЭЛЕКТР ТОГЫ» ТАРАУЫН ОҚИТУ ФОРМАСЫ МЕН ӘДІСТЕРІ

Турсынбекова Г.С. – М1502-22 магистрант

Ғылыми жетекші: Рмазанова С.А. –ф.м. ғ.к. доцент

Ө. Жәнібеков атындағы Оңтүстік Қазақстан педагогикалық Университеті, Шымкент.

Резюме

Рассмотрены классификация физических экспериментов и особенности методики их проведения, описано их место в обучении физике. В то же время говорится, что при обучении физике вырабатывается умение самостоятельно решать экспериментальные задачи, используя виды опытов.

Summary

The classification of physical experiments and the peculiarities of the methodology for their implementation are considered, their place in teaching physics is described. At the same time, it is said that when teaching physics, the ability to independently solve experimental problems using types of experiments is developed.

«Тұрақты электр тогы» тақырыбының мазмұны екі іргелі принцип төңірегінде топтастырылған: электр зарядталған бөлшектер туралы түсінік және электромагниттік өріс туралы ілім. Сондықтан бұл тақырыптың негізгі мақсаты зарядталған бөлшектердің әр түрлі

өрістер арқылы әрекеттесуін зерттеу болып табылады. «Тұрақты электр тогы» тарауын жаратылыстану-математикалық бағытында 10 сыныптарда электростатика тарауынан кейін оқытылады. «Тұрақты электр тогын» оқу кезінде оқушылардың электр құбылыстары туралы бұрын алған білімдерін кеңейтіп тереңдету керек. Оқушылардың зерттеу қызметінің бағыттары көп қырлы және оны физиканы оқытудың кез-келген кезеңінде – сабақтарда ұйымдастыруға болады.

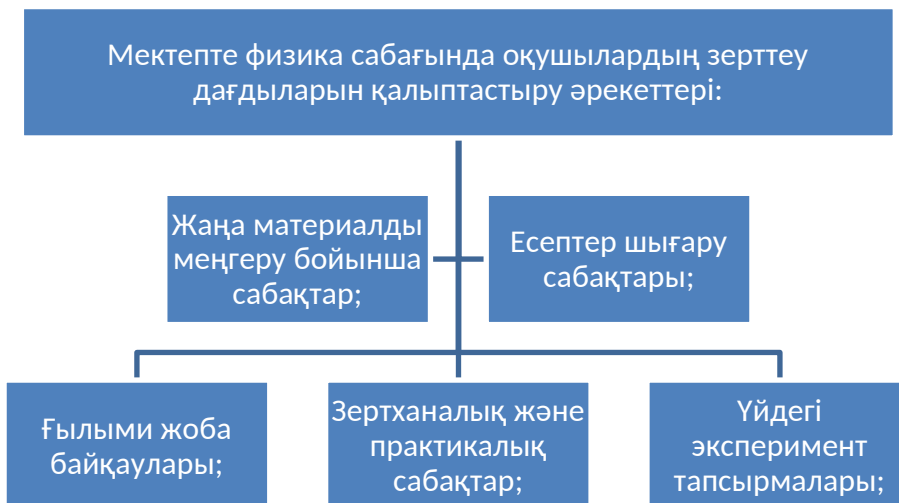

Жаңа материалды оқу кезінде зерттеу әдісін қолдану.

Зерттеу сабағында кез-келген ғылыми жобаны жүзеге асыруға тән барлық кезеңдер қатысады:

1. Әңгімелесу немесе талқылау процесінде проблемалық сұрақ тұжырымдалады, одан әрі зерттеуге қажетті білімдер жаңартылып, жұмыстың мақсаты мен міндеттері қойылады.
(Тапсырма. Тізбек бөлігі үшін Ом заңын зерттеу. Проблемаласы: тізбек бөлігі арқылы өтетін ток күші қандай шамаларға тәуелді. Проблемаға сәйкес мақсат-міндеттер қойылады)
2. Миғашабуыл арқылы зерттеу болжамдары қойылады. (тізбек бөлігі арқылы өтетін ток күші, тізбек ұштарындағы кернеуге және кедергісіне тәуелді болуы мүмкін).
3. Зерттеу әдісі таңдалады. Бұл таңдауларға: проблема мен гипотезаны топта өз беттерінше талқылау, «phet colorado» бағдарламасында эксперимент жасау немесе анимациялар арқылы тұжырымдауға болады. Әрі қарай оқушы әдісті таңдау мәселесін өз бетінше шешуге үйрену керек. (Праметрлердің бірін өзгерту және басқаларын тұрақты қалдыру арқылы ток күшін өлшеңіз. Мысалы, кернеуді өзгеріссіз қалдырып, өткізгіш кедергісін өзгертіңіз).
4. Оқушылар топпен жұмыс жасай отырып, сабақтың үшінші кезеңінде таңдаған әдіс тәсіл арқылы көтерілген мәселенің шешімін іздейді. Содан кейін олар алынған нәтижелерді талдап, өз жұмыстары туралы қорытынды жасайды. (Әр топ өз бетінше зерттеу жүргізеді, өлшемдер алады, жалпылайды, қорытынды жасайды).
5. Әр топ өз зерттеу барысында алған нәтижелерді конспект түрінде, жоспар, алгоритм т.б. Есеп беру түрі жұмыс басталар алдында талқыланады.
6. «Әр топ өз жұмысының нәтижесін ауызша айтып береді.
7. Жұмыстың қорытындысы шығарылып, әр топтың белсенділігіне баға беріледі.
8. Рефлексия (әңгімелесу, өзін-өзі бағалау, өзара бағалау).

Барлық жұмысты қарастырылатын мәселенің көлеміне байланысты сабақтың минутынан екі академиялық сағатқа дейін бөлуге болады. Мысалы: «Толық тізбек үшін Ом заңы», «электр тізбегіндегі өткізгіштерді тізбектей жалғау» және т.б тақырыптар бойынша зерттеу сабақтарын жүргізуге болады.

Жаңа материалды меңгеруге арналған сабақтарда зерттеу жұмысының негізгі түрі топтық жұмыс болып табылады. Егер әр топ бір мәселені шешсе (бір нысан бойынша зерттеу жүргізсе), онда көп деңгейлі топтар құрған жөн. Тапсырмаларымыздысаралау кезінде білім деңгейі оқушыларды қамтитын топтар құра аламыз.

Мұндай сабақтар объектілердің қасиеттерін зерттеуде, объектілер арасындағы байланыстарды анықтауда, оқиғалар мен құбылыстардың себеп-салдарлық байланыстарын орнатуда, теоремаларды дәлелдеуде және формулаларды шығаруда және т.б көп уақытты қажет етпейді.

Физика сабағында зерттеу есептерін шешу.

Өздеріңіз білетіндей, физика сабағында есептер шығаруға көп көңіл бөлінеді. Әдістемеді физикалық есеп деп логикалық ой қорытындыларын, математикалық іс-әрекеттер және физика заңдары мен әдістер негізде тәжірибелерді қолдану арқылы шешілетін проблеманы айтады. Әр есепте сұрақ болып табылатын ақпараттық бөлім әжептеуір толық болады, сондықтан есептің өз мағынасын тарихпен, техниканың жетістіктерімен таныстыра отырып, басқа ғылымдардан мәліметтер алуға мүмкіндік береді.[1]

Есептерді шешудің жалпы құрылымы

Шартты талдау. Оқушы шартты еске түсіріп қана қоймай, оны түсініп, негізгі элементтерін бөліп көрсету керек.

Іздеу. Оқушы физикалық заңдарды, анықтамаларды есте сақтауы және шешудің дұрыс әдістерін таңдай отырып, шешудің жоспарын құру керек.

Шешуі. Оқушы жазбаша формулаларды түрлендіріп, жоспарланған шешу жоспарын орындау керек.

Нәтижені тексеру. Есептеудің дұрыстығын бағалау.

Зерттеу шешімі. Оқушы мәселені аздап өзгертуі керек, ой елегінен өткізу, оны тағы қалай шешуге болатынын талдау. [2]

Мысалы: Өткізгіштерді аралас жалғау тақырыбына стандартты есепке жаратылыстану-математикалық бағыттағы (мектеп баспасы) жаттығудың есебін қарастырайық. (76 бет)

1. $R_1=6$ Ом, $R_2=3$ Ом, $R_3=6$ Ом, $R_4=24$ Ом болса, тізбек бөлігінің жалпы кедергісі неге тең? Тізбектің барлық бөлігіндегі кернеу 120 В болса, R_4 бойынша қандай ток жүреді?

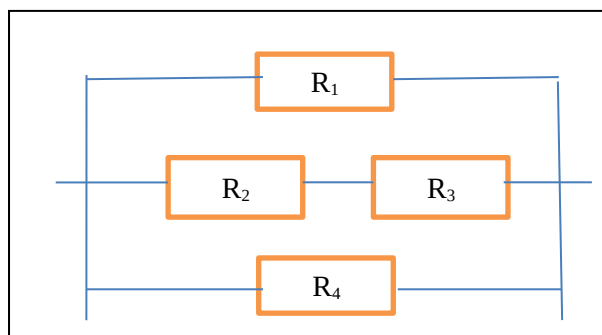

[3]

Аралас жалғауға арналған есептерде, алдымен өткізгіштердің жалғануын ажыратып алуды талап етеді. Одан кейін сұрақ туындайды: тізбектей жалғау кезінде жалпы кедергіні қалай анықтауға болады? Параллель жалғау кезінде ше? Ом заңы бойынша төртінші өткізгіштегі ток күшін қалай анықтаймыз? Екінші және үшінші өткізгіш тізбектей жалғанған, жалпы кедергілері қосындысына тең болады. Осы кедергіге бірінші және төртінші кедергі параллель жалғанған. Жалпы кедергісі кері шамада өткізгіштердің кері шамаларының қосындысын тең. Ал төртінші өткізгіштен өтетін ток күші Ом заңы бойынша $I_4 = \frac{U_4}{R_4}$ Әрі қарай, нәтижені бағалау, есептеу оны тұжырымдауға болады.

Мәселені шешудің даму жағының әлсіреуіне әкелмеу үшін кез-келген тапсырмады жаңашылдығы болу керек. Мектеп оқушыларына стандартты және мектеп тәжірибесінде жиі қолданылмайтын әртүрлі әдістерді қолдана отырып есептерді шығаруға үйрету қажет. Бір мәселені әртүрлі тәсілдермен шешу пайдалы, бұл мектеп оқушыларына кез-келген физикалық құбылыстың әр қырынан көруге үйретеді және шығармашылық ойлауын дамытады.

Зертханалық жұмыс жасауды зерттеу әдісін қолдану.

Бағдарламада қарастырылған зертханалық жұмыстардан басқа оқушыларға жаңа материалды меңгеру процесі кезінде қысқа 10-15 минуттық эксперименттік зерттеу жұмыстарын жиі жүргіземін. Эксперименттік зерттеу жұмыстары зертханалық жұмыстарға қарағанда қызықтырақ болады. Оны виртуалды бағдарламалардың көмегімен және тұрмыста қолданылуы бойынша беруге болады. Мысалы, «Токтың жұмысы мен қуаты» тақырыбында, қолдарындағы ұялы телефон, үйде қолданатын шаш кептіргіш, үтік т.с.с заттардың жұмысы мен қуатын анықтатуға болады. Бұл жұмысты орындау зертханалық жұмыс алгоритімі бойынша орындалуға болады. Жұмыстың мақсатын бірге орындап, ары қарай оқушыларға өз еріктерімен жұмыс жасатуға ерік берген дұрыс, себебі олар ток күші мен кернеуді қалай анықтауға болатынын білетіндіктен. Осындай эксперименттік жұмыстарды орындауда көптеген мәселелерді шешуге болады:

- Физикалық шамаларды өлшеу әдістерін меңгеру (резистр кедергісін, ток көзінің ЭҚК-ін өлшеу);
- Өлшеу құралдарын қолдану дағдыларын қалыптастыру (амперметр, вольтметр, резистр, кілт, шам, ток көзі т.с.с);
- Физикалық құрылғылардың құралы мен жұмыс істеу принципін зерттеу (электр қозғалтқыштары);
- Электр тізбегін оқу дағдылары.

Ең бастысы – оқушылар заманауи құрылғылармен жұмыс жасағысы келеді. Ол біздегі интерактивті тақта, ұялы телефон, электронды оқулықтар.

Физика пәні бойынша оқу зерттеу қызметінің айрықша ерекшелігі практикалық дағдыларды қалыптастыру болып табылады: табиғат құбылыстарын түсініп, жаратылыстану-ғылыми сипаттағы гипотезаны ұсыну және оны эксперименттік жолмен тексеруді жүзеге асыру, қауіпсіздік ережелерін сақтай отырып, физикалық экспериментті өз бетінше жоспарлау және жүргізу әдістемесін меңгеру. Физикалық эксперимент арқылы сабақтарды өту оқушыларды физика ғылымына деген терең және тұрақты қызығушылықтары артып, ойлау дағдылары дамиды. Мен «Адамды естігені мен айтқаны қалыптастырмайды, еңбегі мен әрекеті қалыптастырады» деп ұлы ғалым Альберт Эйнштейн айтқан сөзімен толықтай келісемін. [4] Себебі оқушылар жай ауызша түсіндірілген сабақтан гөрі, осындай эксперименттік әдістерді пайдалана отырып өткізілген сабақтарды жақсы меңгере алатынына өз тәжірибемнен сенемін. Сол себептіде физиканы оқытуда оқушылардың зерттеу дағдыларын қалыптастыруда эксперименттің ролы зор деп білемін.

Әдебиеттер:

1. Е.Т.Акимбеков, А.Б.Мусатаева Физиканы оқыту әдістемесі. №3 2016
2. Серкебаев С.К Физикадан есептер шығару әдістемесі. Алматы. 2018
3. Жалпы білім беретін мектептің жаратылыстану – математикалық бағытындағы 10 – сыныбына арналған оқлық. 2-бөлім. Б.А.Кронгард. Қазақбаева Д.М, Имамбеков О, ҚыстаубаевТ. \ Мектеп баспасы. 2019
4. [- Альберт Эйнштейн нақыл сөздері - Bilim - All](#) (қарастырылған күн 12.01.24ж)

10- СЫНЫПТА МОЛЕКУЛАЛЫҚ ФИЗИКАНЫ ОҚЫТУДА КОМПЬЮТЕРЛІК МОДЕЛЬГЕ НЕГІЗДЕЛГЕН ЖАТТЫҒУЛАРДЫ ҚОЛДАНУ

Сайын Г.Ә – М1502-22 тобының магистранты

Ғылыми-жетекшісі : Рамазанова С.А –п.ғ.к., доцент

Оңтүстік Қазақстан мемлекеттік педагогикалық университеті , Шымкент,Қазақстан

Резюме

Статья представляет собой исследование эффективности использования компьютерных моделей экспериментов в обучении молекулярной физике на уровне 10-класса. В современном мире, где информационные технологии играют все более важную роль в образовании, интеграция компьютерных моделей становится ключевым элементом успешного обучения науке. В статье анализируются результаты применения упражнений, основанных на компьютерных моделях, в контексте изучения молекулярной структуры вещества, межмолекулярных взаимодействий и других ключевых концепций молекулярной физики. Приводятся практические примеры упражнений и анализируются сложные физические процессы, а также оценивается их влияние на уровень понимания и интерес к предмету. Использование компьютерных моделей в преподавании молекулярной физики, делает данную методику обучения актуальной и перспективной в современном образовательном процессе.

Summary

The article is a study of the effectiveness of using computer models of experiments in teaching molecular physics at the 10th grade level. In today's world, where information technology plays an increasingly important role in education, the integration of computer models is becoming a key element of successful science teaching. The article analyzes the results of using exercises based on computer models in the context of studying the molecular structure of matter, intermolecular interactions and other key concepts molecular physics. Practical examples of exercises are given to understand complex physical processes, and their impact on the level of understanding and interest in the subject is assessed. The use of computer models in teaching molecular physics, which makes this teaching method relevant and promising in the modern educational process.

Қазіргі білім беру саласында компьютерлік технологиялар мен бағдарламалық құралдарды пайдалануға көбірек көңіл бөлінуде. Компьютерлік модельдерді кеңінен пайдалануы мүмкін салалардың бірі – молекулалық физика болып табылады.

Молекулалық физика молекулалардың өзара әрекеттесуін, сондай-ақ заттың физикалық қасиеттерін молекулалық деңгейде зерттейді. Бұл оқушылардың абстрактілі ұғымдарды түсінуді және оларды практикада қолдана білуді талап ететін физиканың маңызды және күрделі саласы. Дегенмен, молекулалық физиканы оқытудың дәстүрлі әдістері, мысалы, дәрістер және зертханалық тәжірибелер олардың мүмкіндіктері шектеулі болуы мүмкін. Бұл жерде компьютерлік модельдер мен жаттығулар көмекке келеді. Эксперименттердің компьютерлік моделдеуін қолдану оқушылар үшін қол жетімсіз болатын молекулалық процестерді визуализациялауға және зерттеуге мүмкіндік береді және оқушыларға оларды тәжірибеде қолдануға көмектеседі.

10-сыныпта оқушылар молекулалық физика негіздерімен танысқан кезде, эксперименттердің компьютерлік модельдеуін қолдану әсіресе пайдалы болуы мүмкін. Оқушылар молекулалардың құрылымын визуалды түрде зерттей алады, олардың өзара әрекеттесуін зерттей алады және молекулалық деңгейде болып жатқан физикалық процестердің бақылай алады. Сондай-ақ компьютерлік модельдеу эксперименттерін қолдану студенттерге аппараттық құралдар немесе қауіпсіздік шектеулеріне байланысты шындықта мүмкін болмайтын виртуалды эксперименттер жүргізуге мүмкіндік беретінін атап өткен жөн.

Бұл оқытуды жақсартады оқушыларға молекулалық физиканы тереңірек және толық түсінуге мүмкіндік береді.

Сонымен , 10- сыныпта молекулалық физиканы оқытуда компьютерлік тәжірибе үлгілеріне негізделген жаттығуларды қолдану тиімді және жаңашыл әдіс болып табылады. Бұл оқушыларға күрделі ұғымдарды жақсырақ түсінуге және оларды іс жүзінде қолдануға мүмкіндік береді, сонымен бірге оқу мүмкіндіктерін арттырады және оны қызықты әрі тартымды етеді. 10-сыныпта молекулалық физиканы оқытуда эксперименттердің компьютерлік үлгілеріне негізделген жаттығуларды пайдалану үшін әртүрлі бағдарламалар мен ресурстарды пайдалануға болады. Міне кейбір мысалдар:

1. ChemDraw немесе Avogadro – бұл бағдарламалық құралдар молекулалардың 3D үлгілерін жасауға және олардың құрылымын визуализациялауға мүмкіндік береді.
2. Phet Interactive Simulations – виртуалды эксперименттер жүргізуге және молекулалық физиканың әртүрлі аспектілерін зерттеуге мүмкіндік береді.
3. Labster және Virtual Chemistry сияқты білім беру платформалары оқушыларға виртуалды ортада эксперименттер жүргізуге және молекулалық физиканы үйретуге мүмкіндік беретін виртуалды зертханаларды ұсынады.
4. Веб-ресурстар: Молекулалық физиканы үйренуге арналған интерактивті модельдер мен жаттығуларды қамтамасыз ететін Molecular Workbench және ChemCollective сияқты онлайн ресурстар бар.
5. Химиялық реакцияларды модельдеуге арналған компьютерлік бағдарламалар ChemSketch және Spartan мұнда химиялық реакцияларды және олардың кинетикасын модельдеуге және зерттеуге мүмкіндік береді.

Оқушылардың білім беру мақсаттары мен қажеттіліктеріне сәйкес келетін бағдарламалар мен ресурстарда таңдау маңызды. Молекулалық физика бөлімінен компьютерлік модельдік экспериментке негізделген жаттығу Excel бағдарламасында орындайық.

Есептің берілгені : Температурасы 20°C -та , $V=0,003\text{ м}^3$ массасы $0,4703\text{ кг}$ берілген допты ауамен толтырылған кезде, эксперимент жүзінде m_2 -ні тауып , универсал газ тұрақтысын анықтаңыз.

Экспериментті **EFIZIKA** бағдарламасында орындаңыз.

реті:
1.

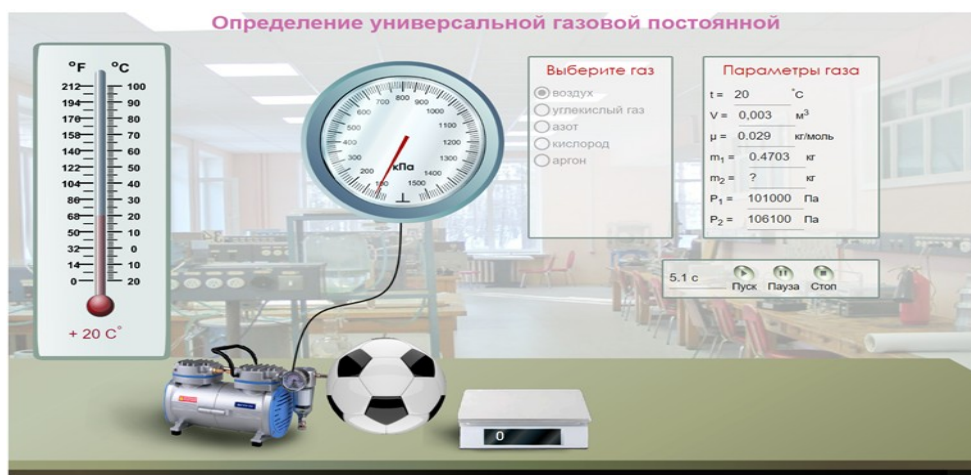

Орындалу

Тәжірибелік қондырғымен танысып, оны жұмысқа дайындаңыз.

2. Газды таңдаңыз.
3. T.V газ параметрлерін орнатыңыз.
4. Электронды таразы арқылы P₁ қысымында m₁ газы бар доптың массасын анықтаңыз. Алынған мәнді Excel кестесіне енгізіңіз.
5. Допты компрессорға сүйреп апарыңыз және P₂ қысымына дейін айдаңыз.
6. Таразы көмегімен P₂ қысымындағы m₂ газы бар доптың массасын анықтаңыз. Алынған нәтижені кестеге енгізіңіз.

7. Әрбір өлшем үшін айдатылған газдың массасын $m_2 - m_1$ және қысым айырмашылығын $P_1 - P_2$ анықтаңыз.
8. Әрбір өлшем үшін газ тұрақтысының R мәнін есептеңіз.
- Excel** кестесінде модельдеу:

Өлшеу реті	m_1 кг	m_2 кг	$m_2 - m_1$ кг	P_1 Па	P_2 Па	$P_1 - P_2$ Па	T К	V м ³	μ кг/моль	R Дж/К*моль
1. ауа	0,49541	0,49759	0,00218	101000	162000	61000	293	0,003	0,029	8,3085449
2. көмірқышқыл газы	0,32451	0,32776	0,00325	101000	161000	60000	293	0,003	0,044	8,3171436
3. азот	0,47812	0,4802	0,00208	101000	161300	60300	293	0,003	0,028	8,3112365
4. кислород	0,32155	0,32392	0,00237	101000	161200	60200	293	0,003	0,032	8,3224608
5. аргон	0,3907	0,39369	0,00299	101000	161700	60700	293	0,003	0,04	8,3144041

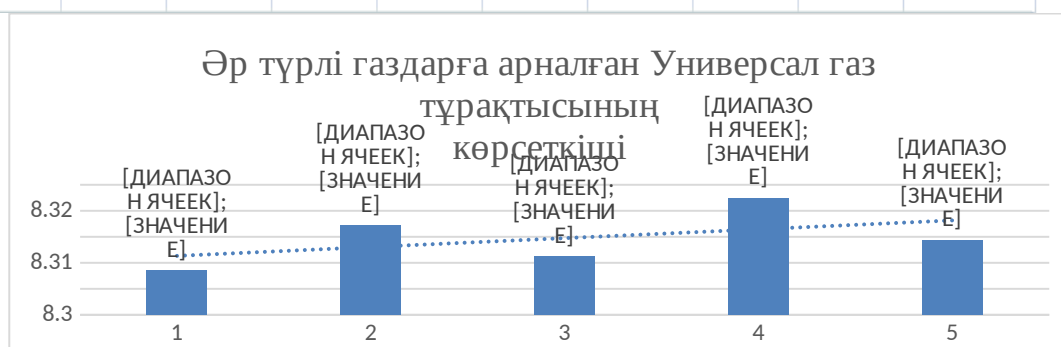

Excel

кестесінің графигі

Қорыта келе жоғарыда көрсеткендей Универсал газ тұрақтысы тақырыбына эксперименттік есепті орындай отырып оқушы тақырыпты тереңірек түсінеді. Эксперименттік есеп барысында тек теориямен шектелмей практикалық тұрғыда тапсырманы орындау тақырыпты тереңдетуге мүмкіндік береді. Сонымен қатар оқушыларға жаттығуларды компьютерлік бағдарламалар арқылы қою, оқушының ақпараттық білімін арттырып, дәстүрлі әдістерге қарағанда оқушылардың ұзығышылығын арттырады. Есепті Excel бағдарламасында шығара отырып, шыққан нәтижелерін салыстырып қорытынды жасай алады.

Әдебиеттер

1. Прабху А. және Гаиквад А. Физика мен химияны оқытуға арналған интерактивті компьютерлік модельдеу. Journal of Education and Practice -2016ж , 7(15),222-228.
2. Chien Y.T and Lin C.Y Орта мектептегі химияны оқыту ортасында компьютерлік модельдеуді әзірлеу және енгізу- 2015ж 3076.
3. Финкельштейн Н.Д және Кабалеро М.Д Физика сабағында компьютерлер. Pysics Today 59(3). 45-51.
4. Кристиан В. и Беллони М.Физика физлетов:интерактивные иллюстрации, исследование и задачи по выводной физике-2014 г.
5. Garcia-Martinaz.J and Izquierdo M. Эксперименттік ғылымдарды қашықтықтан қытудағы виртуалды зертханалық тәжірибелер. -2017ж 1546

ОҚЫТУДЫ ЦИФРЛАНДЫРУДАҒЫ МӘСЕЛЕЛЕРІ МЕН ПЕРСПЕКТИВАЛАРЫ

Ержигитова Ж.А.

Түркістан облысы, Қазығұрт ауданы
Қ. Сатпаев атындағы мектеп-лицейінің информатика пәні мұғалімі

Раймбекова М.О.

Түркістан облысы, Қазығұрт ауданы
Қ. Сатпаев атындағы мектеп-лицейінің информатика пәні мұғалімі

Резюме

В статье рассматриваются современные этапы развития цифровизации обучения в образовательных условиях, человек и общество, технологии производства, культура, интеллектуальная, технологическая, социальная, духовная, информация и само образование, фундаментальное содержание и возможности общего и профессионального развития человека. Также отмечена необходимость, ориентация на практику образования, в том числе внесение изменений в систему образования с использованием больших возможностей цифровых средств обучения.

Summary

The article examines the modern stages of the development of digitalization of learning in educational settings, man and society, production technologies, culture, intellectual, technological, social, spiritual, information and education itself, the fundamental content and opportunities for general and professional human development. It was also noted the need to focus on the practice of education, including making changes to the education system using the great possibilities of digital learning tools.

Білім беру жүйесінің барлық деңгейлерінде цифрлық оқытуды жүзеге асыруда қоғамның кибер әлеуметтенуінің қазіргі дәуіріндегі процеске байланысты көптеген мәселелер мен перспективалар талдануда. Оқытудың цифрландыруында психологиялық-педагогикалық теорияға сүйене отырып, контексттік білім берудің психологиялық-педагогикалық теориясында цифрлық оқытудағы мәселелер мен перспективаларды қарастырады.

Білім беру жағдайында оқытуды цифрландыру дамуының қазіргі кезеңінде, адам және қоғам, өндіріс технологиялары, мәдениет, интеллектуалды, технологиялық, әлеуметтік, рухани, ақпараттар және білім берудің өзі, іргелі мазмұнына және адамның жалпы және кәсіптік дамуының субъектісі ретіндегі сарқылмас мүмкіндіктеріне сүйене отырып, білім берудің тәжірибеге бағытталған түріне көшу қажеттілігі туындады. Соның ішінде цифрлық оқыту құралдарының үлкен мүмкіндіктерін пайдалану арқылы білім беру жүйесіне өзгерістер енгізілуде [2].

Цифрлық оқыту осы өте нашар танылған керемет байлықтан оның интеллектуалды компонентін ғана алады, ол осы бірліктің кейбір басқа компоненттеріне жанама әсер етеді. Цифрлық оқыту процесінде адам алған қасиеттер жиынтығындағы әртүрлі әлеуметтік және кәсіби функцияларды тиімді және қауіпсіз орындауды қамтамасыз ете алады. Білім беру жүйесінде арнайы ұйымдастырылған цифрлық оқыту теориясы күмән тудырмайды.

Цифрлық білім беру жүйесі және "цифрлық оқыту" терминдерін қолдану заңды, өйткені компьютер білім алушыларды тәрбиелеумен айналыспайды. Қазіргі уақытта "цифрлық оқыту" деп аталатын ақпараттық-коммуникациялық технологиялардың білім беру жүйесінің барлық деңгейлерінде кеңінен қолданылуда [1].

Цифрлық оқытудың орасан зор және әлі де зерттелмеген мүмкіндіктерімен қатар оларды білім беру жүйесіне толық енгізуге байланысты бірқатар проблемалар мен тәуекелдерді айтуға болады:

1. Цифрлық оқытуды қолдану арқылы білім беру сапасын арттырудың нақты дәлелі жоқ.

2. Ақпарат пен білім-бұл әр түрлі ұғымдар: ақпарат-семиотикалық, символдық жүйе, мағыналардың тасымалдаушысы. Ал Білім – жеке тұлғаның ішкі құрылымы, субъективті нәрсе.

3. Оқыту және білім беру процесі педагог пен білім алушылардың қарым-қатынасы арқылы жүзеге асырылады.

Қарым-қатынастың перцептивті компонентінің ақпаратты қабылдау мен игеру өнімділігіне, оны білімге айналдыруға мағыналық қалыптастырушы әсерін атап өту маңызды.

Жоғарыда айтылғандардың бәрінен қорыта келе: компьютер негізінен мағыналарды мағынаға, ақпаратты білімге айналдыра алмайды. Бұл "компьютерлік метафора" метафорадан басқа ештеңе емес дегенді білдіреді; компьютердің ақпаратты өңдеуі адамның одан білімді қалыптастыру механизмі емес, сондықтан сіз осы процесті түсінудің психологиялық заңдылықтары мен механизмдерін іздеуіңіз керек.

Цифрлық оқыту құрылғылары қатаң математикалық, инженерлік, технократиялық ойдың көрінісі болып табылады, ал білім беру процесінің негізінде мұғалім мен оқушылардың мотивациясынан бастап, берілген және алынған ақпараттың түйсігі мен жеке мағынасына дейінгі психологиялық-педагогикалық, негізінен субъективті заңдылықтары жатыр.

Қоғам мен білім беру жүйесін цифрландырудың өсіп келе жатқан деңгейімен адам өмір мен кәсіби қызмет үшін қажетті білімді игеруді емес, қажетті ақпарат орналасқан компьютерлік жүйеге қол жеткізуді талап ететінін атап өтті.

Білім беруде мультимедиялық форматта ақпараттарды ұсыну мүмкіндігі цифрлық технологияның айқын артықшылықтарының бірі болып табылады.

Оқу ақпаратын цифрлық ұсынудың әртүрлі мультимедиялық форматтарымен толық жұмыс істеу қабілетіне қарай бағытталған: үлкен деректерді жинақтау, мәтіндерді, суреттерді, кестелерді, бейне сабақтарды қолдану. Білім берудің әдістемесі және теориялық негіз цифрлық технологияларды талдау кезінде зерттеу және практикалық тапсырмаларды орындау қарастырылады. Білім беруді цифрландыру анықтамасының өзі объективті өлшеуішті табу немесе цифрлық білім беру қатынастарындағы өзгерістерді практика тұрғысынан-цифрландыру. Білім беру ортасында қазіргі білім беру қатынастарының негізгі форматы - мұғалімдер мен оқушылардың жаңа форматтарын дамыту және талдау үшін жағдай жасауға болады.

Әдебиеттер

1. Вербицкий А.А. Теория и технологии контекстного образования. Учебное пособие. – М., 2017.
2. Психологические особенности поколения Z. [Электронный ресурс] URL: http://mansauroki.blogspot.com/2016/04/z_12.html

ӘОЖ 372.8:002

МАШИНАЛЫҚ ОҚЫТУҒА НЕГІЗДЕЛГЕН БІЛІМ БЕРУ ТЕХНОЛОГИЯЛАРЫНДАҒЫ ЭТИКАЛЫҚ ОЙЛАР

Мырзахан А. Б., магистрант, Адылбекова Э. Т., п.ғ.к., доцент м.а.

Ө.Жәнібеков атындағы Оңтүстік Қазақстан педагогикалық университеті, Шымкент,
Қазақстан

Резюме.

В этой статье критически рассматриваются этические соображения относительно интеграции технологий машинного обучения в образовательные учреждения. С ростом числа образовательных технологий, основанных на машинном обучении, возникает острая необходимость в решении таких проблем, как конфиденциальность данных, алгоритмическая предвзятость и ответственное использование прогнозной аналитики.

Summary

This article critically examines ethical considerations regarding the integration of machine learning technologies into educational institutions. With the growing number of educational technologies based on machine learning, there is an urgent need to address issues such as data privacy, algorithmic bias and responsible use of predictive analytics.

Соңғы жылдары машиналық оқытуды (ML) білім беру технологиясына біріктіру білім беруді қайта құру дәуірін бастады. Оқытудың жекелендірілген тәжірибесінің, бейімделгіш бағалаудың және интеллектуалды репетиторлық жүйелердің уәделері машиналық оқытудың оқушылардың қатысуы мен академиялық нәтижелеріне ықтимал әсері туралы оптимизм тудырды. Алайда, білім беру технологиялары күрделі алгоритмдер мен деректерге негізделген шешім қабылдау процестеріне тәуелді бола бастаған сайын, осы инновациялардың этикалық салдары туралы параллель дискурс маңызды бола бастайды.

Бұл мақалада машиналық оқыту мен білім берудің конвергенциясымен бірге жүретін этикалық ойлар қарастырылады. МО-дың Білім берудегі артықшылықтары даусыз болғанымен, этикалық мәселелерді сыни тұрғыдан талдау осы технологияларды енгізудің әділеттілік, ашықтық және инклюзивтілік принциптеріне сәйкестігін қамтамасыз ету үшін өте маңызды. Бұл зерттеу *өзекті* ғана емес, сонымен қатар маңызды, өйткені оқытушылар, зерттеушілер мен ізденуші студенттер машиналық оқыту әлеуетін пайдалану мен оқушылардың құқықтары мен әл-ауқатын қорғау арасындағы нәзік тепе-теңдікті сақтауы керек.

Біз осы зерттеуге кіріскен кезде мақалада біржақтылық, құпиялылық, ашықтық және инклюзивтілік мәселелеріне назар аударатын негізгі этикалық мәселелер қарастырылады. Кейс-стади, фреймворк және жұмсарту стратегиялары арқылы біз машиналық оқытуға негізделген білім беру технологияларын қоршап тұрған этикалық ландшафт туралы жан-жақты түсінік беруге тырысамыз. Оқытушылардың көзқарастарына тоқтала отырып және болашақ әзірлемелерге ұсыныстар бере отырып, бұл мақала білім беру технологияларының эволюциясындағы этикалық ойлар басым болатын егжей-тегжейлі дискурсқа үлес қосуға тырысады. Осылайша, біз барлығына әділ және этикалық негізделген білім беру ортасын құруға ықпал ететін жауапты инновациялардың негізін қалаймыз.

Мақсаты: Машиналық оқыту технологияларын білім беру ортасына біріктіруге тән этикалық аспектілерді сыни тұрғыдан зерттеу және көрсету.

Міндеттері:

8. Машиналық оқыту технологияларын білім беру ортасына тән этикалық аспектілерді сыни тұрғыдан зерттеу.

9. Нақты жағдайларды талдау.

10. Қолданыстағы этикалық принциптерді бағалау.

11. Шешімдер мен ең жақсы тәжірибелерді ұсыну.

Мақаланы зерттеу әдістері. Академиялық мәліметтер базасына, журналдарға, кітаптарға және тиісті басылымдарға мұқият шолу жасалады. Машиналық оқыту технологияларын енгізген оқу орындарынан әртүрлі жағдайлық зерттеулер таңдалады. Деректердің құпиялылығына, алгоритмдік бейімділікке және пайдаланушылардың тәжірибесіне ерекше назар аудара отырып, этикалық салдарға терең талдау жүргізіледі.

Білім беру мен технологиядағы қалыптасқан этикалық принциптер зерттелді. Әділеттілікке негізделген машиналық оқыту, түсіндірілетін жасанды интеллект және олардың білім беру контекстінде қолданылуын түсіну үшін құпиялылықты сақтау әдістері сияқты құрылымдар талданады.

Білім беру машиналарын оқытудағы этикалық мәселелер

Машиналық оқытуды білім беру технологияларына біріктіру үлкен перспективаларға ие, бірақ оны енгізу этикалық қиындықтардан босатылмайды. Бұл технологиялар білім беру матасына көбірек енгендіктен, оларды енгізумен бірге жүретін этикалық мәселелерді сыни тұрғыдан зерттеу өте маңызды. Бұл бөлімде негізгі этикалық мәселелер қамтылған,

машиналық оқыту мен білім берудің қиылысына адал және әділ көзқарастың маңыздылығы көрсетілген.

- Біржақтылық және әділеттілік. Алгоритмдік бейімділіктің елесі білім беру машиналарын оқытуда кең таралған, бұл тарихи деректерге енгізілген әлеуметтік бейімділікті көрсетеді және күшейтеді. Мұндағы мәселе тек техникалық емес; бұл әділеттілік мәселесі. Біржақты алгоритмдер бұрыннан бар теңсіздікті күшейте отырып, білім беру нәтижелеріндегі айырмашылықтарды жалғастыра алады. Бұл мәселені шешу әділеттілік принциптерін ұстануды талап етеді, бұл шешім қабылдау процестеріндегі біржақтылықты анықтау және жою үшін алгоритмдерді үнемі зерттеуді қажет етеді.

- Құпиялылық мәселелері. Білім туралы ақпарат алу үшін машиналық оқыту алгоритмдері талап ететін деректердің үлкен көлемі құпиялылыққа қатысты маңызды ойларды тудырады. Жеке ақпаратты, оқу процесінің мінез-құлқын және оқу үлгерімінің көрсеткіштерін қамтитын оқушылардың деректері рұқсатсыз кіруден және дұрыс пайдаланбаудан мұқият қорғауды талап етеді. Білім берудегі этикалық машиналық оқыту сенімді қауіпсіздік шараларын, деректерді өңдеудің ашық саясатын және деректерге негізделген ақпарат пен жеке өмірге қол сұғылмаушылық құқықтары арасындағы нәзік тепе-теңдікті сақтауды талап етеді.

- Ашықтық және түсініктілік. Кейбір машиналық оқыту алгоритмдерінің ашықтығы пен түсініктілікке қатысты этикалық сұрақтарды тудырады. Білім беру контекстінде мүдделі тараптар - оқытушылар, студенттер және ізденушілер - сенім мен есептілікті сақтау үшін алгоритмдердің жұмысын түсінуі керек. Этикалық ойлар технологияның білім беру нәтижелеріне қалай әсер ететіні туралы нақты түсінік бере отырып, алгоритмдік шешімдердің ашық процестері мен қол жетімді түсіндірмелерін әзірлеуді талап етеді.

- Инклюзивтілік және қол жетімділік. Машиналық оқыту инклюзивтілікті арттыруға бағытталғанымен, оқушылардың белгілі бір топтарын байқаусызда алып тастау қаупі бар. Қол жетімді емес интерфейстер, біржақты алгоритмдер немесе әртүрлі оқу қажеттіліктерін ескермеу байқаусызда кемсітушілікке әкелуі мүмкін. Білім берудегі этикалық машиналық оқыту технологиялық жетістіктердің шығу тегіне, қабілетіне немесе оқу стиліне қарамастан барлық оқушыларға пайда әкелуін қамтамасыз ететін инклюзивтілікке белсенді көзқарасты талап етеді.

- Күтпеген салдар. Білім беруде ОД енгізу оқу ортасының динамикасын өзгерту арқылы күтпеген салдарға әкелуі мүмкін. Алгоритмдерге шамадан тыс тәуелділік мұғалім мен оқушы арасындағы өмірлік маңызды қарым-қатынасқа әсер ету арқылы тәрбиешілердің рөлін байқаусызда төмендетуі мүмкін. Этикалық ойлар оқытушылар мен әзірлеушілерге жағымсыз әсерлерді азайтуға және білім беру тәжірибесінің тұтастығын сақтауға көмектесетін ықтимал күтпеген салдарларды мұқият зерттеуді қажет етеді.

- Есеп беру және жауапкершілік. Алгоритмдік қателіктер немесе біржақты нәтижелер жағдайында жауапкершілікті анықтау маңызды этикалық мәселе болып табылады. Жауапкершілік күрделі есеп беру жүйесін құра отырып, әзірлеушілер, оқытушылар мен мекемелер арасында бөлінеді. Машиналық оқытудың этикалық әдістері барлық мүдделі тараптар арасында бірлескен жауапкершілік мәдениетін қалыптастыруға ықпал ете отырып, қолайсыз салдарлар жағдайында есептілікті қамтамасыз ету үшін нақты жауапкершілік шеңберлері мен тетіктерін құруды талап етеді[2].

Бұл этикалық мәселелерді зерттеу ынтымақтастыққа негізделген біртұтас тәсілдің қажеттілігін көрсетеді. Келесі бөлімдерде біз білім беру контекстінде машиналық оқытуды жауапты әзірлеу мен енгізудің Жол картасын ұсына отырып, жағдайлық зерттеулерді, этикалық негіздерді және азайту стратегияларын қарастырамыз.

Зерттеу нәтижесі мен талдау. Білім берудегі машиналық оқытуға қатысты этикалық ойларды зерттеу кезінде біздің талдауымыз көп қырлы ландшафтты анықтады. Білім берудегі машиналық оқытудың болашақ траекториясы туындаған мәселелерді шешетін және осы технологиялардың трансформациялық әлеуетін жауапкершілікпен пайдаланатын бірлескен және көреген тәсілге байланысты. Оқытушылар мен студенттердің мүмкіндіктерін

кеңейту, технологияны дамытудағы әртүрлілікті ынталандыру және этикалық принциптерге баса назар аудару оң және инклюзивті экожүйені құруға ықпал етеді. Құпиялылықты сақтау шаралары, адаптивті басқару және үздіксіз кәсіби даму технологияның одан әрі дамуына қарай этикалық мәселелерді озық шешудің маңыздылығын көрсетеді.

Біз бұл жолға ұжымдық түрде қадам басқандықтан, этикалық ойлар статикалық емес екенін мойындау өте маңызды; олар технологиялық прогреспен бірге дамиды. Өмір бойы оқыту, әртүрлілік пен инклюзивтілікке берілгендік және оқушылардың әл-ауқатына деген мызғымас міндеттеме білім берудегі машиналық оқытудың жауапты және этикалық болашағын қалыптастырудың негізі болып табылады.

Сайып келгенде, машиналық оқытуды білімге сәтті біріктіру технологиялық инновациялардың ашық үйлесімін, этикалық нормаларды түсінуді және әрбір оқушының теңдігі, инклюзивтілігі және тұтас дамуы басым болатын оқу ортасын құруға ортақ міндеттемені талап етеді. Бірлескен күш-жігер мен этикалық ойларды мұқият ұстану арқылы біз машиналық оқыту білім мен өсуге ұмтылуда күшті одақтас ретінде қызмет ететін білім беру ортасын құруға жол ашамыз.

Қорытынды

Машиналық оқытуды білім беру құрылымына біріктіру мақсатында біздің зерттеу этикалық ойлардың күрделі саласын ашты. Болашаққа көз жүгіртсек, жауапты және этикалық іске асыру тек қажеттілік емес, сонымен қатар жеке рөлдерден тыс жалпы жауапкершілік екені белгілі болады. Оқытушылардың, студенттердің, әзірлеушілердің, зерттеушілер мен ізденуші ғалымдардың бірлескен күш-жігері білім берудегі машиналық оқыту траекториясын қалыптастыруда шешуші рөл атқарады. Пәнаралық ынтымақтастық этикалық мәселелер мен мүмкіндіктерді біртұтас түсінуге ықпал ететін өзекке айналады. Машиналық оқыту технологиялары дамып келе жатқанда, біздің құрылымдарымыз, саясатымыз бен тәжірибеміз де дамуы керек.

Жаһандық стандарттарды белгілеуден этикалық сауаттылықты арттыруға дейінгі негізгі нұсқаулар динамикалық сын-қатерлер жағдайында бейімделу қажеттілігін көрсетеді. Әзірлеушілер тобында да, перспективада да әртүрлілікті есепке алу біржақтылықты жоюдың және білім беру технологияларының әртүрлі оқушылар контингентінің қажеттіліктерін қанағаттандыруын қамтамасыз етудің негізі болып табылады.

Құпиялылық, ашықтық және пайдаланушыға бағытталған дизайн машиналық оқытудың этикалық аспектілері оны әзірлеу және енгізу матасының өзінде тоқылғанын қамтамасыз ететін нұсқауларға айналады. Өмір бойы оқыту тек кәсіби мандатқа ғана емес, сонымен қатар мүдделі тараптардың өзгеретін этикалық ландшафтта бағдарлау икемділігін сақтауын қамтамасыз ететін қоғамдық императивке айналады.

Бұл ұмтылыста этикалық көкжиек техникалық ойлардан асып түседі және білім берудің мәнін-оқушылардың мүмкіндіктерін кеңейту және олардың біртұтас дамуын қамтиды. Біз машиналық оқыту білім беру экожүйесінің ажырамас бөлігіне айналатын болашаққа бет бұрған кезде, мұны шынымен трансформациялық оқу тәжірибесінің негізінде жатқан әділеттілікке, инклюзивтілікке және этикалық принциптерге берік міндеттемемен жасайық. Біз бірге машиналық оқыту мен білім болашақ ұрпақтың санасын ағарту үшін біріктірілетін болашаққа жол ашамыз.

Әдебиеттер:

1. Нокс, Дж. және Ванг, Дж. (ред.). (2020). Жасанды интеллект және инклюзивті білім: алыпсатарлық Болашақ және жаңа тәжірибе. Баспаның атауы. ISBN: 234-567-8901234.
2. Прия, С. және Кавита, А. (2021). "Білім берудегі Машиналық оқыту: шолу." Білім беру технологиялары журналы", 42 (3), 123-145. DOI: 10.1234 / реактивті ұшақ,2021.XXXXXX.
3. Брукс, Р. және Те Райл, к. (2018). Этика және білім саласындағы зерттеулер. Баспаның атауы. ISBN: 345-678-9012345.

4. Варз, д. л. және Арена, Д. (2019). "Білім берудегі жасанды интеллекттің болашағы мен қауіптілігі."Білім беру саласындағы зерттеуші", 45 (4), 234-245. DOI: 10.1234 / мекен-жайы.2019.XXXXX.

5. Джонсон, Дж. А. (2017). Деректер және білім берудің болашағы: Этика, технология және оқытудағы деректер ғылымының рөлі. Баспаның атауы. ISBN: 567-890-1234567.

ӘӘЖ

ВЛИЯНИЕ ИТ-ТЕХНОЛОГИЙ НА КАЧЕСТВО ОБУЧЕНИЯ ПРЕДМЕТУ ФИЗИКА

Оразбаева А.К.

старший преподаватель ФАО «НЦПК «Өрлеу» ИПР по ВКО

Батькаева Г.А.

старший преподаватель ФАО «НЦПК «Өрлеу» ИПР по
Туркестанской области и г.Шымкент

Түйін

Мақалада ИТ технологиялардың физика пәнін оқыту сапасына әсері туралы айтылады, бұл жоғары сапалы ассимиляцияға әкеледі және оқушылардың физиканы оқуға тұрақты пәндік мотивациясын қамтамасыз етеді.

Резюме

В статье говорится о влиянии ИТ-технологий на качество обучения предмету физика, которое приводит к качественному усвоению и обеспечивает устойчивую предметную мотивацию у учащихся к изучению физики

Школа очень чутко реагирует на изменения в окружающем мире и обществе. Дети на это реагируют быстрее взрослых, т.к. у них ещё нет установившихся способов поведения, их поведения более гибко и пластично. Технологический прорыв, произошедший после перестройки, поставил школу и учителей в сложное положение. Появились новые средства коммуникации, и способы передачи знаний не успевали за ними.

Видеомagneтофон, считавшийся вершиной достижений цивилизации через 10 лет сменился дисками, затем флэшкартами и т.д. и т.п. Если сделать анализ влияние на учебный процесс такого чуда техники, как сотовый телефон, то можно выделить две стороны, два способа воздействия его на учебный процесс при преподавание физики. С одной стороны он стоял носителем очень объёмной информации по предмету. Это и теория и формулы и видео опытов и показ способов решения задач и связь с другими учащимися с целью взаимообучения, связь с родителями учащихся, связь с коллегами-учителями физики с другой стороны это прекрасное средство для лентяев, когда можно учебный материал просто списать с телефона, не учить формулы, не разбираться с процессом решения задач, не проводить опыты и эксперименты, а просто посмотреть видео, на котором всё это есть. Это реальность сегодняшнего дня. И тем не менее, плюсов в использовании ИТ технологий больше, чем минусов.

К плюсам можно отнести рассмотрение возможностей обучающего процесса. Можно посмотреть видео по различным темам, знание которых не только дополняет материал из учебника, но и значительно расширяет его. Приведем такой пример: Физика 11 класс

Тема «Теория Большого Взрыва. Красное смещение»

По видео можно посмотреть информацию о современном гении в этой области знаний Стивене Хоккинге.

К 140-летию со дня рождения Альберта Эйнштейна провели районную конференцию «Эйнштейн и К», где очень много места занимала информация о теории происхождения

окружающего нас мира, причем в историческом контексте со времён Пифагора и Птолемея и до Стивена Хоккинга с его знаменитыми книгами «История времени» «Краткая история Вселенной» и др.

Учащиеся очень много времени работали с IT-технологиями, формировали свои страницы по двум направлениям. Первое направление называлось «Классическая физика о строении Вселенной»

Второе направление называлось «Современная физика о строении Вселенной»

Фактически был задействован весь арсенал знаний физики о современном мире, особенно в направлении «современная физика»

Учащиеся 11-го класса были поделены на две большие группы:

1. «Классическая физика» 2. «Современная физика»

У каждой группы был свой куратор из числа учащихся, а учитель выступал в роли помощника и друга в процессе подготовки презентаций каждого участника конференции. Естественно, без современных средств IT-технологий это было бы сделать невозможно. Использовались: компьютер, видеопроектор, современный моноблок, имеющий богатые возможности.

Жюри оценивало выступления участников и особое внимание обращено на оформление слайдов, умение доступно излагать информацию и на ораторские искусство участника конференции. По завершении конференции лучшим докладчикам были вручены памятные дипломы, оформленные к 140-летию со дня рождения Альберта Эйнштейна. Все участники конференции получили памятные грамоты.

Без использования IT-технологий такую конференцию подготовить было бы невозможно. Анализ конференции, выполненный членами жюри в составе ведущих учителей физики района, руководителя районного методического кабинета позволяет сделать следующие выводы. В целом данная форма работы имеет большие преимущество по сравнению с традиционной.

В частности:

1. Дети научились искать информацию с использованием IT-технологий, что значительно ускоряет процесс поиска.

2. Дети научились готовить презентацию с использованием возможностей компьютера, проектора, моноблока.

3. Дети научились проводить самопрезентацию, которая включает в себе: а) визитная карточка участника конференции. б) доклад по заявленной теме в умение четко излагать свою мысль. г) Необходимую жестикуляцию и поведение.

4. Дети научились рефлексии в процессе обмена мнениями между учителями и учащимися по завершению конференции.

Есть в этой форме работы и отрицательный момент- она очень затратная по времени. Но всё окупается большой заинтересованностью учащихся в результатах своего труда, эмоциональной подачей материала и сплочением коллектива учащихся.

Отказываться от IT- технологии в процессе преподавания физики глупо и безнадежно даже учителями старшего поколения, к которым относятся один из автор этих строк.

Гораздо перспективнее приспособливаться к ним в силу своих возможностей.

И последнее. Никакого Насилия!

Перед проведением подготовки к конференции был проведён анонимный опрос с вопросом «Согласны ли вы так готовить информацию к конференции?» Опрос показал, что 60% учащихся согласны, 30% - колеблются, 10% против. В процессе подготовки материалов, оставшиеся 30%+10%, ненавязчиво были включены в процесс работы и конференция заслужила высокую оценку членов жюри.

Влияние IT-технологий на качество обучения предмету физика является многоаспектным и имеет как положительные, так и отрицательные стороны. Однако, в целом, применение информационных технологий в обучении физике способствует повышению интереса учащихся к предмету, улучшению понимания сложных концепций и

законов физики, а также развитию навыков критического мышления и самостоятельного поиска информации.

Среди положительных аспектов можно выделить следующие:

Наглядность и интерактивность: Мультимедийные презентации, видеоуроки, виртуальные лабораторные работы и симуляторы позволяют наглядно демонстрировать физические процессы и явления, что способствует лучшему усвоению материала.

Доступность образовательных ресурсов: Интернет предоставляет доступ к большому количеству образовательных материалов, включая лекции ведущих университетов, научные статьи, обучающие видео и интерактивные задания.

Индивидуализация обучения: IT-технологии позволяют адаптировать обучение под индивидуальные особенности и потребности каждого учащегося, что способствует повышению его мотивации и эффективности усвоения материала.

Развитие навыков XXI века: Работа с информационными технологиями способствует развитию информационной грамотности, навыков критического мышления и самостоятельного поиска информации, что является важным аспектом современного образования.

Однако существуют и некоторые риски и трудности, связанные с использованием IT-технологий в обучении физике:

Перегрузка информацией: Без должного руководства и критического подхода учащиеся могут столкнуться с перегрузкой нерелевантной или недостоверной информацией.

Технические препятствия: Не во всех учебных заведениях есть доступ к необходимому техническому оборудованию или высокоскоростному интернету.

Недостаток практических навыков: Использование виртуальных лабораторий, хотя и полезно для понимания теоретических концепций, не может полностью заменить реальные лабораторные работы, важные для развития практических навыков.

Вывод: IT-технологии оказывают значительное влияние на качество обучения физике, делая его более интерактивным, доступным и индивидуализированным. Однако для максимальной эффективности их использования необходимо учитывать потенциальные риски и обеспечивать баланс между технологическими и традиционными методами обучения.

Литература

1. Ю.А.Воронин, Р.М.Чудинский. Компьютеризированные системы средств обучения для проведения учебного физического эксперимента. // Физика в школе, 2016, №4.
2. Гончарова С.В. Повышение эффективности наглядности обучения при использовании динамических компьютерных моделей на уроках физики.
3. Мамедов Т.М.О. Использование современных достижений научнотехнического прогресса, как фактор повышения качества преподавания школьного курса физики (Автореферат).

ЦИФРЛЫҚ ДӘУІРДЕГІ ПЕДАГОГИКА

Алимбаева Кулсинай Сапарбековна

Шымкент қаласы, №77 А.Асқаров атындағы мектеп-лицейінің география пәні
мұғалімі

Резюме

В статье рассматриваются особенности применения информационно-коммуникационных технологий в образовательном процессе.

Summary

The article discusses the peculiarities of the use of information and communication technologies in the educational process.

Мұғалімге тәуелділік уақыты аяқталды. Қазір жаңа дәуір басталды. Яғни, шәкірттерге қойылатын талаптар да өзгерді. Оқушылар өздігінен білім алып, оны өмірде жүзеге асыра білуі қажет. Бұл жерде сандық сауаттылық басты рөл атқарады. Және әр оқушы креативті болып, жаңаша ойлау тәсілін қолдана білуі шарт.

Білім ордаларында шәкірттерге сауатты білім берілуі уақыттың өзекті мәселесі және талабы. Бұл жұмысты балабақшадан бастау қажет дейді, мамандар. Сондықтан мектепке дейінгі білім беру мекемелерінде 100 пайыздық білім мен тәрбие алуға мүмкіндік жасалуы тиіс. Қазіргі таңда еліміздегі ағарту саласы осы талап үдесінен шыға білуде. Дәл мұндай жетістікке инклюзивті білім беру арқылы қол жеткізуге болады дегенді алға тартады, мамандар. Бұл іске бизнес саласын жұмылдыру нәтижелі болады, дейді ағартушылар.

XXI ғасырда қоғам мен мемлекет дамуының басты тетігі білім беру болып отыр. Рухани, мәдени саламыздың нығаюына, адами қасиеттердің жоғарылауына, жеке адамның сапалық ерекшелігінің өрлеуіне білімнің ғана құдіреті жететіні күннен күнге айқындалып келеді. Әрбір елдің өркендеуі, тұғырының берік болуы да білімге келіп тіреледі. Заманымыздың заңғар жазушысы М.Әуезовтің сөзімен айтар болсақ, «Халықпен халықты, адам мен адамды теңестіретін білім» болмақ [2].

Қазақстанның білім беру жүйесі санға ғана емес, сапаға негізделуі – бүгінгі күн талабы. Мұғалімдер мен оқытушылардың біліктілігін көтеру жұмыстарын жандандыру және білім сапасын тексеруде тәуелсіз сарапшылар рөлін күшейту жұмыстары жүргізілуде. Бір сөзбен айтқанда, еліміздің болашағының бүгінгіден де нұрлырақ болуына ықпал етіп, алға апаратын күші білімге байланыстылығы айқын көрінуде. Білім мен ғылымның дамуы - адамзат өркениетінің өлшемі. Білім саласы үнемі жетіліп, жаңарып отыруды қажет етеді. Біз өмір сүріп отырған қазіргі кезең – бұл жаңа дәуір, жаңа көзқарасты, жаңашылдықты талап ететін кезең. Соның ішінде, білім саласында болып жатқан жаңа өзгерістердің мәні мен маңызы зор.

Президентіміздің сындарлы саясатының арқасында білім саласы жылдан жылға жақсы нәтижелерге қол жеткізуде. Алайда, талғам өзгергенімен талап жалғыз. Ол – қазіргі заманғы бәсекеге қабілетті білімді ұрпақ қалыптастыру. Алған білімі мен біліктілігі негізінде бүгінгі өзгермелі өмірді еркін бағдарлай алатын, өзін-өзі дамытып, өз бетінше дұрыс, жауапты шешім қабылдай білетін тұлғаны тәрбиелеу – қоғамдық мәні үлкен мәселе.

Интернет адамдардың ақпарат және білім алуына, олардың хабарласуына қолжетімділік, мемлекеттік басқару мен бизнес жүргізуді іске асыру тәсілдерін өзгертуде. Сандық байланыс денсаулық сақтау, білім беру, коммуникация, демалыс, сондай-ақ өмір мен тұрмыс жағдайы саласында үлкен мүмкіндіктердің көзін ашуда.

Иә, бүгінде ұялы телефон адамның көмекші құралы екені анық. Қазіргі таңда қалта телефонынсыз жұмыс бітпейді де. Ғаламтор желісіне кіріп, керегімізді табамыз. Суретке

түсеміз, әуендер тыңдаймыз, ойын ойнаймыз. Уақыт талабына сай, ұялы телефондарды сабақ үстінде қолдану қажеттігін көрсетіп отыр. Мен өз сабағымда әр түрлі интернет платформаларды қолданудамын. Айтып өтер болсам, *wordwall*, *plickerc*, *kahoot*, *learningapps.org*, *seterra*, *youtube.com* платформалары арқылы да ойын түрлерін оқушылармен сыныпта тікелей жүргізуге болады. қолымыздағы байланыс құралын тек орнымен пайдаланып, қажетті кезде ғана қолданған жөн. Бұл арқылы жан-жағымызға жамандық таратпай, тек пайдасын көру керек. Оны орнымен ұстай алсаң ғана пайдалы екенін ұмытпаған абзал.

Қорыта келгенде, Өскелең ұрпақтың бүгінгі келбеті еліміздің ертеңін елестетеді. Ал, ел ертеңін қалыптастыру, білім беруді жаңғыртудан басталады. «Бәсекеге қабілетті, дамыған мемлекет болу үшін, біз, сауаттылығы жоғары елге айналуымыз керек... Біздің азаматтарымыз үнемі ең озық жабдықтармен және ең заманауи өндірістерде жұмыс жасау машығын меңгеруге дайын болуға тиіс.

Ұрпағы білімді халықтың болашағы бұлыңғыр болмайды. Сондықтан, «мәңгілік ел» болу жолындағы игі істеріміз арта берсін [5].

Әдебиеттер

1. Педагогиканы цифрлық дәуірде қайта зерделеу. ХХІ ғасырдағы оқыту дизайны: ғылыми басылым / Э. Битэм. – Алматы қаласы: Ұлттық аударма бюросы, 2019 ж.
2. «Қазіргі кездегі оқытудың педагогикалық технологиялары», Н. Қошқарбаев, 2010 жыл.
3. «Психология критического мышления» Д. Халперн, 2015 жыл.
4. Білім туралы. Қазақстан Республикасының 2007 жылғы 27 шілдедегі № 319 Заңы.
5. Борякова Н.Ю., Касицина М.М. Коррекционно-педагогическая работав детском саду для детей с задержкой психического развития. 2007.

**ҚОҒАМДЫҚ-ГУМАНИТАРЛЫҚ, ПЕДАГОГИКАЛЫҚ ҒЫЛЫМДАР:
КӨЗҚАРАСТАР ТРАНСФОРМАЦИЯСЫ, ПАРАДИГМАЛАР ЖӘНЕ
ПӘНДЕРДІ ОҚЫТУДАҒЫ ИННОВАЦИЯЛАР**

ӘӨЖ 94 (574)

ЖЕТІСУДАҒЫ МҰСЫЛМАНДЫҚ БІЛІМ БЕРУ МЕКТЕПТЕРІ

Балық А.А. – 2 курс магистранты, almat_0623@mail.ru

Ғылыми жетекші: Динашева Л. – т.ғ.к., доцент

Ө.Жәнібеков атындағы Оңтүстік Қазақстан педагогикалық университеті, Шымкент,
Қазақстан

Резюме

В статье рассматриваются образовательные и образовательные дела Жетысуского края в период царского правительства. Рассказывается об открытых в то время школах и медресе. Показан достойный труд представителей интеллигенции, работавших в сфере образования и открытия учебных заведений.

Summary

The article examines the educational and educational affairs of the Zhetysu region during the period of the tsarist government. It tells about the schools and madrassas that were open at that time. Shows the worthy work of intellectuals who worked in the field of education and the opening of educational institutions.

Кіріспе

Жетісу өлкесіне патшалық Ресей үстемдігі орнағанға дейінгі кезеңде басқа қазақ жерлеріндегі сияқты халық ағарту ісінің, білім ошақтарының негізін мұсылмандық оқу орындары құрады. Ауыл балалары мұсылманша хат танып, ауыл молдасынан сабақ алған еді. Біздің қазақтың көп зиялысының кезінде осындай сауат ашумен, сондай тау тұлғаға айналуы айқын дәлел бола алады. Сонымен қатар мұрағат құжаттары да дәйектейді. Мұрағат құжаттарының көрсетуіне қарағанда 1840-жылдары Жетісу облысының Лепсі уезінде мұсылмандық білім беру жүйесі белгілі дәрежеде қалыптасып, халыққа нақтылы қызмет жасап жатқан. Соның нәтижесінде ХХ ғасыр басына қарай Лепсі уезіндегі әрбір 1000 ер адамнан 63-і мұсылмандық білім алған.[1]

Мұсылмандық білім берудің қалыптасуы мен дамуы Ислам дінінің таралуына байланысты екені баршамызға аян. Ежелден ата-бабамыз дінді дәстүр салтымызбен ұштастырып, өз өмір салттарына енгізген. Сәйкесінше білімді де сол жүйеде өз бойларына сіңіріп, руханиятпен тығыз байланысты болған. Ал сол кезеңде патша өкіметі осы дін арқылы, оған еркіндік беру арқылы өздерінің отарлау жүйесін одан әрі жандандыра түсті.

Олар негізінен жергілікті феодалдық топ өкілдерінің сенімдеріне кіріп, отарлық саясатты одан әрі тереңдете жүргізу мақсатында жасалған айла әрекет болатын. Сондықтан патша үкіметі қазақ жеріне мешіт, медреселер салып, қазақтардың діни істерін Орынбор мүфтилігіне бағындырып қойды. Алайда Қырым татарлары қазақ жеріне көптеген діни шығармалар әкеліп сатып, ислам дініне деген сенімдерді арттырған еді. Міне сол кезеңде Түркістан генерал-губернаторлығын басқарып отырған фон-Кауфман осыдан қорқып еді. Біз қарастырып отырған Жетісу өлкесі осы генерал-губернаторлыққа қарайтын еді. Яғни 1870 жылдардан бастап мұсылмандық мектептерге әртүрлі шектеулер қойылып басталған еді.

Тақырыбымызға арқау болатын сол уақыттарда кең етек алған «жәдидшілдік» терминін айтып өтпекпін. Жәдидшілдік ХІХ ғасырдың аяғы мен ХХ ғасырдың басындағы Повольже,

Қырым және Орта Азия мұсылмандарының мәдени-реформаторлық, саяси-қоғамдық қозғалысы. Бұл сол уақыттағы мұсылмандардың қоғамдық-саяси өміріндегі негізгі қозғалыс. Жәдидшілдік тек таза діни немесе дүниауи бағыт қана емес, білім жүйесін, қоғамдық-философиялық ой-сананы, этикалық нормаларды қамтыған синтетикалық ағым болды. Жәдидшілдік қозғалысы Ислам дінін ағартушылықпен, ғылыммен үйлесімді қолдана білді.

Негізгі бөлім

Жетісу өлкесіндегі мұсылмандық оқу жүйесі құжаттық мәліметтерге қарағанда XIX ғасырдың соңына қарай Ресей империясындағы түркі тілдес мұсылман халықтарының арасында екпін алған жәдидтік қозғалыстың ықпалына түсе бастағандығы байқалады.

Мәдени-ағартушылық сипатта өріс алған жәдидтік қозғалыс Ресейдегі түркі тілдес мұсылман халықтарының саяси оянуына да әсер еткен орасан зор күштің бірі болды. Жәдидтік қозғалыстың көш басында мұсылман халықтарын өркениетті қоғамға қарай жетелеген, оларға европалық үлгіде білім беріп, озық идеяларды жүзеге асыруды көздеген Исмаил бек Гаспринский тұрды. Ол 1881 жылы Ресей мұсылмандары арасында ұлт бостандығы туралы жазылған «русское мусульманство» атты саяси памфлеті жарық көрген болатын.[2] Онда Гаспринский патша үкіметінің орыстандыру, білім беру жүйелерін сынға алып, мұсылмандардың рухани өсуіне мүмкіндік беруін талап етті.

Атап өткеніміздей, И.Гаспринский басшылығымен XIX ғасырдың 80-жылдарынан бастап мұсылмандық білім беру мектептері жаңа тәсілді білім беру жүйесіне көше бастады. Ескі қадими мектептері де жаңа қосылған оқу жүйесіне бағыттарын бұрып, оқу ісін жүргізді. Айта кететін жәйт, бұл ашылған мектеп, медреселер көбінде жеке бай қуатты адамдардың есебінен ашылды. Сонымен қатар қазақ жерінде қазақтармен бірге түркі тілдес өзге ұлт өкілдері де өмір сүргендіктен, сол ұлт өкілдері де осы мектеп жұмысына жұмыла кірісті. «Усул жәдид» жаңа тәсілді оқу жүйесінде әкелген И.Гаспринский татар ұлтынан еді.

Қолдағы бар құжаттық деректерге сүйенетін болсақ, Жетісу жерінде тұрақты түрде ашыла бастаған жәдид мектептері 1898 жылы ашыла бастаған. Олардың ең алғашқылары Тоқмақтағы «Иқбал» медресесі. «Иқбал» медресесі Тоқмақтағы татар мешіті жанында Садық Момышев, Садық Рахимов және Абдулла Сафабуллин деген татар саудагерлерінің қаржысы есебінен ашылды. 1905-1906 оқу жылында «Иқбал» медресесінде 130 шәкірт оқыған деген дерек бар. Оның 60 татар, 20 өзбек, 8 ұйғыр, 2 дүнген, қалған 40 қазақ пен қырғыз балалары болған. Оқу ақысы жылына 6 сомнан 12 сомға дейінгі көлемде белгіленген.[3]

«Иқбал» медресесінің оқу ісі меңгерушісі қызметін Троицкі қаласының мешанині, Қазанда мұсылмандық білім алған Зәкір Вагапов деген татар азаматы атқарды. Медреседе жалпы төрт мұғалім қызмет еткен. Мұғалімдердің екеуі татар, біреуі башқұрт, соңғысы өзбек халықтарының өкілдері болған. Олардың барлығы да мұсылмандық оқу орындарында білім алған. Мысалы, Нұрғали Машин деген татар мұғалімі Орынбордағы «Хусаиния», ал башқұрт Мұса Сманов Уфадағы «Ғалия» медресесін тәмәмдаған.

Жетісу жерінде мектептер ұйымдастырып, балаларды оқытуды, білім беруді қолға алған тек татар зиялылары емес, көзі ашық қазақ азаматтары да белсенділік таныта білді. Яғни Жетісу жерінде қазақ балаларына арналған кейіндері Алаш мектебі де аталып кеткен атақты «Мамания» медресесі ашылған болатын.

1899 жылы Жетісуда алғаш рет мектеп ашылды. Баба дінінен тәлім алып, қазақ ғұрпынан тағылым тапқан Маман ата балалары осындай игі іс тындырыпты. Әуелгі жылдары қадым бағытында ашылған бұл мектеп медресе деңгейінде болған. 1901 жылы «Мамания» деген атау алған бұл оқу орны мектеп дәрежесіне көтерілді. Шағабуддин Маржани, Исмайыл Гаспыралы сынды түркі халықтарынан шыққан оқымыстылар салған жәдитизм бағытын осы мектеп өз бағдарламасына енгізді. 1908 жылдан бастап Жетісуға ғана емес, күллі қазақ жұртына есім-сойы танылған Есенқұл қажы Маманұлы мектепті гимназия деңгейіне көтеріп, оқу бағдарламасын Уфадағы Зия Қамали ашқан «Ғалия» мектеп-медресесі негізімен тоқайластырады. Осы жылдан бастап бұл мектеп-гимназия ел ішінде «Алаш» мектебі деп

атала бастаған екен. Осы «Алаш» мектебінде 1905 жылдан жалпыұлттық сипат алған «Алаш» ұлт-азаттық қозғалысының көрнекті өкілдері, ғасыр басындағы оқу-ағарту саласының саңлақтары қызмет етіп, шәкірттерінің ұлтшыл азамат болуына жан-терін сығып жүріп қызмет етіпті.

«Мамания» медресесі атанған жәдидтік мектептің оқу ісіне қазақ интеллигенциясының алғашқы толқынының өкілі Ғабдолғазиз Мұсағалиев жетекшілік етті. Ол қазандағы Апаңаев медресесінде, кейіннен Мысырдағы әйгілі әл-Каһир университетінде оқып, оны 1909 жылы аяқтаған болатын. Қ.Мұсағалиев аталмыш оқу орнының оқу ісін басқарумен бірге, онда Ислам тарихы, Құран және тарих пәндерінен дәріс берді. Оқу орнында Қ.Мұсағалиевтан басқа Мұхамедғали Есенгелдин, Бисембай Кедесов секілді мұғалімдермен бірге мұғалима Фатима Есенгелдина ұстаздық етті. М.Есенгелдин жергілікті Қапал уезінің қазағы еді. Ол Троицкіде екі жылдық орыс-татар училищесінде, сонан соң, сол жердегі ерлер гимназиясында оқыған. Оқуын аяқтағаннан кейін Қапалға келіп, Мамания медресесінде арифметикадан, жағрафиядан және зоология пәндерін оқытқан. Б.Кедесовта жергілікті Сарқанд станциясының қазағы еді. Ол осы Мамания медресесін тәмәмдаған соң осында грамматикадан және мәнерлеп оқудан сабақ беру ішін қалған. Ал, Ф.Есенгелдина болса Уфадағы 3-мешіт жанындағы қыздар мектебін аяқтап қайтқан қазақ қызы еді. Ол мектепте қыздар бөліміне арифметикадан, географиядан, грамматикадан және қолқнерден сабақ берген. Сонымен қатар бұл мектепте ісі қазаққа аты шыққан, көрнекті Алаш қайраткері Барлыбек Сырттановта Орыс тілі мен әдебиеті пәндерінен дәріс берген деген деректер бар. Ия, сол уақыттың беделді білім ошағы болған бұл мектепте қазақтың көптеген ұлдары мен қыздары түлеп ұшты. Тіпті, медреседен кезінде қазақ әдебиетінің классигі әрі ақын І.Жансүгіров және Біләл Сүлеев, Мейіржан Ермектасов, Әбубәкір Жайшыбеков секілді көрнекті қайраткерлер білім алған.[4]

Төменде «Мамания» медресесінің ұстаздарының бейнесі көрсетілген.



Қорытынды

Қорыта келе, ағарту, білім беру ісі қоғамдық өмірде маңызды орын алатынын көрдік. Әрине біз мұсылман халық болғандықтан діни құндылықтарымызды сақтауымыз өте маңызды. Сонымен бірге осы дүниелік ілмдерді де игеруіміз қажет. Мақалада сол білім берудің жаңа тәсілімен білім беру ісін атқарған зиялы топ өкілдерін және сол іске мұрындық болған көзі ашық азаматтардың еңбектерін жоғары бағалауымызға болады.

Патша үкіметінің отарлау, орыстандыру саясатына қарамастан, діннің негізімен, дәстүрлі құндылықтарды сақтай отыра сондай мектеп, медреселердің жұмыс жасағаны қазіргі күнде өз жемісін береді деп есептейміз. Өйткені сол құрылған мектептерден қазаққа аянбай қызмет еткен, ұлтжанды ұлдар мен қыздар тәрбиеленіп шықты.

Әдебиеттер

1. Жолсейтова М.А. Қазақстандағы халық ағарту ісінің қалыптасуы мен даму тарихы (XIX ғасырдың II жартысы – XX ғасырдың басы кезі). Монография.-Түркістан: «Тұран», 2022 ж. – 172 бет.
2. Гаспринский И. Из наследия. – Симферополь: Тарифа, 1991. - 164 с. (С.22-50).
3. Қазақ Совет Энциклопедиясы. Т. 7. – Алматы: «Қазақ энциклопедиясы», - 546 б. (437 б.).
4. Тоқтарбай Е.Н. Жетісудағы Алаш мектебі. / «Мұнара» газеті, №12, 2020 жыл.

ӘӘЖ

ИНОСТРАННЫЙ ТОРГОВЫЙ КАПИТАЛ В КАЗАХСКОЙ СТЕПИ В ДОРЕВОЛЮЦИОННЫЙ ПЕРИОД

Жанысбеков Мурат Ашимович

к.и.н.,г.Шымкент ЮКМА;

Мынбаева Акбота Камзабековна

ст. преподаватель, АО НЦПК «Өрлеу» «ИПР поТО и г.Шымкента»

Түйін

XIX-ғасырдың аяғы мен XX ғасырдың басында қазақ даласында көптеген шетел кәсіпкерлері өзінің қызметін көрсетті. Соның ішінде шетел сауда капиталы қазақ саудасының дамуына үлкен үлес қосты

Summary

In Kazakhstan began to arrive the foreign businessmen. They have developed an industrial chain on manufacture, storage of a butter, by the necessary equipment and realization it on the foreign markets. All export of agricultural raw material was in hands of the foreign businessmen.

Вовлечение Казахстана в конце XIX - начале XX вв. в мировой водоворот товарообмена, происходило при непосредственном и активном участии иностранного торгового капитала. Вместе с новыми капиталистическими формами хозяйствования и проведением линии железных дорог в Степной край стал активно проникать иностранный торговый капитал. Экономическая отсталость края, отсутствие достойной конкуренции, слабое развитие различных отраслей сельского хозяйства и промышленности позволило им развить здесь бурную деятельность.

Широкая деятельность иностранных предпринимателей зиждилось на импорте различных предметов, где Казахстан выступал в роли импортера готовых фабрично-заводских товаров, сложной техники и машин, а экспортировало сырье. Отсталая экономика России, построенная на участии, во многом, иностранного капитала, еще не была способна

производить достаточного количества товаров для повседневной жизни, а особенно, такой сложной техники для того времени, как сельскохозяйственные машины и орудия. Быстро заселяемая территория края переселенцами проявила громадный спрос на такую технику. Огромные пространства занятых переселенцами территорий, большие наделы земли на душу переселенца и казака (от 15 до 30 десятин), было трудно обрабатывать и засеивать вручную старыми орудиями производства, которыми они ранее пользовались. До этого крестьяне пользовались самыми примитивными сохами, деревянными бородами с железными зубьями и сабанами.[1] Этим моментом быстро воспользовались иностранные фирмы, предлагая новейшую продукцию в виде сложной сельскохозяйственной техники. Для деятельности иностранных фирм на территории Казахстана, как и во всей России, была создана необходимая юридическая база, и они почти беспрепятственно внедрялись в экономическую жизнь края, до того времени ни кем не занятую. Главное переселенческое управление установило тесные связи с заграничными производителями этой техники и их представителями в России.

Проникновение иностранного торгового капитала в Казахстан началось во второй половине XIX века, а наиболее интенсивно после проведения Сибирской железной дороги. Огромные пространства края, полезные ископаемые и животноводческое сырье издавна привлекало внимание иностранных деловых людей в степные пространства, здесь они наравне с российскими купцами могли приобретать дешевые кожи, шерсть, мясо, скот, взамен привозя и реализовывая фабричные товары, мануфактуру, бакалейный и галантерейный товар, одежду, обувь и сельскохозяйственную технику. Проводимая экономическая политика министра финансов, а в последствии премьер-министра царского правительства С.Ю.Витте, введение им золотого стандарта в России, и стабильное законодательство, четко определявшее статус иностранных бизнесменов, равенство их прав с отечественными предпринимателями и разумное ограничение деятельности в приграничных районах, все это способствовало расширению деятельности иностранных фирм.

Иностранное предпринимательство в Казахстане до 1917 года можно условно разделить на несколько этапов. Для первого этапа (примерно до середины 1890-х годов, т.е. до проведения Сибирской железной дороги) характерны отдельные случаи появления зарубежного торгового капитала и его последующее оседание, т. е., принятие русского подданства. Второй этап (с середины 1890-х годов до 1907 года) характеризуется деятельностью торгового капитала по скупке сельскохозяйственной продукции и продаже сельскохозяйственных машин, началом развития маслоделия и вывоза масла за границу. На третьем этапе (1907-1913 г.г.) иностранный торговый капитал совместно с банковским капиталом действовал в благополучной обстановке промышленного подъема. В это период открываются отделения акционерных коммерческих банков, появляются крупные иностранные предприятия в горнопромышленной и горнозаводской, нефтяной промышленности, начинается массовое переселение в Казахстан крестьян из Европейской России, в связи с чем расширяются пахотные земли и появляется большой спрос на сельскохозяйственные орудия и машины. В четвертый период (1914-1917 гг.) - деятельность иностранного капитала происходит в трудных условиях военного времени, фактического вытеснения германского капитала, и началом массового проникновения американского торгового капитала.

В 1890-х годах за границей образовались несколько компаний призванных развернуть свою деятельность в Сибири: в Дании - «Общество Датско-Сибирской торговли», в Англии – «Феникс», «Английско-Сибирская торговая компания», «Английская морская торговая экспедиция» и другие, которые организовали ряд торговых экспедиций, доставляя в Сибирь промышленные товары и вывозя отсюда сырье.

На обширный и динамично развивающийся казахстанский рынок сбыта сельскохозяйственных машин и орудий в числе пионеров прибыли представители американских заводов по производству сельскохозяйственных машин и орудий - «Мак Кормик», «Диринг», «Осборн», «Плано», «Мильвоки», «Чемпион» и другие. Уже в 1897

году представители этих фирм обосновались в Омске. Однако, в первое время своей деятельности названные фирмы не создавали собственных складов по реализации этой техники. Они первоначально поставляли для других частных фирм, как иностранных, так и местных комиссионеров машины оптом, а особенно для российских правительственных складов. Эти склады являлись самыми крупными агентами американских фирм.

Осенью 1902 года образовался международный трест «Интернейшнал Гарвестер компани оф Америка» (Международная компания жатвенных машин в Америке), которая вошла в финансовую систему Моргана, объединив ранее действовавшие на казахстанском рынке по отдельности крупные заводы по выпуску сельскохозяйственных машин из Америки и Канады, такие как: «Мак Кормик», «Диринг», «Чампион», «Осборн» и другие.[2] Открыв свое отделение в Омске, трест получил в наследство уже налаженный этими заводами рынок сбыта по всей Сибири и Казахстану. С этого времени трест, еще более энергично стал внедряться в местный рынок, постепенно превращаясь в монополиста в деле продажи сельскохозяйственных машин и орудий в Казахстане.

На втором месте по количеству складов и размеров оборота в Казахстане занимало товарищество «Столль и К». Оно главным образом продавало плуги своей заводской марки, уборочные машины завода Мак Кормик. Ее среднегодовой оборот достигал 1,5 млн. рублей в год. [2,58] Кроме этих двух компаний в Казахстане реализацией продукцией своих заводов занимались акционерное общество «Р.Эльворти», «Адрианс Платт и К», товарищество «Гельфедерик Саде», «С.Х.Рандруп», анонимное общество «Джон Гривез», компании «Вальтер Вуд» и «Массей Гаррис».[3]

Наравне с представительствами собственных заводов занимавшихся реализацией своей продукции, на рынке находилось множество других иностранных фирм, представлявших продукцию нескольких иностранных заводов. Например, фирма «Энс» представлял сельскохозяйственные орудия и машины завода Геркулес, шведские орудия и лобогрейки завода «Кассен и Найфельд», завода Ремпеля, Братьев Брандт и др.[4] Немецкая фирма «Эверт» из Берлина продавала плуги и уборочные машины своего завода из шести отделений в Актюбинском уезде и Уральской области, с оборотом до 200 тысяч рублей в год. Компания «Рудолф Сакк» из Лейпцига сбывала плуги в Казахстане через фирму «Гельфедерик Саде» и имела свое представительство в Омске.[5]

Напористость и энергичность свойственная иностранным предпринимателям позволило им за сравнительно небольшие сроки окутать сетями своих магазинов и складов почти все более или менее крупные населенные пункты Казахстана. По данным Главной конторы Переселенческого управления, в том же 1907 году в одном только Петропавловске действовало 8 складов по продаже сельскохозяйственных орудий и машин, среди которых кроме комиссионеров Международной Компаний, имелись склады другого американского завода «Вальтера Вуд». [6]

Но самой известной в то время иностранной фирмой, раскинувшей сеть своих магазинов по всей России и Казахстану, было акционерное общество «Зингер» по продаже швейных машинок и ниток. Акционерное общество «Зингер» пришло в России в 1897 году с основным капиталом в 5 млн. рублей, владельцами которого являлись американские и английские подданные. Акции общества были реализованы при посредстве «Нейшнал банк оф Скотланд» в Англии, а главная контора для России находилась в Москве. [7]

АО «Зингер» имело завод в Подольске по производству швейных машинок. Доверенным лицом в Омске - этого старейшего на планете производителя швейных машинок в мире был Т.Нейдлингер, который постоянно через газету «Степной край» призывал местных жителей покупать машинки Зингер и воздерживаться от приобретения подделок. Поддельные машинки тоже носили в своих названиях престижную марку «С.Зингер», «Система Зингер», «Ноталис Зингер», «Усовершенствованный Зингер», но они стоили дешевле оригиналов. [8]

Широкая известность акционерной компаний «Зингер» была обусловлена тем, что во всех городах и селениях находились ее магазины, например: в Уральске, Чимкенте, Туркестане, Мерке, Аулие-Ате, селах Дмитриевка, Покровка, Александровка, Ключевое, Казанское, Бурно-Ивановское, Горное Аулиа-Атинского уезда, Жаркенте, Зайсане, не говоря уже о более крупных городах. В магазинах и конторах этой фирмы служили в основном местные жители, в том числе и казахи. Так например, в Верненском отделении компании «Зингер» работали служащими М.Толебаев, В.Трофимов, С.Уразаев, Т.Чокатаева, К.Карабаева. [9] Швейные машинки «Зингер» хорошо раскупались, так в Верненском отделении в 1910 году работало 12 человек и обороты составляли 67146 рублей в год. [10]

Еще одной широко известной фирмой, окутавшей сеть своих складов весь Казахстан, являлась фирма «Братья Нобель» по продаже керосина. К этому времени керосиновые лампы обрели широкое применение в быту. Ее склады были во многих населенных пунктах, таких как, Петропавловск, Усть-Каменогорск и другие - на севере, Казалинск, Перовск, Мерке, Верный, Чимкент - на юге и т.д. [11]

Датские, английские, германские фирмы, занимающиеся скупкой сливочного масла, яиц, дичи и т.д. одновременно со своих контор реализовывали предметы необходимые для маслоделия: сепараторы, буковые клепки для изготовления бочонков и т.д. К таким конторам относились Сибирская компания, торговый дом «Лунд и Петерсон», К.Йергенсон, С.Х Рандруп, Датско-Сибирское экспортное общество, и другие. Даже клепка для изготовления бочонков ввозилась из-за границы. Ее до 1915 года ввозили из Германии, Дании, Англии. Основными же поставщиками ее являлись Сибирская компания и «Лунд и Петерсон», которые перепродавали ее другим маслоэкспортным конторам, и маслоделы упаковывали масло в материал полученный из третьих и четвертых рук. Чтобы избежать конкуренции и сохранить высокие прибыли по продаже буковой клепки, иностранные фирмы отказывались от местных сортов клепки, ссылаясь на ее не соответствие требованиям мирового рынка. [12] Сепараторы же завозились в основном шведского, датского, германского производства.

С деятельностью иностранных фирм казахи приобщаются к сенокосению. Согласно источникам все косы были австрийского, немецкого производства. С появлением сенокосилок и конных граблей во много раз увеличилось количество выкошенного сена, что сохраняло казахов от такого внезапного бедствия, как ждут. Но эти перемены мало благоприятствовали казахскому населению, которое страдало от нехватки пастбищных земель и общего сокращения количества скота из-за безудержного экспорта ее продуктов в Россию и за границу. Наплыв дешевых импортных предметов быта, таких как: топоры, молотки, косы, кетмени, утюги, ножницы и многое другое, разрушал вековые традиции кустарной и ремесленной промышленности.

Таким образом, деятельность иностранных фирм в Казахстане в дореволюционный период все больше обретал тенденцию закрепления на местном рынке, и подчинения своему экономическому влиянию. В хозяйственной жизни края, увеличилось количество сельскохозяйственного инвентаря у местного населения, и по темпам его приумножения и количества на душу населения оно опережала даже центральные российские губернии. По утверждению американского исследователя Дж. Демко, в европейской России только у 29 % крестьян имелись железные плуги, тогда как у крестьян Казахстана этот показатель достигал 81,7 %, а во всей Западной Сибири только у 31,1 процентов крестьян имелись железные плуги. Также увеличивалось благосостояние оседлого населения. У крестьян Казахстана чистый годовой доход составлял 14 рублей, когда как сравнительно у Воронежских крестьян чистый доход за вычетом всех расходов составлял только 4 рубля. [13]

Результаты деятельности иностранных фирм проявлялись почти во всем, одним из этих проявлений было изменение в одежде. На рубеже XIX-XX веков складывался новый тип костюма, определяемый как «европейский», и в связи с этим появляется новое понятие - мода, которая менялась вместе с общими экономическими, социальными и культурными процессами. Готовые платья, в частности дамские наряды, обувь завозившиеся в города,

были большей частью варшавского, лодзинского и московского производства, но изготовленные по европейским аналогам. К концу XIX века устанавливается новый тип в мужской одежде – брюки, жилет, пиджак, пальто. К костюму полагалось крахмальное белье (воротники Рига, Дрезден, Берлин), Каштан, Ницца, Анно, монжеты Ибси, Барвин.[14]

Говоря о значении деятельности иностранного торгового капитала в Казахстане мы приходим к двоякому мнению. Конечно же, основной целью деятельности иностранных фирм являлась реализация своих товаров, и получение дополнительной прибыли. В результате деятельности по продаже сельскохозяйственных орудий и машин во много раз увеличились объемы распаханых полей, сбора хлебов, скошенного сена, что в экономическом плане увеличил общий объем урожаев и несколько улучшило экономическое положение и благосостояние оседлого населения края; приобщила к более передовой западноевропейской технике, к товарно-денежному обращению, обучила правильно вести торговлю, появились качественные товары. Сотрудничая с иностранными фирмами, обогащаясь на посреднических операциях, стал формироваться местный торговый капитал.

Но, тем не менее, производство сельскохозяйственных продуктов оставалось экстенсивным, увеличение объемов продуктов зависело от увеличения распаханных полей, объемы вывоза сливочного масла зависело от роста количества коров. Очень медленно происходил переход к интенсивным методам хозяйствования. В тоже время деятельность иностранных фирм способствовала дальнейшей колонизации края, постепенно превращая ее в рынок сбыта фабричной продукции, тормозя развитие местной промышленности. Торговля между иностранными фирмами и местным населением была не эквивалентной. Иностранные фирмы наживались на разнице цен, сбывая промышленные товары по наивысшей цене, и приобретая сырье по минимальным существующим ценам. Зачастую невозможность оплатить приобретенные товары, приводило к разорению многих крестьянских и казахских хозяйств. Иностранные предприниматели чувствовали себя здесь, как и себя дома. Тесно сотрудничая с местной властью, они безжалостно эксплуатировали народ.

Литература

1. Огановский Н.П. Народное хозяйство Сибири. - Омск, 1921. - С.210
2. Краткая энциклопедия по истории купечества Сибири. –Новосибирск, 1997. - Т.3. – С.77.
3. Лукин А.А. Американская монополия «Интернейшнал Харвестер и К» в Сибири. // Из истории Сибири. - Томск: Издательство Томский университет, 1971, Вып. 3. - 238 с. /- С.126/.
4. ГАОО - Ф.78. - оп.1. - д.7. - л. 4.
5. Памятная книжка Семипалатинской области на 1901 год. - Семипалатинск, 1901; Памятная книжка Семиреченской области на 1904 год. Б.м.Б.г. Т.ч.; Памятная книжка Тургайской области на 1904 год. - СПб., 1905; Памятная книжка Уральской области на 1912 год. – Уральск, 1912.
6. ГАОО - Ф.108. - оп.1. - д.2. - л. 424.
7. Коммерческие вести. - Омск, 1998, №5.
8. Сибирский торгово-промышленный ежегодник за 1913 год. - СПб., 1914. -С.140, 149, 160, 190, 463, 482, 547; ЦГА РК - Ф.510. - оп.1. - д.2. - л.71 - 210.
9. ЦГА РК - Ф.342. - оп.1. - д. 575. - л. 38 об.
10. ЦГА РК - Ф.342. - оп.1. - д.538. - л.108.
11. Адресно-справочная и торгово-промышленная книга "Сибирь". – Томск, 1910. - С.192; Сибирский торгово-промышленный ежегодник за 1913 год. - СПб., 1914. - С.190, 463, 482, 547.
12. ГАОО - Ф.81. - оп.1. - д.80. - л. 20-21.
13. Сабурова Т.А. Кисилев А.Г. К вопросу об Омском городском костюме на рубеже XIX-XX веков. // Проблемы историографии, источниковедения и краеведения. - Омск, 1997. – С.183-187.

ҚАЗАҚСТАНДА ХІХ ҒАСЫРДАҒЫ ИСЛАМ ДІНІНІҢ ЖАҒДАЙЫ**Сали Қ.О. II-курс магистранты**

Ө.Жәнібеков атындағы Оңтүстік Қазақстан педагогикалық университеті, Шымкент,

Қазақстан

Резюме

Мы познакоимся с состоянием ислама на казахской земле в XIX веке. Мы изучили влияние правительства Царской России на традиционную исламскую религию казахов XIX века. Мы ценим политику и реформы, проводимые правительством царской России.

Summary

We will get acquainted with the state of Islam in the Kazakh land in the 19th century. We have studied the influence of the Tsarist Russian government on the traditional Islamic religion of Kazakhs in the 19th century. We appreciate the policies and reforms carried out by the government of Tsarist Russia.

XIX ғасырдан бастап шет аймақтарды отарлау жеделдеді. Ресей империясының қоғамдық-саяси оқиғалары және жергілікті жерлерде ғасырлар бойы қалыптасқан діни ахуал үлкен өзгерістер әкеле бастады. Осы ғасырдың 20-жылдарынан бастап Ресей империясының қазақ даласынан, әсіресе оның батысынан ал солтүстік және шығыс аймақтарда отарлау саясаты күшейді түс. Кіші және Орта жүзде хан билігі, басқару жүйесі жойылды түбегейлі өзгерді, батыс және солтүстік-батыс аймақтар бөліктер мен арақашықтық бойынша бөлсе, солтүстік, орталық және шығыс аймақтарда сыртқы округ приказдары (дуандар) мен болыстар құрылды. Патша үкіметі қазақ даласын отарлау туралы шешім қабылдады. Бұл ұлы науқанда қазақ даласында оқу ағарту ісі жоспарланып отыр. бизнес, дәлірек айтсақ, оны түбегейлі өзгерту мәселесі үлкен маңызға ие болды. Барлық дала аймақтарының бұрынғы мұсылмандары қазақ сахарасын ойдағыдай игеріп, дала халықтарын біртіндеп орыстандырады. Мектептерге қарама-қарсы орыс мектептерін ашу керек болды. Король Шенеуніктердің айтуынша, орыс студенттеріне арналған мұсылман мектептері саясатына қарсы діни фанатизм идеяларын таратумен айналысты. Не себебі патша үкіметі алдындағы мұсылман мектептерін бақылау, қабылдау, олардың ықпалын әлсірету, содан кейін оны біртіндеп жабу. Көптеген орыс мектептерін ашу міндеті тұрды. Орыс мектептерінің орыс-еуропалық білім берудегі оң жақтары көп болғанымен, мұнда олар оған параллель. Қазақ қауымдарына орыс ықпалын сіңірудің бірден-бір құралы ретінде ойлы. Оның үстіне орыс мектептері жергілікті. олар тілді меңгерген маман ретінде дайындалып, аймақты басқаруға дайындалады қысқасы, өз арасынан шыққан отаршыл үкімет шенеуніктерін пайдалану Бұл дайындық үшін өте қажет болды.

Біз алып қарастырып отырған кезең Қазақ жерінің нағыз отарланып қыспаққа түскен уақытымен тұспа-тұс келіп отыр. Яғни, отарлаушы патша үкіметінің қылышынан қан тамып тұрған кезеңі. Оның билігінің, қысымының тек саяси бағытта емес, түрлі салада белең алып, үстемдік құрып тұрған кезеңі. Соның ішінде Қазақстандағы дәстүрлі, мың жылдар бойы қазақ халқының бойына сіңіп онымен бірге өмір сүріп келе жатқан ислам дініне де әсері болмай қоймады. Неге, бірден патшалық өкіметтің озбырлығынан бастадық, себебі, талай ғасырлар бойы мызғымай келген ислам дініне осы ғасырдан бастап патшалық үкімет ойластырылған түрде, қолдан әсер етіп, өктемдігін жүргізе бастады. Патша өкіметі діни ахуалға қалай әсер еткенін талдасақ. Алдыменен, патша өкіметінің Қазақ жеріне христиан дінін тықпалауын айтып, қарастыруымызға болады. Осы істі жүзеге асыру бойынша патшалық өкімет оған арнайы көңіл бөліп, қаражатта бөліп, Қазақ жеріне «миссонерлер» жіберіп отырды. Сонымен қоса, ислам дінін әлсірету, қатаң бақылауға алу, түрлі қыспаққа алып, тыйымдар салу жүзеге асырылды. Бұның себебі, Ресейдің христиан дінін енгізуіне, оны халықтың қабыл алуына алдыменен кедергі осы «ислам діні» деп саналды. Оған бір дәлел қазақтардың қандас Түркияда және Шығыс елдерінде білім алуына қатаң түрде тыйым

салынды. Жәнеде елдегі діни өкілдерге, соның ішінде ауыл молдаларына бақылау орнатылып, олар туралы ақпарат жиналып, орыс офицерлері арнайы жұмыс жасады. Молдаларды қызметке тағайындау мен қызметтен босату сол кездегі облыс басшысы әскери губернаторға жүктелді. Осыдан біраз ғана бұрын, 1867-1868 жылдардағы уақытша ереже бойынша қазақ халқының дін мәселесі Ресей Ішкі істер министрлігіне тапсырылған тұғын. Ал, молдалар жұмысқа тағайындалғаннан соң олардың жұмыс жасаулары, ел ішінде уағыз-насихат жүргізуі мен жастардың сауатын ашуы үшін, яғни халық арасында діни істер істеуіне уезд бастығының арнайы рұқсатын алуы міндеттелді. Әрбір іс-әрекетіне уезд бастығынан рұқсат алып отырды, уезд бастығының бір ісі осы молдаларды бақылау болды. Осындай қиын жолдарменен қызметке келген молдалардың артынан және орыс жандайшаптары қойылып қойды. Бұндай бақылау орнатылғанымен де діни орындарға, қазақ жеріндегі мешіттер мен медреселерге патша өкіметі ешқандай да қаржы бөлмеді, ол халық арасынан жиналған қаражат есебінен жүргізілді және ұсталды. Бұдан біз қазақ халқының исламға деген құрметі мен сенімін, оның халық арасынанда қаншалықты терең орнағанын біле аламыз. Бұрынғы ғасырлардан мұрадай қалыптасып келген вақфтық жер (дін өкілдері мен діни орындардың жылжымайтын мүлік ұстауы) ұстау жойылды, тыйым салынды. Осылайша ел ішінде әсіресе дін өкілдері шыққан қожалардың беделдері түсе бастады. Олар халық ішіндегі өздерінің орнынан айырылуы міне осылай басталды.

Ал енді, патшалық Ресейдің XIX ғасырдағы дәстүрлі ислам дініне байланысты саясаттарын нақты атап өтсек:

- Генерал-губернатор ғана «мешіттер» салуға рұқсат беретін болды;
- Бір болыста тек бір ғана молдадан болуы тиіс болды;
- Ол молдалар патшалық Ресейге шын берілген қазақтардан шығуы керек болды;
- Түркияда, Шығыс елдерінде қазақ жастарының білім алуына тыйым салынды;
- Ендігі кезекте қазақтардың дін мәселесі Ресей Ішкі Істер министрлігі қарамағына берілді;
- Жоғарыда атап өткеніміздей Қазақ халқының діни сауатын ашу, оларды оқыту мәселесін келгенде және Ресей үкіметінің (уезд бастығының) рұсатын алуы керекті.

Міне, осындай іс-әрекеттер істеп бақсада, Қазақ жерін өзіне қосып алған патшалық Ресей үкіметі, қанша талпынбасын қазақ халқы арасына миссионерлер арқылы христиан дінін тарату әрекеті жүзеге аспады, нәтижесіз аяқталды. Дегенмен де кішігірім түрде жүрді дей аламыз. Себебі, біз тарихтан христиан дінін қабылдап кеткен қазақтарды білетініміз – осы қитұрқы саясаттың жемісі екені белгілі. XIX ғасыр мен XX ғасыр басында қазақ халқы исламды ресми түрде ұстанды және қазақтар әлемде мұсылман мемлекеті ретінде өмір сүрді.

Әдебиеттер

- 1) «Қазақ энциклопедиясы», 1-том, Алматы, 1998 ж., -459 б.
- 2) Нұртазина Н. «Қазақ мәдениеті және ислам». – Алматы: Қаз МӨГЗИ, 2002. – 173 бет.
- 3) Политические репрессии в Казахстане в 1937 – 1938 жж., А., 1998ж.
- 4) Қазақстандағы ислам діні: Қажылық. XIX-XX ғ. Басы: материалдар жинағы / құрастырған: Г.Р.Мухтарова. – Алматы: Баспалар үйі, 2009. – 592 бет.
- 5) Сабырғалиева Н.Б. «Қазақстанның батыс өңіріндегі дәстүрлі ислам өкілдерінің рухани-ағартушылық қызметі (XIX ғ. екінші жартысы – XX ғ. басы)», диссертациялық жұмыс., - Алматы. 2022.
- 6) Лысенко Ю.А. Миссионерская деятельность русской православной церкви в Казахстане (вторая половина XIX – начало XX вв.): автореф. дисс. ... докт. ист. наук. – Барнаул, 2011. – 51 с.
- 7) Жер тағдыры-ел тағдыры. Қазақ Республикасының тұңғыш жер заңы / Л. Н. Гумилев атындағы Еуразия ұлттық университеті [и др.]; құраст. С. Аққұлы. – Нұр-Сұлтан: “Алашорда” Қоғамдық қоры, 2021. – 528 б.

РУХАНИ ЖАҢҒЫРУ – ҰЛТТЫҚ ТӘРБИЕ БАСТАУЫ

Кайпкулова Жанар Багисбаевна

Түркістан облысы, Қазығұрт ауданы,
Т.Рысқұлов атындағы мектеп-лицейі КММ
директордың ғылыми жұмыстар жөніндегі орынбасары

Резюме

В данной статье рассматривается модернизация общественного сознания – для сохранения национального культурый.

Summary

This article considers the modernization of public consciousness - for the preservation of national cultural.

«Ел болам десең, бесігіңді түзе» деген Мұхтар Әуезовтің дана сөзінің маңыздылығы күннен - күнге артып келеді. Өйткені, әрбір білім алушы өз жері мен оның байлығының иесі болу үшін ұлттық құндылықтарын сақтай отырып, жаңа технологияларды меңгеріп, жаңаша өмір сүруге үйренудің жолдарын да білуге тиіс. Егер қоғамның дамуы білімді де білікті адамдардың жаңаша қызмет атқаруын керек ететін болса, сол жаңашыл болашақ қоғам мүшелеріне білім мен тәрбие беретін ұстаздарымыз тың идеялармен қаруланған, жаңашыл болуы керек екені сөзсіз. Ұстаздарға тың идеяларымен серпіліс беретін оны ұйымдастыратын мектеп басшысы. Білім мен тәрбие жүйесі қоғам дамуымен бірге жаңарып келеді.

Жолдауда «Төртінші өнеркәсіптік революция жағдайындағы дамудың жаңа мүмкіндіктері» еліміздің бүгінгі мен жаңа әлем көшбасшыларының қатарына қосылу үшін алға қойған маңызды міндеттерді нақтылап берді. Білім берудің жаңа сапалық көрсеткіштерінің нақты бағдарламасы ретіндегі жолдаудың «Адами капитал - жаңғыру негізі» білім саласындағы жетінші міндеті білім беру саласын дамыту бойынша маңызды міндеттерді айқындап берді. Рухани жаңғыруға, руханиятқа, білім, ғылымға маңыз беруі – үлкен көрегендік пен ұлттың алға ілгерлеуін жылдам қарқынмен жылжытатын қозғаушы күш. Бұл – тәуелсіз еліміздің бақытты болашағы мен алаңсыз келешегі үшін жасалып жатқан жұмыс. Елбасы рухани жаңғырудағы ұлттық сананың рөліне баса назар аударып, бірнеше міндеттерді айқындап нақтылады. Оның ең негізгісі ұлттың терең тарихынан бастау алатын рухани ұстанымды сақтап қалу. Тарихтың белестерінен сүрінбей өткен құндылықтарымыз бен озық дәстүрімізді табысты жаңғырудың алғышартына айналдыра білу.

Абайдың даналығы, Әуезовтің ғұламалығы, Жамбылдың жырлары мен Құрманғазының күйлері, ғасырлар қойнауынан жеткен бабалар үні – бұлар біздің рухани мәдениетіміздің бір парасы ғана». Сондай-ақ «Бөлінгенді бөрі жейді» демекші, қазақстандықтардың жершілдікке бөлінбеуі қажеттілігін алға тартады. «Мысалы, жершілдікті алайық. Әрине, туған жердің тарихын білген және оны мақтан еткен дұрыс. Бірақ, одан да маңыздырақ мәселені – өзіңнің біртұтас ұлы ұлттың перзенті екеніңді ұмытуға әсте болмайды». Сайын дала төсіндегі тұлпарлар дүбірі күллі дархан даланы дүр сілкіндірген қазақтай қайсар, бірлігі берік, рухы биік елдің, біртұтас ұлттың перзенті «Атаның емес, адамның баласы» болуы керектігі ескерілетіні көңілге қонымды. Елдік мүддеге қатысты байсалды ой, зерделі пікірлерін оқи отырып, жүрегің тебіренеді.

Осы бағдарда ол бабалар ұлағатымен астасып жатқан зерделі ойы мен парасатты пайымын білдіреді: «Білімді, көзі ашық, көкірегі ояу болуға ұмтылу – біздің қанымызда бар қасиет. Тәуелсіздік жылдарында қыруар жұмыс жасалды. Білімнің салтанаты жалпыға ортақ болуға тиіс. Оның айқын да, бұлтартпас себептері бар». Осылайша мақалада айтылған әрбір ойдың астарында терең мазмұн мен зерделі пікір жатыр. Қазіргі таңдағы мектептердегі білім мен тәрбие жүйесі парасатты пайымдарын негізге ала отырып, қарқынды түрде жүзеге

асыруда. Ал, идеология мәселесіне келер болсақ, кестелі сөз, кесек ойлары көрініс тапқан ой-толғауында елес идеологияларға ермей, заманға сай амал етуге үндейді: «Өкінішке қарай, тарихта тұтас ұлттардың ешқашан орындалмайтын елес идеологияларға шырмалып, ақыры су түбіне кеткені туралы мысалдар аз емес. Адамның да, тұтас ұлттың да нақты мақсатқа жетуін көздейтін осындай бағдарлар ғана дамудың көгіне темірқазық бола алады. Ең бастысы, олар елдің мүмкіндіктері мен шама-шарқын мұқият ескеруге тиіс».

«Рухани жаңғыру» болса, осы міндетті жүзеге асыруға сеп болатын басты құралға айналмақ. Ұлттық құндылықтарымызды насихаттауға қай пәннің болса да ыңғайы мен мүмкіншіліктері мол.

«Рухани жаңғыру- болашаққа бағдар» жобаға үлес қосуда технология сабақтарында қолөнерге үйрету арқылы тәлім – тәрбиедегі, оқу — тәрбие процесінде арқау ету қажеттігі күн санап сезінілуде. Қолөнер бұйымдарын заманауи саласында дизайнды меңгертуде келешекте табиғи материалдардың бірі жүнді пайдалану арқылы қолөнер бұйымдары: киіз басу, сырмақ сыру, текемет, алаша және ұлттық киімдер мен кілем тоқу сияқты күні бүгінге дейін өз маңызын жоғалтпай келе жатқан сондай дәстүрлі колөнер үлгілерін жаңаша әдіс — тәсілдерін үйрету — оқушыны еңбексүйгіштікке, әсемдікке талпындырып, халқының тарихын біліп, мәдени мұрасын қадірлеп, дәстүрін жалғастыра білуге баулыса нұр үстіне нұр болары сөзсіз. Оның үстіне ұлттық колөнер өзінің тарихы терең, мазмұны сан қилы ерекшеліктерімен болашақ жастарға рухани, эстетикалық, эмоционалдық, интеллектуалдық тұрғыда әсер етіп, олардың тұлғалық және сапалық қасиеттерін дамыта түсері сөзсіз.

Ұлттық мәселе мен елдік мүддеге бағдарланған асыл мұраттар біртұтас ұлттың пайымы терең, парасатты перзенттері болуға үндейді. Көшбасшымыз: «Мен қазақстандықтардың ешқашан бұлжымайтын екі ережені түсініп, байыбына барғанын қалаймын. Біріншісі – ұлттық код, ұлттық мәдениет сақталмаса, ешқандай жаңғыру болмайды. Екіншісі – алға басу үшін ұлттың дамуына кедергі болатын өткеннің кертартпа тұстарынан бас тарту керек», – деп, қазақ елінің екі ережені түсініп, тереңнен таразылағанымызды қалайды.

«Білімнің салтанат құруы» атты тармағында: «Табысты болудың ең іргелі, басты факторы білім екенін әркім терең түсінуі керек. Жастарымыз басымдық беретін межелердің қатарында білім әрдайым бірінші орында тұруы шарт. Себебі, құндылықтар жүйесінде білімді бәрінен биік қоятын ұлт қана табысқа жетеді», – деп қазақ жұртының әлемдік кеңістікте кеңінен құлаш сермеп, төрткүл дүниені мойындату үшін бәсекеге қабілетті, білімді болуының маңыздылығын зерделейді.

Бұл рухани жаңғырудың маңыздылығы мемлекет пен ұлттың ұлттық кодын сақтай отырып, жаһандық үдерістерге бейімделуіне септігін тигізетіндігіне сенім білдіріп, қолдау танытамыз. Мақалада елді рухани жаңғыртудың жолы екі түрде келтірілгені баршаны қуантады. Біріншіден, ұзақ мерзімдік стратегия және оны орындау үшін қысқа мерзімдік жоспар жасақталып, көрсетілген. Осыны жүзеге асыру үшін қандай іске көңіл бөлу қажеттілігі және қандай қадамдардан өтетініміз нақтылы баяндалған. Ұлттық сана-сезімнің көкжиегін кеңейту, сананы жаңаша қалыптастыру, ұлттық кодын сақтай отырып, рухани жаңғыруға бел буу, басқа елдердің озық тәжірибесін, жетістіктерін бойға сіңіріп, пайдамызға асыру және заман ағымына икемделу арқылы жаңа дәуірдің жағымды жақтарын бойға сіңіру туралы айтқанын зиялы қауым тегіс қуана құптап, қуаттап отыр.

Мемлекет басшысының «Болашаққа бағдар: рухани жаңғыру» атты мақаласының қорытынды бөлімі: «Жаңа жаһандық үрдістер ешкімнен сұрамай, есік қақпастан бірден төрге озды. Сондықтан, заманға сәйкес жаңғыру міндеті барлық мемлекеттердің алдында тұр. Сынаптай сырғыған уақыт ешкімді күтіп тұрмайды, жаңғыру да тарихтың өзі сияқты жалғаса беретін процесс. Екі дәуір түйіскен өліара шақта Қазақстанға түбегейлі жаңғыру және жаңа идеялар арқылы болашағын баянды ете түсудің теңдессіз тарихи мүмкіндігі беріліп отыр. Жаңа жағдайда жаңғыруға деген ішкі ұмтылыс – біздің дамуымыздың ең басты қағидасы. Өмір сүру үшін өзгере білу керек. Оған көнбегендер тарихтың шаңына көміліп қала береді», деп тұжырымдайды. Ендеше, біз де жаңартылған жаңа әлемге, алып кеңістікке

ізгі ниетімізбен, сергек санамызбен, ұлттық құндылықтарымызбен әрі биік рухымызбен қадам басуымыз ауадай қажет. Барша қазақстандықтарға, әсіресе, жас ұрпаққа рухани жаңғыру жөніндегі осынау ұсыныстардың маңызын терең түсінетіндігіне кәміл сенім білдіреді.

Оның бірі – ұлттық код, ұлттық мәдениет сақталмаса, ешқандай жаңғырудың болмайтындығы. Екіншісі – алға басу үшін ұлттың дамуына кедергі болатын өткеннің кертартпа тұстарынан бас тарту. Мұндағы басты идея – болашақ пен өткенді үйлесімді сабақтастыра білу. Озығын алып, тозығын тастау.

Рухани байлықтың кемел болғаны бұл жеке азаматтарымыз үшін де, әрбір жеке тұлғадан құралған қоғам, туған еліміз үшін де өте маңызды үдеріс. Ұлттық құндылықтарымызды жаңғырту арқылы жас ұрпақтың санасына патриоттық тәрбиені сіңіру рухани жаңғыруға негіз болады. Яғни, замана сынынан сүрінбей өтіп, ата-бабамыздан жеткен озық дәстүрлерді ұрпақ санасына сіңіре отырып, жаңғырта білуіміз қажет. Сондықтан, рухани жаңғыру елдің ұлттық-рухани құндылықтарынан, әдебиеті мен мәдениетінен нәр ала алу керек және ұлтымыздың барлық ұлттық салт-дәстүрлерін, мемлекеттік тіліміз бен әдебиетімізді, мәдениетімізді, ұлттық рухымызды жаңғырту екені анық. Бұл қажеттілік адами құндылықтар, рухани қазына, жастарды тәрбиелеу, олардың бойына патриоттық рухты сіңіре білу жұмысында рухани салаға басымдық берудің қажеттілігінен туындайды.

Қазақ қашанда өзінің ұлттық өнерімен ұлық. Ендеше, бұл жолдағы ізденіс пен жаңа шығармашылық көкжиектер мектептің мәртебесін әркез асқақтата беретіні анық. «Табыстың кілті - білімде» қай кезеңде болсын, қай салада болсын, біз «Табысты болудың ең іргелі, басты факторы білім екенін әрдайым бірінші орында тұруы шарт. Себебі, құндылықтар жүйесінде білімді бәрінен биік қоятын ұлт қана табысқа жететінін» түсінетін уақыт келді. Бүгінгі байлық, бүгінгі мақтан тек қана білімнің, білімдінің айналасында салтанат құрады.

Рухани - патриоттық, адамгершілік тәрбиесінде алдымен баланы тек жақсылыққа тәрбиелеп, одан кейін білім берсе, соны мақсат тұтса, ұстаздың, ата - ананың да болашағы жарқын болмақ. «Мен үш қасиетімді мақтан тұтам»- депті Ақан сері. Олар: жалған айтпадым, жақсылықты сатпадым һәм ешкімнен ештеңені қызғанбадым. Бұл үш қасиет әркімнің өз құдайы. Өз құдайынан айрылған адам бос кеуде, өлгенмен тең деген екен. Олай болса жеке тұлғаны қалыптастыруда, олардың жан дүниесіне сеніммен қарап, әр – бір іс әрекетіне мақсат қоюға, жоспарлауға, оның орындауға, өзіне - өзі талап қоя білуге тәрбиелеу - адамгершілік тәрбиенің басты мақсаты. Мақсатқа жету үшін сан алуан кедергілер болуы мүмкін. Ондай кедергілерден өте беруді бала бойына жас кезінен бастап әр пән мұғалімі қалыптастыру жеке тұлғаны қалыптастыру негізін қалайды. «Еліміздің күші- патшада, сәбидің күші - жылауында» демекші біздің күшіміз, қорғанышымыз, сеніміміз адамгершілігімізде болуы керек.

Сонымен қорытындай келе, осындай халқымыздың маңдайына біткен ұлттық құндылықтарымыз, ерекше дәстүрлеріміз арқылы сонау өткен ғасырлардан өшпес мұра болып қалыптасып келе жатқан дархан халқымыздың таратқан үлгі насихаты асыл мұраларымызды өздеріңіздің талмай, қажымай еткен еңбектеріңіздің арқасында дарынды да тәрбиелі оқушылардың бойына сіңіріп, ұлттық мәдениетімізді әлемдік деңгейдегі мәдениетке жеткізіп сақтауға деген патриоттық сезімді қалыптастыруға, рухани жаңғыруға бір кісідей атсалысайық!

Әдебиеттер

1. Мәңгілік Ел: – Оқулық / М.Б. Касымбеков, С.Ж. Пралиев, К.К. Жампеисова жәнет.б. Абай атындағы ҚазҰПУ – Алматы: «Ұлағат» баспасы, 2015. – 336 б.
2. Ұлттық патриотизм негіздері. Оқу құралы. –Алматы: Қазақ мемлекеттік қыздар педагогика институты, 2004. 206 б.
3. Қалиев С., Майғанова Ш., Нысанбаева Г. Тәрбиенің өзекті мәселелері. /Қазақстан мектебі 1996,

№12, 346.

4. Крамшенко В. Патриоттық және адамгершілік тәрбиесі / Бастауыш мектеп.1994, №8,9-10 беттер.

5. Жарқынбекв С. Ерлік –ел мұраты /Бастауыш мектеп, 1996, №3, 42-43б

ӘӘЖ

БАСТАУЫШ МЕКТЕП ОҚУШЫЛАРЫНЫҢ СӨЙЛЕУ ЭТИКЕТІН ҚАЛЫПТАСТЫРУДЫҢ ПЕДАГОГИКАЛЫҚ НЕГІЗДЕРІ

Джайлауова Хафиза Калдыбаевна

Түркістан облысы, Қазығұрт ауданы, Т.Рысқұлов атындағы мектеп-лицейінің
бастауыш сынып мұғалімі

Резюме

Наше светлое будущее связано с квалификацией подрастающего поколения. Молодое поколение - это не только цивилизованное воспитание, но и образование. Правда, опора независимой страны-образованное поколение. В настоящее время сфера обучения и образования требует постоянного поиска нового содержания, эффективных методов обучения с целью развития личности учащихся и качественного образования. В этой связи ведется формирование системы знаний, направленной на развитие у учащегося всех качеств, навыков, способностей, знаний и умений в целостном соответствии.

Summary

Our bright future is connected with the qualifications of the younger generation. The younger generation is not only a civilized upbringing, but also education. However, the support of an independent country is an educated generation. Currently, the field of education and training requires a constant search for new content, effective teaching methods in order to develop the personality of students and quality education. In this regard, a knowledge system is being formed aimed at developing all the qualities, skills, abilities, knowledge and skills of a student in a holistic manner. Special attention is paid to the preparation of a "personality" from elementary school, with versatile knowledge, open speech, high culture of speech. The methodology of vocabulary enrichment and speech development of primary school children occupies a special place in the development of a student's personality.

Қазіргі заманда өз ойын анық айта алатын, шешен сөйлей білетін ұрпақ тәрбиелеп өсіру-бүгінгі күн ұстаздарының алдында тұрған зор міндеттердің бірі. Заманымыздың заңғар жазушысы, ғасыр ғұламасы атанған М.Әуезовтің «Халық пен халықты, адам мен адамды теңестіретін нәрсе-білім», – деген сөзінің маңызы ешқашан жойылмақ емес, себебі кез-келген мемлекет мәдениетінің даму деңгейін, рухани мазмұнын, интеллектуалдық қуатын айқындайтын бірден бір көрсеткіш-білім берудегі жүйелілік және сапалылық.

Оқушының ой-өрісінің, сана-сезімінің жан-жақты дамуы бастауыш сыныптан басталады. Бастауыш сыныпта оқушылардың тіл орамдылығын арттырып, өмірге көз қарасын қалыптастырса, ой-өрісін кеңейтіп, сөздік қорын байытады. Балаларды жақсыға үйретіп, жаманнан жиренуге тәрбиелейді.

Біздің жарқын болашағымыз – өскелең жас ұрпақтың біліктілігімен байланысты. Жас ұрпақ- өркениетті тәрбие шуағына шомылса ғана, білім нәрімен сусындаса ғана мемлекетіміздің көсегесі көгереді, егеменді ел баянды болады.

Тәуелсіз ел тірегі – білімді ұрпақ екені ақиқат. Қазіргі таңда оқыту мен білім беру саласы оқушылардың жеке басын дамыту мен сапалы білім беру мақсатында оқытудың жаңа мазмұнын, тиімді әдістерін үнемі іздестіруді талап етіп отыр. Осыған орай оқушының бойындағы барлық сапаны, дағдыны, қабілетті, білім мен біліктілікті тұтас сәйкестікте дамытуға бағытталған білім жүйесін қалыптастыру қолға алынуда. Жан-жақты білімді, өз

ойын ашық айтатын, сөйлеу мәдениеті жоғары «жеке тұлғаны» бастауыш сыныптан бастап дайындауға ерекше көңіл бөлінуде.

Бастауыш сынып жасындағы балалардың сөздік қорын байытып, тілін дамыту әдістемесі оқушының тұлғалық ерекшелігін дамытуда ерекше орын алады. Бастауыш сынып оқушыларының сөздік қорын дамытып, сөз мәдениетін қалыптастыру жұмысы жүйесіз, негізсіз, бағытсыз кездейсоқ іске асырылмайды. Бастауыш сынып кезеңі – баланың қалыптасатын кезеңі. Олай болса, тіл тазалығы, ой дәлдігінің атадан балаға мирас болып келетінінің бірі. Сөздік қор әдетте 5 жастан бастап барынша молаяды. Бала тілінде синоним, антоним, бейнелеуіш сөздер пайда болады да еш қиындықсыз зат есімдерге жұрнақтар қосып, сөздерді түрлендіре айта алады.

Бүгінгі таңда қазақ мектептерінің өзекті мәселелерінің бірі – оқушылардың тіл мәдениетін көтеру, сауатты жаза алатын, өз ойын айқын жеткізе алатын азамат тәрбиелеу. Мектепте тілді оқыту ісінде сауат ашу пәнінің үлесі орасан зор. Бұл үлес түпкі мақсатына, мазмұнына, ерекшелігіне тікелей байланысты.

Сауат ашу пәні бойынша оқушыларды өмірге баулу жөніндегі міндеттер тілдің негізгі қоғамдық қызметіне, атап айтсақ, түпкілікті коммуникативтік байланыс, қатынас құралы ретінде және экспрессивтік (әсер, ықпал етуге, дәнекер болу) қызметіне орай жүзеге асырылады. Олай болса, сауат ашу пәні балаларды ауызша да жазбаша да толық сауатты, тілді еркін пайдалана білетіндей етіп шығаруды түпкілікті нысаны етіп ұсынуы қажет. Бұл мәселе туралы көптен айтылып та, жазылып та жатыр. Мысалы, педагогика ғылымының докторы Иманмәлік Нұғыманов пен Зағира Қашқынбаева «Оқушының жеке тұлға болып дамуы мен алған білімін іске асыруда сөйлеу тілін, әрекетін, сөйлеу мәдениетін, әдебін қалыптастыру педагогиканың қазіргі кездегі көкейтесті мәселелерінің бірі болып табылады» - дейді. Жас ұрпақты өзінің ана тілінде еркін, мүдірмей сөйлетіп үйрету үшін оқыту әдістемесін жетілдіре түсу – бүгінгі күннің аса маңызды мәселесі.

Бүгінгі күннің тілек – талабы тұрғысынан білім мазмұнын жаңғырту, өмір талабына орай дамыта оқыту, оқытудың жаңаша әдіс-тәсілдерін қолданып заман ағымына жауап беруі мұғалімдерге жауапты істерді жүктейді. Бастауыш сынып оқушылары үшін тіл – білім алудың көзі болып саналады. Оқушының тілінің дамуы жоғары болса, ол оның өмір жолында, сыныптастарымен қарым- қатынасына, сонымен қатар мектепте нәтижелі оқуына әсер етеді. Сөйлеу тіліне ең алдымен, анықтама бере кетсек. «Сөйлеу тілі – күнделікті қарым-қатынаста пайдаланылатын әдеби тілдің бір түрі. Сөйлеу тілі белгілі бір жағдайда ауызба-ауыз тікілей жалғанатын қатынас тілі болғандықтан, ол сөйлеудің ауызша формасымен тығыз байланысты болады. Ал ауызша сөйлеуде еркіндік басым келеді, яғни үйреншікті жағдайда адамдар емін-еркін сөйлейді. Сонымен бірге сөйлеу тілі жазбаша түрде де қолданылады.

Қазақ халқының прогресіңіл ағартушысы Ы.Алтынсарин -қазақ тілін оқыту әдістемесінің алғашқы туындылары Қазақ хрестоматиясы және Мақтубатының авторы. Бүкіл ғұмырын халық санасын көтеруге, қара халықтың баласын оқытуға арнаған ағартушы қазақ жеріне жаңа үлгідегі мектептер керек екенін заманынан бұрын түсінген. Ы.Алтынсариннің Мектеп-қазақтарға білім берудің басты құралы. Біздің барлық үмітіміз, қазақ халқының келешегі осында, тек осы мектептерде ғана, – деуі, оның қазақ халқының болашағын оқу-ағарту істерімен байланыстырғанын көрсетеді. Кейінгі өмір ағартушы ғалымның пікірі орынды екенін дәлелдеді.

Ғалымның еңбектерінде оқушылардың сөйлеу дағдыларын қалыптастыруға тікелей практикалық маңызы бар тәсілдер не әдістер көрсетілмегенімен оқушылардың сөздік қорын молайтуға және танымын жетілдіруге арналған өлеңдері, әңгімелері мен ертегілері баршылық.

Бұл жерде ағартушы-педагогтің Кел, балалар, оқылық, Өнер білім бар жұрттар, Бай баласы мен жарлы баласы, Әке мен бала, Талаптың пайдасы т.б еңбектерінен шәкірттердің жеке басын, олардың мәдениетін қалыптастыруды мақсат еткенін көруге болады.

Бастауыш мектеп оқушыларының, қандай тілге болса да, жанасушылық дағдылары жоқ екенін ұмытпау керек. Сондықтан, рөлдік ойындар арқылы жанасушылықты ұйымдастыру үшін, осы дағдыларды оқу үрдісінде қалыптастырамыз. Осы мақсатқа жету үшін осындай жаттығуларды пайдаланамыз: этикет сөйлемшелер жаттығулары; телефонмен әңгімелесу дағдыларын дамытатын жаттығулары; жұп бойынша оқушылардың микродиалогты құрастыратын жаттығулары; диалогты өздері құрастыру үшін, үлгі - диалог беріледі.

Жұмыс кезең- кезеңмен өткізіледі: диалогты рөл- рөлмен оқығанда, есте сақтау сөздерге назар аудару; диалогтағы жоқ сөздердің орнын толықтыру.

Диалогтың инсценировкасын жасау, басқа жанасушылық жағдайда ұқсас диалогты құрастыру. Бұл ойындарды «Азық түлік», «Отбасы», «Киім», «Тамақ», «Дүкенде», «Менің сүйікті ісім», «Зергерлік бұйымдар» тақырыптарын өткенде өткізуге болады, ойындар оқушылардың сөйлеу дағдыларын дамытады, оқушылардың қызығушылықтарын арттырады. Мысалы: «Дүкенде» тақырыбын алатын болсақ, бала мен бала, сатушы мен сатып алушы арасындағы әңгімелесу болады.

Сабақта балалар шаршады-ау деген мезетте сергіту, бой жазу жаттығуларын жүргіземін. Жалпы мектепте балалар сабақта аса зор ынтамен ойнайды, олар ешқашан шаршамайды, тіпті уақыттың қалай өткенін де байқамай қалады. Ойын оқушының жеке ерекшеліктерін ашуға мүмкіндік береді, мысалы, өзара көмек, бірін-бірі қолдау, жолдастық сезім, сондай-ақ бірқатар психикалық үдерістердің: есте сақтау, ойлау, көңіл бөлу, сөйлеу, пайымдау т.б. дамуына әсер етеді. Ойын төменгі сынып оқушыларының топта жұмыс істеу арқылы ұжымдасуына көп көмегін тигізеді. Егер ойын сабақтың басында өткізілсе, балалар қалған уақытта тамаша жұмыс істейді, нашар оқушылар жеткілікті дәрежеде белсенділік танытады, сабақтың ортасында да, соңында да сабаққа қызығушылығы артып, назар аударуы жоғарлайды. Жас ұрпақты өзінің ана тілінде еркін, мүдірмей сөйлетіп үйрету үшін оқыту әдістемесін жетілдіре түсу – қазіргі таңдағы аса маңызды мәселесі. Бүгінгі күннің талабы тұрғысынан білім мазмұнын жаңғырту, өмір талабына орай дамыта оқыту, оқытудың жаңаша әдіс-тәсілдерін қолданып заман ағымына жауап беруі мұғалімдерге жауапты істерді жүктейді. Оқушының ой-өрісінің, сана-сезімінің жан-жақты дамуы бастауыш сыныптан басталады. Бастауыш сынып оқушылардың тіл орамдылығын арттырып, өмірге көзқарасын қалыптастырады және ой өрісін кеңейтіп, сөздік қорын байытады.

Жас ұрпаққа ұлттық, халықтық тәрбие берудің қайнар көзі қазақтың бай әдебиетінде жатыр. Қазақ халқының тәлімдік мәні зор ой-толғаныстары, бесік жыры мен батырлық эпостарда, ертегілер мен аңыздарда, шешендік сөздер мен айтыс термелерде, мақал – мәтелдерде көптеп кездеседі. Халықтық педагогиканы қазақ тілімен тығыз байланысты қарау мәселесінің негізі де осында жатқаны белгілі.

Әдебиеттер

1. Абалкова И, Игібаева А.К Интерактивті әдіс арқылы тіл мәдениетін дамыту / Б.Абалкова, А.К.Игібаева // С.Аманжолов атындағы ШҚМУ –дың жас ғалымдары конференциясының баяндамалары.- Өскемен: С.Аманжолов атындағы ШҚМУ баспасы, 2004.- 141 б.
2. Қазақ тілі. Энциклопедия. Алматы: ҚР Білім, мәдениет және денсаулық сақтау министрлігі, Қазақстан даму институты, 1998 жыл, 509 бет
3. Меңдаяхова Қ. Байланыстырып сөйлеуге үйрету арқылы қазақ тілін оқытудың ғылыми - әдістемелік негіздері.
4. Әбенбаев С.Ш., Құдиярова А.М, Әбиев Ж.Ә. Педагогика. -А., 2003.
5. Байтұрсынұлы А.Тіл тағылымы. Алматы, 1989
6. Рахметова С. Кіші жастағы оқушылардың жазу тілін дамыту. А, Мектеп 1978,70б.

БАСТАУЫШ СЫНЫПТА ҚАЗАҚ ТІЛІН ОҚЫТУДАҒЫ ЗАМАНАУИ ӘДІС-ТӘСІЛДЕРДІҢ ТИІМДІЛІГІ

Жаксылыкова Алия Камаловна

Түркістан облысы, Қазығұрт ауданы

Т.Рысқұлов атындағы мектеп-лицейінің бастауыш сынып мұғалімі

Резюме

В данной статье рассказывается об эффективности методов и приемов обучения казахскому языку в начальной школе. Будущее Казахстана в руках образованного поколения. Для того, чтобы обучающиеся начальных классов вооружились необходимыми основами знаний и усвоили содержание учебного материала в соответствии с требованиями сегодняшнего дня, требуется правильно выбрать и рационально использовать эффективные методы и приемы обучения. Метод обучения – способ работы учителя и учащихся в единстве, направленный на формирование мировоззрения, развитие способностей учащихся, овладение ими знаниями, умениями и навыками. При организации учебного процесса используются различные методы.

Summary

This article describes the effectiveness of methods and techniques of teaching the Kazakh language in primary school. The future of Kazakhstan is in the hands of the educated generation. In order for primary school students to arm themselves with the necessary basics of knowledge and assimilate the content of the educational material in accordance with the requirements of today, it is required to choose correctly and rationally use effective teaching methods and techniques. The teaching method is a way of work of the teacher and students in unity, aimed at forming a worldview, developing the abilities of students, mastering their knowledge, skills and abilities. Various methods are used in the organization of the educational process.

Қарыштап дамуға қадам басқан «Жаңа Қазақстанның» болашағы – жаңашыл жастар. Білімді ұрпақты тәрбиелеуде жаңашыл мұғалімнің де қосар үлесі зор. Білімі асқақ, біліктілігі жоғары маман дайындау бүгінгі күннің басты талабы. Осы орайда жүргізіліп жатқан білім саласындағы өзгерістер мен тәжірибеге бағытталған білім беру жүйесі мықты маманды даярлауда өз үлесін қосары анық Болашақ мұғалімнің білім, білік дағдысын арттыру жүйелі білім берудің нәтижесі. «Өз еңбегін талдай білген адам ғана тәжірибелі ұстаз бола алады» - дейді жазушы, педагог В.А.Сухомлинский. Өткен сабағы мен оқушыға берген біліміне талдау жасап, қателіктерінен жұмыс істеп, дұрыс бағыт таба алған ұстаз оқушыға да дұрыс бағыт бере алады. Бүгінгі таңдағы оқыту процесі әр мұғалімнен жаңашылдықты талап етеді. ХХІ ғасыр бәсеке ғасыры десек, сол бәсекеге қабілетті, өз ойын анық жеткізе алатын, терең білімді игеріп қана қоймай, өмірде де сол білімін қолданып, нәтижеге жететін жеке тұлға ретінде қалыптастыру барысында мұғалімдерге артылған жауапкершіліктің үлкен екені сөзсіз. Қандай салада болса да тиімді әдіс-тәсілдерді дұрыс қолдана білген мұғалім ғана оқушының пәнге қызығушылығын арттырып, сабақты толық түсінуіне мүмкіндік бере алады. Бастауыш сыныптарға қазақ тілін оқыту да әдіс-тәсілдің тиімділігі мен мұғалімнің сауатты сабақ жүргізе білу тәсілі арқылы жүзеге асады. Орыс ғалымы, педагог, академик И.Д.Зверев оқытудың әдістеріне тоқталып, мынандай қорытындыға келген: «Оқыту әдістері дегеніміз – мұғалім мен оқушылардың өзара әрекетінің барысында білім алу жолдары».

Қазақ тілі – қазақ халқының жеңістері мен жетістіктерінің, ұлттық құндылықтары мен өмір сүру салтының көрінісі. Мектепте оқытылатын «Қазақ тілі» пәні ой-өрісі дамыған, өз ойын еркін жеткізе алатын, жаңашыл ұрпақ тәрбиелеудің негізі. «Қазақ тілі» пәніне арналған бағдарлама тілдің функционалдық және коммуникативтік қызметі арқылы қоғамдық-әлеуметтік ортада тілдік қатынасты жүзеге асыратын жеке тұлғаны дамыта отырып, мемлекеттік тілді оқытудың тиімді әрі сапалы жүйелерін қалыптастыруды көздейді.

«Қазақ тілі» пәнін оқытуда басшылыққа алынатын ұстанымдар:

- қазақ тілінен оқушылардың ауызша сөйлеу және жазу бойынша функционалдық сауаттылығын қалыптастыру;
- оқушының қатесі үшін жазалап оқыту емес, қателерін түзету үшін оқыту;
- оқушылардың жеке ерекшелігін ескере отырып, коммуникативтік іс-әрекет түрлерін меңгертуде арнайы деңгейлік тапсырмалар жүйесін қолдану;
- жоба әдісін қолдана отырып, топтық жұмысқа жағдай туғызу, топта өзге топ мүшелерімен еркін жұмыс жасауға баулу (мысалы: әр балаға топтың белсенді мүшесі, кейде топ басшысы болуға мүмкіндік жасау);
- өз ойларын еркін айтуға, жеке шешім қабылдауға мүмкіндік беру;
- тапсырмаларды өмірлік шынайы жағдаяттармен байланыстыра отырып қолдану және өз бетінше білімін жетілдіруге баулу;
- түрлі белсенді шығармашылық, практикалық жұмыстарды қамтитын оқу дағдыларын қалыптастыру;
- өзіндік ізденіс пен қосымша материал пайдалануды қажет ететін тапсырмаларды орындау;
- «Не білемін? Не білгім келеді? Нені үйрендім?» түріндегі кері байланысты жүзеге асыру;
- рефлексиялық жаттығулар орындалуы;
- оқушылардың біліміне жүйелі мониторинг жүргізу;
- оқушының өз білімін жетілдіру және бағалауға ынталандыратын мүмкіндіктер туғызу;
- оқушыға алған білімін өмірде қолдана білуге үйрету [1-4б.].

Осындай ұстанымдарды ескере отырып, қазақ тілі пәнін бастауыш сыныпта өткенде түрлі әдіс-тәсілдерді қолдануға болатынын өз шәкірттеріме түсіндіріп отырамын. Мысалы: түсіндіру, көрнекілік, саралап оқыту, жоспарлау, кітаппен жұмыс, ой қозғау, әртүрлі дидактикалық ойындар, әңгіме, экскурсия АКТ-мен жұмыс, т.б. Әдіс-тәсілдерді қолдану оқушының жаңа білімді тез игеруіне, топпен жұмыс істей алу, өз бетімен жұмыс істей алу, оңай деңгейден қиын деңгейге өту, жеке қабілетін аша алу сияқты қасиеттерін жан-жақты зерттеп, баланың мүмкіндігін аша аламыз.

Әдіс пен тәсілдің ұтымды пайдалануы, жүзеге асуы сабақтың типіне де байланысты. Оқушыларға теориялық білім мен практикалық дағды беру оқыту әдістерінсіз жүзеге аспайды. Оқушылардың қазақ тілінен алған білімі мен білігін, дағдысын қалыптастыру жолында мұғалімнің жүргізген жұмысы оқыту әдістеріне тікелей байланысты. Әдістерге ортақтық, жалпылық қасиет тән. Ал тәсіл – сол әдісті жеткізудің жолы. Мұғалім бір әдісті бірнеше тәсіл арқылы жеткізуі мүмкін. Әдіс пен тәсілдің өзара тығыз байланысы, бірге айтылатыны осыдан болса керек. Бір ғана жаттығу әдісін әр мұғалім әртүрлі тәсіл арқылы орындатып, пайдаланады. Әрбір әдістің өзіндік ерекшелігі, сабақ үстінде алатын рөлі зор. Тіпті, мұғалімнің дауыс ырғағы, мәнерінің қызметі айрықша. Осының бәрін жадында ұстау – мұғалімнің міндеті. [2-59-70б.].

4-сыныпта «Ғарышқа саяхат» тақырыбын өткенде:

1. Ең алдымен, оқушының сабаққа психологиялық дайын болуы маңызды, сондықтан «Ыстық алақан» тәсілі арқылы балалар бір-біріне жақсы тілектерін жеткізеді;
2. Үй тапсырмасын тексеру мақсатында, «Доп лақтыру» ойынын ойнаймыз. Доп кімге тисе, сол оқушы үй тапсырмасын айтатын болады. Бұл әдіс, әсіресе, мазмұндау, әңгімелеу сияқты тапсырмаларда жақсы көмектеседі. Әңгіменің басын айтып жатып, ортасында келесі балаға доп лақтыру арқылы жалғастыра береді;
3. «Сұрақ-жауап» әдісі арқылы жаңа тақырып туралы алғашқы ойды қалыптастырады;
4. Көрнекілік құралдарды пайдаланып, жаңа терминдермен таныстырады;
5. Жаттығу жұмысын кітаптың көмегімен орындатады;
6. «Сен білесің бе?» ғарышкерлер туралы қосымша мәліметтер айту;
7. Мәтінмен жұмыс жасап, сұрақтарға жауап береді;

8. «Жеке жұмыс» көп нүктенің орнына жаңа сөздерді қою арқылы мәтінді толықтырып, оқушының деңгейін саралау;
9. Рефлексия кезеңінде осы тақырып бойынша «Не түсіндім?», «Не түсініксіз болды?», «Қандай ақпаратты толық білгім келеді?» деген сияқты сұрақтарға жауап жазып, мұғалімге өз ойын ұсынады;
10. Үй тапсырмасына рефлексия кезеңіндегі түсініксіз болған, толықтырғысы келген ақпаратты табу туралы беруге болады. Оқулықтың 80-бетіндегі 6-тапсырма бойынша тірек сөздерді пайдаланып, «Қазақ ғарышкерлері» тақырыбына мақала жазу [3-77-80б].

Бір сабақтың өзінде қаншама әдіс-тәсілдерді қолдануға болатынын түсіндік. Қазіргі мұғалімге қойылатын тағы бір талаптың бірі – өз бетінше жұмыс жасауға дағдыландыру. Саралап оқыту әдісін де қолдануға болады. Баланың жеке ерекшеліктері мен қабілеттерін ескере отырып, өз бетінше тапсырма орындауға мүмкіндік беру, деңгейлеп оқыту әдісі арқылы жеңіл тапсырмадан қиынға көшу сияқты әдістер арқылы баланың пәнге деген қызығушылығын арттырып, сабақты толық түсінуіне мүмкіндік жасау керек.

Көрнекті педагог Жәния Нұржан «Қазақ тілін оқыту технологиясы» атты еңбегінде қазақ тілінің оқыту әдістемесінің негіздері мен қазақ тілі сабағында қолданылатын технологиялардың тиімділігіне тоқталып өткен. Ол өзінің әдістемелік құралында: «Оқушыға білімді өз бетінше игеру – сабақ беретін мұғалімнің шеберлігі мен іскерлігіне байланысты. Қазақ тілінен қай тақырыпты өтсе де, міндетті түрде оқушыларға өз бетінше жұмыс тапсырылады. Бұл жас ұрпаққа білім беру үстінде оқушының ой белсенділігі мен дербестігін тәрбиелейді, олардың іскерлігі мен дағдысын, ойлау қабілеттерін дамытады. Бүгінгі таңда қазақ тілінен сабақ беріп жүрген әрбір ұстаздың міндеті осы. Қазіргі кездегі ғылым мен техниканың дамуына сәйкес әр оқушы ғылым мен мәдениет саласындағы озық жетістіктермен өрлеп, өсіп отыруы қажет. Ол үшін білімге құштарлық, өздігінен білім алу тәсілдері санада неғұрлым ертерек оянса, соғұрлым жүйелі шығармашылық еңбек етуіне мол жағдай туады. Мысалы, қазақ тілінен өгілетін сабақты түсіндіргенде жаттығу жұмыстары, диктант, мазмұндама жазғызу, шығарма немесе суреттен шағын әңгіме құрастыру, әдеби кітап, газет-журнал, энциклопедиялық көрсеткіштерден әртүрлі сөздіктерді пайдалана білуі керек»- дейді [4-92б.].

Қорыта айтқанда, қазақ тілі сабағының нәтижелі болуында түрлі әдіс-тәсілдерді қолданудың тиімділігі жоғары. Бір ғана әдісті пайдаланып, бірнеше тәсіл арқылы түсіндіруге болады. Мен өз студенттеріме, болашақ мұғалімдерге әр сабақта баламен тығыз қарым-қатынас орната отырып, сабақты түсінікті етуге болатынын үйретемін. Оқушының пәнді толық түсінуіне мұғалімнің қолданған әдістері мен тәсілдерінің көмегі зор. Мұғалім бағыт-бағдар бере отырып, сабағының тиімділігін арттырса, оқушы да өз бетінше немесе топпен жұмыс істей отырып тақырыпты түсіне алады. Бұл әдістердің артында үлкен білім мен тәрбие жатыр. Бала басқалармен қарым-қатынас құра алуға, өз ойын айқын жеткізе алуға, түсінбеген жерін ізденуге үйренеді.

Осылайша, болашақтың ірге тасын бастауыш сыныптан бастап қалай аламыз. Тамырын тереңге жайған алып бәйтерек болу үшін білім нәрімен сусындау маңызды. Білімнің нәрін сіңіріп, ұлттық құндылықтарды дәріптейтін, ұлағатты ұстаз болу үшін де білім керек. «Халықтың кемеліне келіп, өркендеп өсуі үшін азаттық пен білім қажет»- деп Шоқан Уалиханов айтқандай, кемеліне жеткен халық болу үшін азаттық пен білімнің орны зор. Азаттығымызды алып, тәуелсіз ел болдық. Енді қанатымызды кеңге жаю үшін білімді болу маңызды.

Әдебиеттер

1. «Қазақ тілі» оқу бағдарламасы, Астана, 2015 жыл.
2. Ф.Ш.Оразбаева, Р.С.Рахметова «Қазақ тілін оқыту әдістемесі» оқу құралы, «Print-S» баспасы, Алматы, 2005 жыл.
3. Ә.Жұмабаева, Г.Уайсова, Г.Садуақас «Қазақ тілі» оқулығы, 4-сынып, 2-бөлім, «Атамұра» баспасы, 2019 жыл.

ТҮРКІСТАН ОБЛЫСЫНА КҮШТЕП ҚОНЫС АУДАРЫЛҒАН ХАЛЫҚТАРДЫҢ САЯСИ ЖӘНЕ ҚҰҚЫҚТЫҚ ЖҮЙЕСІНДЕГІ ӨЗГЕРІСТЕР

Мамраймов С.Д., Дәулетұлы Т., Мамраймова А.Е.

Өзбекәлі Жәнібеков атындағы Оңтүстік Қазақстан педагогикалық университеті, т.ғ.к.,
доцент м.а. Шымкент, Қазақстан.

Ә.Жангелдин атындағы № 27 ЖОМ директоры, тарих ғылымдарының магистрі,
Түркістан облысы, Жетісай ауданы, Қазақстан.

«Intellect» физика-математикалық мектеп-лицейі, тарих ғылымдарының магистрі,
Шымкент, Қазақстан.

Резюме

В статье освещаются трагические судьбы насильственно депортированных в сталинскую эпоху в Туркестанскую область, народов северного кавказа, советская политика обращения с ними как с неблагонадежными народами.

Summary

The article highlights the tragic fates of the peoples of the North Caucasus forcibly deported during the Stalin era to the Turkestan region, and the Soviet policy of treating them as unreliable peoples.

Халықтарды күштеп жер аудару тарихындағы аз зерттелген аспектілердің бірі - оларды арнайы қоныстардан босату мәселесі. 1950 жылдардың басына қарай КСРО-да арнайы елді мекендер жүйесі ескіре бастады. Оған себеп елдегі жаппай қуғын-сүргіннің тоқтауы, өйткені қанды соғыстан кейін оны жүзеге асыру мүмкін болмады. Нәтижесінде арнайы қоныстар жаңа контингенттермен толығуды тоқтатты.

Арнайы қоныста қолданылған шектеулер жер аударылған халықтардың жағдайын қиындатып қана қоймай, елдің экономикалық мәселелерін жүзеге асыруда кедергілерге айналды.

Алайда КСРО үкіметі халықты азат етуге асықпады. Жер аударылған халықтарды арнайы қоныстардан босату процесі күрделі және ұзаққа созылды.

Биліктің алдында миллиондаған адамдарды азат ету және бұл азаттықты барынша аз шығынға ұшырататындай етіп жүргізу міндеті тұрды.

Бірінші болып арнайы қоныстанушылардың балалары босатылды. КСРО Министрлер Кеңесінің 1954 жылғы 5 шілдедегі «Арнайы қоныс аударушылардың құқықтық жағдайына кейбір шектеулерді алып тастау туралы» қаулысына сәйкес арнайы қоныстардың тізімінен мыналар шығарылды: а) арнайы қоныс аударушылардың 16 жасқа толмаған балалары; б) оқу орындарында оқитын 16 жастан асқан арнайы қоныстанушы балалар[1].

Арнайы комендатуралардың позицияларының әлсіреуі, арнайы қоныстарға қойылған кейбір шектеулердің алынып тасталуы арнайы қоныстанушылардың көңіл-күйіне бірден әсер етіп, облыс ішінде де, республика ішінде де қоныс аудару бастады.

КСРО Министрлер Кеңесінің 1954 жылғы 5 шілдедегі «Арнайы қоныс аударушылардың құқықтық жағдайына кейбір шектеулерді алып тастау туралы» қаулысы талаптарына облыс аудандарына қоныстанған 64 939 адамның 61 481 адамы және 1952 жылы Белоруссиядан қуылған 3 458 белорус кулактары жатты.

Барлық арнайы қоныстанушылардың балаларын отбасылық тіркеуден шығару жұмыстары аяқталып, 34 897 бала есептен шығарылды.

Сондай-ақ, оқу орындарында оқитын 16 жастан асқан арнайы қоныстанушы балаларын тіркеуден шығару жұмыстары аяқталып, 80-нен астам студент есептен шығарылды.

Арнайы қоныс аударушылардың құқықтық жағдайдағы кейбір шектеулерді алып тастау туралы үкімет қаулысы үлкен ынтамен қабылданып, қоныстанушылардың басым бөлігінің еңбек белсенділігін арттырды.

Жаңа құқықтық жағдайға орай Халаев Жанкии «Бұл өте жақсы, үкіметіміздің қамқорлығының арқасында біз туыстармен бірге тұрып, балаларымызды жоғары оқу орындарында оқытуға мүмкіндік алдық. Осы үшін үкіметімізге алғыс айтамын» десе, арнайы қоныстанушы шешен Ғазалиев Усман «Үкіметке осындай үлкен сенім үшін рақмет, қазір жастар емін-еркін білім алып жатыр. Бірте-бірте шешен халқы ерекше қоныстан толығымен босатылады, өйткені күн сайын жағдай жақсарып келеді» деп өз ойын білдірді.

Ленгерлік арнайы қоныстанушы шешен Темірболатов Әлхозур «Бізге Кавказға бару құқығы берілсе де, мен ол жаққа бармаймын. Онда тек жүгері жеп, мәдениетті көрмей, тауда жартылай жабайылар сияқты өмір сүрдік» десе, арнайы қоныстанушы грек Сауриди Константин «Енді мен ешқайда кетпеймін, өз үйімді салдым және осында қоныстануды ойлап жүрмін» деп пікір білдірді.

Өндірісте жұмыс істейтін көптеген арнайы қоныстанушылар социалистік жарысқа белсене араласып, өндіріс нормаларын орындауда да, сапалы өнім шығаруда да жоғары еңбек үлгілерін көрсетуде.

1954 жылғы 15 қарашадағы мәліметтер бойынша «Миргалимсайсвинестрой» тресінің құрылыс басқармасы мамандығы бойынша үздік жұмысшыларын марапаттады, олардың ішінде ағаш ұстасы Чекалиди И.П., кірпіш қалаушы Парафиди И.Ф., бетоншы Пальтсиди Е.Х., көпірші Мустиди А.С. және басқалар болды.

Мірғалымсайда, Ленгерде, тағы басқа жерлерде еңбек етіп жүрген көптеген арнайы қоныстанушылар Құрмет тақталарына, Құрмет кітаптарына жазылып, еңбекте жақсы нәтиже көрсеткені үшін Құрмет грамоталарымен марапатталды.

1954 жылдың 10 қыркүйегінде облыстық халық ағарту органдары арнайы қоныстанғандардың мектеп жасындағы 13887 баласын тіркеді, оның ішінде 1 қарашадағы жағдай бойынша 13838-і жалпы білім беретін мектептерде оқыды. Ата-аналары мектептен шалғайда тұратын 78 бала бюджеттік мектеп-интернаттарға орналастырылды.

Жоғарыда аталғандардан бөлек, жастардың кешкі мектептерінде және сауатсыздық пен сауатсыздықты жою мектептерінде 274 арнайы қоныстанушы білім алды.

Үкіметтің «Арнайы қоныстанушылардың құқықтық жағдайына кейбір шектеулерді алып тастау туралы» қаулысына байланысты көптеген арнайы қоныстанушылар демалыс алуға өтініш білдіріп, Шымкент, Ленгер, Түркістан қалаларына баруға мүмкіндік алды.

1954 жылдың тамыз, қыркүйек, қараша айларында Шымкент қаласына ауылдық жерлерден 215 адам отбасымен көшіп келді, оның ішінде Ильич ауданынан 84 адам, Келес ауданынан 29 адам, Мақтаарал ауданынан 9 адам.

Шаруашылық ұйымдарының жекелеген басшыларының өтініштері бойынша арнайы қоныстанушыларды жұмыстан босату, сол арқылы олардың қалаға көшуіне жағдай жасау фактілері де кездесті[2].

Арнайы қоныстанушыларға жаңа құқықтық мәртебе жарияланғаннан бері Оңтүстік Қазақстан облысына басқа елді мекендерден 2224 адам келген: шешендер - 1109, немістер - 337, гректер - 292, тәжіктер - 370, қарашайлар - 40, басқа ұлттар - 76 .

Бұл арнайы қоныс аударушылардың көпшілігі Қазақстанның басқа өңірлерінен: Көкшетаудан - 545, Қызылордадан - 220, Қостанайдан - 154, Ақмоладан - 146, Семейден - 141, Талдықорғаннан - 104, Шығыс Қазақстаннан - 60, Солтүстік Қазақстаннан - 51, Жамбыл облысынан - 48, басқа өңірлерден - 551 адам көшіп келді.

Оңтүстік Қазақстан облысына басқа республикалардан 199 адам келген. Арнайы қоныс аударушылар негізінен Өзбекстан, Қырғызстан, Алтай және Краснояр өлкелерінен келді.

Қазақстанның басқа облыстарынан Ленгер қаласына 1954 жылдың тамызы мен 1955 жылдың 15 қаңтары аралығында 301 адам келген. Оның ішінде, 202 адам негізінен шешендер мен ингуштер, 21 адам неміс ұлтының өкілдері.

Түлкібас ауданы Ванновка елді мекеніне 582 адам келген, оның ішінде, шешендер мен ингуштар - 522 адам, немістер - 51, басқа ұлттар - 9. Түлкібас ауданына Қазақстанның басқа облыстарынан, Оңтүстік Қазақстан облысынан - 44 адам, Көкшетау облысынан - 146, Қостанай облысынан - 91, Ақмола облысынан - 73, Солтүстік Қазақстан облысынан - 67 арнайы қоныс аударушылар, барлығы - 529 адам негізінен шешендер мен ингуштар келіп, қоныстанды.

Арнайы қоныстанушылар гректердің ең көп шоғырланған қаласы Шымкент. Осы кезеңде Шымкент қаласына тұруға 657 адам келді, оның ішінде гректер - 358 адам және 61 адам - шешен мен ингуш ұлтының өкілдері. Гректердің Шымкент қаласына келуі мен шоғырлануы негізінен Оңтүстік Қазақстан облысының басқа аудандарынан орын алады. Бір ғана Ильич ауданынан қалаға 160 адам келген.

Мірғалымсай жұмысшы ауылында, негізінен, Қызылорда облысы мен Оңтүстік Қазақстан облысының аудандарынан келген гректердің басым бөлігі шоғырланды. Мірғалымсайға Ильич, Мақтаарал, Киров және Қызылқұм аудандарынан 648 адам келген.

1954 жылы Жетісайға Көкшетау облысынан көптеп тәжіктер келді, ол жақта қалған тәжіктер келер жылы көктемде келуді жоспарлаған.

Облысқа келген арнайы қоныстанушылардың 707-сі әлі жұмыс істемеді. Ванновкаға жаңадан келген арнайы қоныстанушыларға беретін артық жер болмады, ал келген арнайы қоныстанушылар облыстағы басқа колхоздарға кіруден бас тартып, облыстың әртүрлі ұйымдары мен мекемелерінен жеңіл жұмыс іздеді.

Ленгер қаласына тұруға келген - 301 адамның 248-і жұмыс істемеді, оның ішінде: 131 адам үй шаруасындағы әйелдер, қарттар және 117 адам түрлі себептермен жұмыс істемеді.

Бұрын ауылдық жерлерде тұрып келген шешендер мен ингуштардың төлқұжаттарының болмауы жұмысқа орналасуға қиыншылықтар туғызды. Жаңадан келген шешен және ингуш арнайы қоныстанушыларының кейбірі жалақысы төмен жұмысқа орналасқысы келмеді. Күнкөріс деңгейіне жеткілікті, қаражаты бар, қоныстанушылар өздеріне үй мен мал сатып алды. Түлкібас ауданын есептемегенде, қазіргі уақытта 322 адам тұратын барлық арнайы қоныстанушылар негізінен тұрғын үймен қамтамасыз етілген.

Осы кезеңде Оңтүстік Қазақстан облысынан 1427 арнайы қоныстанушы кеткен, оның ішінде: 1006 адам Қазақстанның өзге өңірлеріне Қарағанды, Жамбыл, Алматы облыстарына қоныс аударған.

Қазақстаннан 421 адам, оның ішінде: грузиндер - 264 адам; немістер - 247 адам; гректер - 321 адам; шешендер - 400 адам; ингуш - 32 адам; қарашайлар - 58 адам; қалғандары - 105 адам рұқсатсыз кеткен.

Түркістан облысынан 269 грузин рұқсатсыз кеткен, оның ішінде 160 адам анықталып, олар үшін табылған жерде ешқандай шара қолданбаған.

Грузин КСР Ішкі істер министрлігіне бірнеше рет өтініш беріліп және анықталған әрбір арнайы қоныстанушыға материалдар жіберілгеніне қарамастан, олар Ішкі істер министрлігінің жергілікті органдары мен прокуратура тарапынан жауапқа тартылмады.

Жаңа құқықтық жағдай жарияланғаннан бері облыс ішінде 1551 арнайы қоныстанушы қоныс аударып, олардың басым бөлігі Киров, Қызылқұм, Ильич, Мақтаарал, Келес аудандарын тастап, Шымкент, Ленгер қалаларына қоныстанды.

Бұл жағдай, әсіресе, арнайы қоныстанушылар - гректер, шешендер, немістер, ал басқа ұлт өкілдерінің аз ғана бөлігі арасында байқалады.

Арнайы қоныс аударушылардың өңірге көшуінің басты себебі - материалдық жағдайын жақсартуға ұмтылу. Бұл әсіресе оңтүстік аймақтарда байқалды, арнайы қоныстанушылар басқа экономикалық дамыған аймақтарға, сондай-ақ, қалаларға көшті.

Арнайы қоныс аударушылардың жаңа құқықтық мәртебесі жарияланған күннен бастап олардың қозғалысы туралы мәліметтерді нақтылау, сондай-ақ осы мәселе бойынша қажетті шараларды қабылдау мақсатында Ішкі істер министрлігі облыстың барлық аудандарына ІІМ департаменті мен Облыстық партия комитетінің тәжірибелі

қызметкерлерін жіберіп, оларға тиісті шараларды өткізу жөнінде жан-жақты нұсқау беріліп, жер-жерде қажетті жұмыстарды жүргізді[3].

1956 жылы 17 қаңтарда 1936 жылы қуылған поляктарға шектеуді алып тастау туралы Жоғарғы Кеңес Президиумының Жарлығы шықты; 1956 жылы 17 наурыз - қалмақтардан, 27 наурыз - гректер, болгарлар, армяндардан; 1956 жылы 18 сәуір - Қырым татарларынан, балқарлардан, месхетиялық түріктерден, күрдтерден және хемшилдерден; 1956 жылы 16 шілдеде шешендер, ингуштар және қарашайлықтардан өз отанына қайту құқығы жоқ заңды шектеулер алынып тасталды.

1957-1958 жылдары қалмақ, шешен, ингуш, қарашай және балқар ұлттық автономиялары қалпына келтірілді, бұл халықтардың тарихи аумақтарына оралуына рұқсат етілді. Қуғын-сүргінге ұшыраған халықтарды қайтару қиындықтарсыз жүзеге асырылған жоқ, ол сол кезде де, кейін де ұлттық қақтығыстарға әкелді.

Алайда, қуғын-сүргінге ұшыраған халықтардың едәуір бөлігі Еділ немістері, Қырым татарлары, месхет түріктері, гректер, корейлерге тарихи отанына оралу құқығы қайтарылмады.

1964 жылы 29 тамызда КСРО Жоғарғы Кеңесінің Президиумы 1964 жылғы 29 тамыздағы № 2820-VI Жарлығымен неміс халқына жаппай айыптауды жойды. 1960 жылдардың ортасынан бастап «жазаланған халықтарды» оңалту процесі аяқталды[4].

Әдебиеттер

1. Постановление Совета Министров СССР «о снятии некоторых ограничений в правовом положении спецпоселенцев». 5 июля 1954 г. <https://istmat.org/node/57859>. Дата обращения: 2 февраля 2024 года.

2. Государственный архив общественно-политической истории Туркестанской области. Ф.40. Оп.9. Д. 3029. Л. 5-9

3. Государственный архив общественно-политической истории Туркестанской области. Ф.40. Оп.9. Д. 3266. Л. 1-5.

4. Репрессии народов СССР: последствия трагедии. Сборник материалов круглого стола / Ястребов А. В. - Самара: ГУСО ДДН, 2007. - 63 с. http://scahi.org/download/astaxov_repressii.pdf. Дата обращения: 2 февраля 2024 года.

ӘӨЖ

БОЛАШАҚ БАСТАУЫШ СЫНЫП МҰҒАЛІМДЕРІНІҢ АҚПАРАТТЫҚ-КОММУНИКАЦИЯЛЫҚ ТЕХНОЛОГИЯЛАРДЫ ҚОЛДАНУҒА ДАЯРЛАУДЫҢ ПСИХОЛОГИЯЛЫҚ-ПЕДАГОГИКАЛЫҚ ЕРЕКШЕЛІКТЕРІ

Калдыбаева Айнур Олмесбаевна

Түркістан облысы, Қазығұрт ауданы

Т.Рысқұлов атындағы мектеп-лицейінің бастауыш сынып мұғалімі

Резюме

В статье речь идет о психолого-педагогических особенностях подготовки будущих учителей начальных классов к применению информационно-коммуникационных технологий.

Summary

The article deals with the psychological and pedagogical features of training future primary school teachers for the use of information and communication technologies.

Бастауыш сыныпта оқушылардың танымдық үдерістері ерен қарқынмен жұмыс жасайтыны белгілі. Олардың қабылдау, зейін, қиылдау, ес пен жадысы, ойлауы, сөйлеуі –

оқушылардың оқу әрекетіндегі маңызды компоненттері болып табылады. Бастауыш сынып оқушылары өздерінің бір-бірімен қарым- қатынас жасау қажеттілігін, ойнау қажеттілігін, оқу және еңбек ету қажеттілігін қанағаттандыруы үшін ол өзін қоршаған дүниені қабылдап үйренуі керек, өзінің оқу не танымдық әрекеттеріндегі қандай да бір сәттерге байыппен назар аударып, зейін қойып дағдылануы керек. Сонымен бірге, не істеу керектігі туралы, нені есінде сақтау керектігін, не жөнінде ойлану керектігін, не туралы сөйлеу керектігін алдын ала елестетіп барып жүзеге асыруға дағдылануы тиіс. Бастауыш сынып оқушысы үшін оқу-танымдық үдеріс қоршаған дүниеге басқаша есік ашып, ішкі жан-дүниесінде жаңа әлем қалыптастыратын ерекшелікке толы үдеріс болып табылады. Онымен қоса, күн сайын бастауыш сынып оқушысында бұл үдеріс күшейе түседі, дами береді. Солай етіп, ол танымдық үдерістердің әрқайсысы баланың тұлға ретінде қалыптасуына өзіндік ерекше үлес қоса беретін болады.

Бастауыш сынып оқушыларының оқу-танымдық үдерісінің психологиялық құрылымын білуі арқылы болашақ мұғалімдер, студенттер білім берудің тиімді әдістері мен амалдарын таңдауда, оның ішінде ақпараттық- коммуникациялық технологияларды қолданудың да жекелеген ерекшеліктерін тануға қалыптасады. Оқу-танымдық үдерістің зерттелуі мен дамуына үлкен үлес қосқан ғалымдардың ішінде Л.С.Выготскийдің, А.Н.Леонтьевтің, Л.С.Сахаровтың, Ж.Пиажениң, С.Л.Рубинштейннің, басқа да көрнекті ғалымдардың есімдері белгілі.

Ақпараттық-коммуникациялық технологияны қолданудың психологиялық ерекшеліктері адамның көру және есту анализаторларының мүмкіндіктерін қалай және қалай тиімді пайдалануды танытады. Бастауыш сынып оқушыларының білім алу үдерісінің алғашқы кезеңінде – сезіну мен қабылдауына әсер етіп, сезім органдары арқылы қабылданатын сигналдарды дұрыс өңдеуіне, сөйтіп дерексіз ойлау аясына түсуіне АКТ игі әсер ете алады. Осы үдерістің нәтижесінде оқушыда белгілі бір нәрсе туралы қарапайым болса да байымдау және түйін ой қалыптасады.

Бастауыш сынып оқушыларына берілетін білім мазмұнының ұғынылуына және бекітілуіне санасында жарқын сәттердің орнығуы арқылы тірек болады. Сондықтан мұғалім оқушыларға оқу ақпаратының эмоциялық әсермен жеткізілуіне назар аударуы керек. Бұл жерде жағымды эмоциялық әсер ету туралы сөз болып тұрғаны белгілі. Сонымен қатар, түрлі-түсті бояулы бейне, сурет, тартымды әуен, әріптердің жазылуы, нақты да айқын естілетін диктордың дауысы – барлығы берілетін ақпараттың қабылдануы үшін аса маңызды болып табылады.

Ақпараттық-коммуникациялық технологияны қолдана отырып сабақ беруде оқушылардың зейінінің мынадай психологиялық ерекшеліктерін ескеріп, реттеп отыру керек. Оқушының зейінін қадап отыруы, тұрақтылығы, зейінінің дұрыс бөлініп отыруы, зейінін басқаға ауыстыруы. Осындай амалдарды қолданып, оқушылардың сабақ барысында талдау, салыстыру, қорытындылар жасау, соның арқасында сабақ оқуға деген жағымды мотивация қалыптастыру мүмкін болады.

Ғылыми-зерттеудің талдауы бойынша оқытушының міндетіне дәстүрлі оқыту үдерісімен кезектесіп АКТ дұрыс таңдауы да кіреді. Бұдан шығатын қорытынды, АКТ-ды қолдануда болашақ мұғалімдер төмендегідей құзіреттіліктер негізгі болып табылады:

1. Психологиялық құзыреттілік. Ол мектеп кеңістігінде жұмыс істеу мақсатын, өзін-өзі дамыту мен өз білімдерін жетілдіру қажеттілігін, педагогикалық қызметті өз бетінше және жауапкершілікпен жүзеге асыруды, оқушының психикалық дамуына көмектесуді, ұдайы өз-өзімен, ойлау және тану қабілетімен жұмыс істеуді көздейді.
2. Ғылыми-теориялық құзыреттілік. Ол педагогикалық ғылымды дамыту тұжырымдамасын білумен, тұлғаны дамыту схемасын үлгілеу шеберлігімен және т.б. теңдестіріледі.
3. Тәжірибелік құзыреттілік. Бұл – педагогикалық іс-әрекетті тиімді жүзеге асыруға мүмкіндік беретін тәжірибелік білімдер мен дағдылардың жиынтығы.

4. Психофизиологиялық құзыреттілік. Ол тұлғалық қасиеттер мен балалармен педагогикалық жұмысты іске асыруға мүмкіндік беретін белгілі бір білімдердің үйлесімінен тұрады.

5. Физиологиялық құзыреттілік. Бұл – педагогтың физиологиялық және психикалық денсаулығының кәсіпке қойылатын талаптарға сәйкестігі.

Құзыреттілікті әдетте тұлғаның тұтастығы тұрғысынан қарастырады. Құзыреттілік, педагогтың қасиеті ретінде, психикалық уәждемелермен шарттасады. Оның дамуы болашақ кәсібімен танысудан басталады. Одан әрі жеке тұлға педагогикалық қызметін жүзеге асыруға мүмкіндік беретін белгілі бір білімдер мен дағдыларды игереді. Таңдап алған мамандығына деген оң көзқарасы бекіген сайын өзіне сын көзбен қараушылығы мен өз-өзіне талапшылдығы арта түседі. Шын мәнінде, құзыреттілік уақыт өте келе педагогтың жеке тұлғалық қасиетіне айналады. Педагогикалық білім беру мекемелерінде бұл көрсеткішті студенттің дамудың әр кезеңінде өзінің кәсіби міндеттерін сапалы орындау мүмкіндігі негізінде есептейді.

Болашақ педагогтардың өз кәсіби қызметтерін орындаудағы құзыреттілігі мәселесі психологиялық- педагогикалық ғылымда айрықша орын алады. Оған Ресейде де, шетелде де көптеген зерттеулер арналған. Оған Ресей мен шетелде көптеген зерттеулер арналған. Бірқатар ғалымдардың зерттеулерін талдау бітірушілердің құзыреттілігі –бұл төмендегі құрамдастардан тұратын тұтас білім деген тұжырым жасауға мүмкіндік береді. Олар:

- педагогикалық қызметті таңдау себептері (уәждемелік);
- болашақ мұғалімнің тұлғалық қасиеттері (тұлғалық);
- балалармен жұмыс істеуге икемділік (еріктік);
- игерілген білімдер, біліктер және дағдылар (когнитивті).

Осыған ұқсас тәсілдер педагогтардың оқыту үдерісінде АКТ-ны пайдалануға кәсіби құзыреттілігі мәселесі бойынша зерттеулерді талдау кезінде де кездеседі. Айталық, Г.А.Кручинина өзінің жұмысында болашақ мұғалімдердің АКТ-ны пайдалану бойынша құзыреттілігінің мәнін анықтауға әрекет жасаған және құзыреттіліктің құраушыларын бөліп көрсеткен

- психологиялық (кәсіби қызметінде техникалық құралдарды пайдалануға бағыттанушылық, компьютерлік технологиялар саласындағы өз білімдерін жетілдіру ниеті, осы салада өз бетінше білім алу қажеттілігі);
- ғылыми-теориялық (ақпараттық-коммуникациялық технологиялардың педагогикалық үдеріске және оқушылардың мектеп бағдарламаларын игеруіне оң ықпалы туралы белгілі бір теориялық білімнің болуы);
- тәжірибелік (компьютерлік технологиялармен жұмыс істеудің тәжірибелік машықтарының болуы);
- психофизиологиялық (болашақ педагогтың физиологиялық және рухани денсаулығының кәсіпке қойылатын стандартты талаптарға сәйкестігі).

Жоғарыда айтылған факторларды негізге ала отырып, Г.А.Кручинина студенттердің педагогикалық іс-әрекетте АКТ-ны пайдалануға дайындығына анықтама береді. Бұл құбылысты зерттеуші оқу үдерісіне АКТ- ны ендірудің тұрақты мотивациясы, АКТ саласындағы ауқымды теориялық білімдердің болуы және оқу бағдарламаларын іске асыру үшін ерік-жігер қасиеттерінің көрінуі деп түсінеді. Яғни ЖОО бітірушілерінің санасында АКТ-ны қолдану ХХІ ғасырдың негізгі технологиясы деген ереже қалыптасуы тиіс. Бұл оқыту мен өз бетінше білім алудың тиімділігін арттырудың ұтымды әдісі, себебі оларды пайдаланған жағдайда мұғалімдердің де, оқушылардың да өнімділігі жақсарады. Болашақ педагогтар АКТ-ны пайдалану – білім беру үшін қалыпты нәрсе екенін түсінуі тиіс, сондықтан оларда білім беру ортасындағы осы құрамдасты пайдалануға деген жағымды уәждемелік-құндылықты көзқарас болуы қажет.

Тәжірибеде құзыретті педагог мыналарды білуі керек:

- АКТ-ны пайдаланған жағдайда оқу үдерісін жоспарлау;
- АКТ-мен жұмыс істеудің жеке және ұжымдық әдістерін ұйымдастыру;

–АКТ-ны пайдалану жөніндегі өзінің теориялық білімдері мен тәжірибелік дағдыларын үнемі жетілдіріп отыру.

Осылайша, білім беру ортасында АКТ-ны пайдалану педагогтан үнемі өз құзыреттілігін дамытып отыруды талап етеді, себебі мұндай технологияларға ұдайы жаңғырту мен инновациялардың пайда болуы тән. Бұл ретте, егер жаңа және жақсартылған АКТ оқушылар үшін оқу үдерісінің қолайлылығы мен тиімділігін арттырса, онда олар жұмыс уақытын пайдаланудың тиімділігіне әсер етпеуі мүмкін немесе кері әсер етпейді.

Осыған байланысты, бұл мәселенің күрделілігінің себебі, оқытудың озық сипаты төмендегі ережелер негізінде тұрғызылуы қажет деп есептейміз:

–оқу үдерісін жаңғырту мұғалімнің және жалпы білім беру циклының педагогикалық іс-әрекетені жиі өзгерістер енгізіп отыру жолымен жүзеге асырылуы керек;

–оқытушы, оқу үдерісінің негізгі буыны ретінде, үнемі, көбіне жұмыстан тыс уақытта өз бетінше білім алу жолымен АКТ-ны қолдану жөніндегі білімдері мен дағдыларын жетілдіріп отыруы тиіс.

Болашақ бастауыш сынып мұғалімдерінің ақпараттық-коммуникациялық технологияларды қолдануға даярлаудың педагогикалық негіздері өзіндік ерекше дидактикалық жүйенің болмысын, құраушы компоненттерін, қызмет ету ерекшеліктерін, қолданылатын әдістер мен тәсілдерін, оқыту мен тәрбиелеу формаларын қарастырады.

Ал ҚР МЖББС «Бастауышта оқыту педагогикасы мен әдістемесі» мамандық түлектеріне қойылатын талаптарға коммуникативтік, ақпараттық; ғылыми-шығармашылық; рефлексивтік, диагностикалық; жобаларды жүзеге асыру мен модельдеу; жағдаяттарды шешу мен анықтау, өзін-өзі жүзеге асыру; өзін-өзі жетілдіру мен өзін-өзі дамыту интегративті құзіреттері кәсіби құзіреттердің қалыптасуына кіріктірілген. Көріп тұрғанымыздай бұл мамандықтың өзіндік күрделілігі мен өзіндік ерекшелігі болып бастауыш сынып мұғалімі тек мұғалім ретінде ғана емес, сонымен қатар педагог-кеңесші, педагог-ақпарат жіберуші мен қабылдаушы педагог-ғалым, педагог-жетекші, әдіскер-зерттеуші т.б. қызметтерін біріктіретінін көрсетті. Сонымен қатар бітіруші түлектер нақты педагогикалық іс-әрекеттегі жағдаятты және кәсіби міндеттерді шығармашылықпен шешу біліктіліктерінің дамытуын қажет етеді.

Болашақ мұғалімді оқушылардың шығармашылық қабілетін дамытуға кәсіби даярлау дегеніміз білім беру үдерісінің аясында студенттердің кәсіби-педагогикалық қызметке бағдарлануына және педагогикалық шығармашылық шешімдер қабылдауына, оқушылар тұлғасының өзіндік және шығармашылық шешімдер қабылдауына қол жеткізуде ұйымдастырушылық формаларды құру дағдыларын меңгерулеріне жағдай жасайтын оқу үдерісінің барлық құрылымдық компоненттерінің өзара ықпалдастық байланысын құруды көздейтін күрделі үдеріс деп өзінің анықтамасын ұсынады. Мамандардың кәсіби дайындығында бірнеше тенденцияны бөліп көрсетеді: – жеке тұлғаның кәсіби әлеуеті және ақпараттық-коммуникациялық технологиялардың мүмкіндігін өзінің тұлғалық сапаларын жүзеге асыруға жалпыадамзаттық құндылықтарды, болашақ мамандар өзінің дамуы үшін білім саласында жаңа ізденістер, жолдарды гуманизациялық тұрғыда қарастырады; болашақ мамандар даярлауға қойылатын талаптар оның кәсіби білімі мен жалпы дайындық деңгейіне ғана емес, оның шығармашылық қабілетінің дамуы мен интеллектуалдық әлеуетіне де байланысты; нарықтық экономика жағдайында адам еңбек нарығын еркін таңдауға ие болып, өмірде үлкен сұранымға ие болады; нарықтық экономика жағдайында адам үнемі өзгерістегі жағдаяттарға байланысты кей жағдайда қысқа мерзім ішінде жаңа мамандықты меңгереді; басқа мамандықтарға қарағанда ақпараттандыру аясындағы мамандар саны күн сайын өсіп келеді. Болашақ мамандардың ізгіліктік жолдары арқылы бүкіл адамзатқа тән құндылықтардың мәнісін түсінуі мен шығармашылықпен өзін-өзі жетілдіре отырып, ақпарат қоғамындағы болашақ педагогтың кейпін сипаттап берді.

Әдебиеттер

1. Кеңесбаев С.М. Жоғары педагогикалық білім беруде болашақ мұғалімдерді жаңа ақпараттық технологияны пайдалана білуге даярлаудың педагогикалық негіздері: пед.ғыл.д-ры дис... / Қаз. мем. қыздар пед. ин-ты ; ғыл.кеңесшілер : Пірәлиев С.Ж., Қараев Ж.А.- Түркістан, 2006.- 312 б.
2. Әбішева Л.П. Жоғары оқу орыны студенттерінің оқу іс-әрекетін компьютер көмегімен дараландыру: пед. ғыл. канд. ... дис. / Қ.А.Ясауи атын. Халықаралық қазақ-түрік ун-ті ; ғыл. жет. Алданазар Әмірбекұлы.- Түркістан, 2007.- 160 б. - Библиогр.: Б.124 -132
3. Ниязова Г.Ж. Ақпараттық-коммуникациялық технологияларды пайдалану – кәсіптік білім мамандығы студенттерінің кәсіби құзырлылығын қалыптастырудың маңызды элементі: пед.ғыл.канд.ғыл.дәрежесін алу үшін дайындалған диссертация: 13.00.02 / Ниязова Г. – Алматы, 2008. – 140 б.)
4. Барсай Б.Т. Болашақ бастауыш сынып мұғалімдерінің кәсіби- дидактикалық құзіреттілігін қалыптастырудың ғылыми-педагогикалық негіздері пед.ғыл.докт. дисс., Шымкент 2010, 348 б.

ӘӨЖ

ҚЫПШАҚ ЖАЗБА ЕСКЕРТКІШТЕРІ ТУРАЛЫ

Оразбаева Бакыткул Аширбаевна, Сатеева Гульсара Сейлбековна
Түркістан облысы, Қазығұрт ауданы, Т.Рысқұлов атындағы мектеп-лицейінің
тарих пәні мұғалімдері

Резюме

В статье мы рассмотрели связь кипчакского языка с казахским, предоставив сведения о памятниках Кыпчака.

Summary

In the article, we examined the relationship of the Kypchak language with the Kazakh language, giving information about the Kypchak monuments.

Көне түркі тілі - Орта Азия мен Қазақстанның кең байтақ аймағында ол дәуірде тіршілік еткен көптеген түркі тайпаларының тірі тілдері мен диалектілерінің бір арнаға тоғысуының көрінісі. Бұл тіл Тоныкөк (716 ж.), Күлтегін (732 ж.), Білге қаған (735 ж.) сияқты басқа да түркі қолбасшылардың өмірі мен ерен ерлік істерін баяндайтын толғауларға, қоштасу, арнау, марапаттау, тұрақты теңеу түріндегі көркем сөз құралдарының бейнелі де әсем модельдеріне аса бай болды. Қазақтың көптеген эпикалық мұралары мен ауызекі түріндегі ақындық шығармашылық тіліндегі бейнелі де көркем баяндау үлгілерін сол көне түркі (ҮІ-ІХ ғ.) тілінен жалғасып келе жатқан дәстүр десек, артық айтқандық емес. Алайда, түркі қағанатының құлауына (Батыс, Шығысын қоса алғанда) байланысты жалпы түркі әлемінде, соның ішінде Орта Азия мен Қазақстанда болған елеулі өзгерістер осы аймақтағы тілдік ортаға әсер етпеуі мүмкін емес еді. Оған халықтардың көшіп- қонуы, жаңадан құрылған мәдени орталықтар мен мемлекеттік құрылымдардың пайда болуы, сондай-ақ ислам дінінің таралуы, соған байланысты араб жазуының кең өріс алуы – бәрі әсер етпей қалған жоқ. Алғашқы орта ғасырлық түркілер тілінің тарихын тілге тиек еткенде, көптеген көшпелі халықтардың қоғамдық-мәдени тұрмыс-тіршілігіне, этникалық, мемлекеттік құрылымына, тіліне өзгеріс енгізген күрделі тарихи оқиғалар жайында да айта кеткен жөн. Мұндай оқиғалар қатарына Шыңғысханның және оның ұрпақтарының (XIII ғ. бастап) Орта Азия мен Қазақстанды жаулап алуын да жатқызуға болады. Бұл оқиға, басқасын айтпағанда, бұған дейін өз алдарына жеке-жеке бытырап жүрген этникалық топтар мен түркі руларын, тайпаларын қыпшақ тілдік одағының аясына біріктірді. Олар өзіндік ерекшеліктеріне қарай өзара жіктеле отырып, жалпы белгілеріне қарай бірікті. Бұл Алтын Орданың, Жошы мен

Шағатай ұлыстарының ыдырап, бірқатар жеке тілдердің, оның ішінде қазақ тілінің де бөлініп шығуына әкелген кезеңге сәйкес келеді. Сондықтан да орта ғасырларда (X-XI ғ.) өзара туыстас ондаған түркі тілдері мен сөйленістерінің жалпы типологиялық ерекшеліктерін қалыптастыру арқылы «қыпшақ тобын» құруға оның құрылымдық тұтастығын сақтап, Еуразия өлкелеріне кеңінен тараған басқа да тілдік топтардың арасында басымдық жағдайға ие болуына себепші болған қыпшақ тілдік одағының сипатына тоқталған жөн. Шындығында да, жалпыға ортақ бастауы бір, бірақ өзіндік құрылымдық белгіге ие, көптеген ру-тайпа тілдері мен сөйленістерінің арасында «қыпшақтық бөлік» ХҮ ғ. қарай басым түсіп, орта ғасырларда Орта Азия мен Қазақстанда, Поволжье мен Кавказда, Венгрия, сондай-ақ Мәмлүктер Мысыры мен Сирияда қыпшақ тобына жататын тілдер кеңінен қолданылады. Мұның бәрі кейінірек іштей жіктеліп, бірігулері нәтижесінде аймақтық және жеке тілдердің қалыптасуына әкелді және олар мәдени-әкімшілік ортплықтар маңайында шоғырланды. Сол уақыттың өзінде-ақ жалпы Дешті Қыпшақ түркілері тілі туралы ғана емес, сондай-ақ Мәмлүк, Поволжье, Орталық Азия, Қазақстан қыпшақтарының тілі туралы да айтуға болатын еді. Міне, бірқатар елдердің тарихи дамуындағы осы бағыт қыпшақ тобына жататын қазақ, ноғай, татар және т.б. жеке тілдердің құрылуына (ХҮ ғ.) әкелді. Сөйтіп, қыпшақ тілдері қауымдастығы (X-ХҮ ғ.) бұл топтағы тілдерді тоғыстырып, өзара жіті қарым-қатынасқа түсіруші ортаға айналып, көптеген жақын, туыстас тілдері мен сөйленістерін өз шеңберінде біріктіре алды, типологиялық жағынан бір, құрылымдығы тұтас, сөздік қоры ортақ өзіндік ерекшелікке ие түркі тілдерінің тобын құрды.

Қазақ халқының және оның тілінің қалыптасуындағы этнотуыстық және этнолингвистикалық процестерді дәл осындай тарихи қатыста қарау жөн. Ол – этностың өзіндік санасымен байланысты: этнос ұғымының тұтастығын, рухани, территориялық және психологиялық т.б. бірлігін сезіну. Бұл процесстер уақыт жағынан алғанда қазақ жерінде мемлекеттің құрылуымен тұспа-тұс келеді. Орта Азия мен Қазақстанда жасаған өзге халықтардай қазақ халқының тарихы үшін де ғасыр дәуірінің мәні ерекше. Бұл дәуірде аталған халықтардың қоғамдық, рухани өмірі мәдени оқиғаларға толы болды. Мұның өзі тіл жағдайына, нақты тілдердің тағдырына әсер етті.

Осыған байланысты жалпы, аймақтың, нақты қыпшақ және аралас қыпшақ-оғыз тілдерінде бірқатар көркем эпистолярлық, филилогиялық, тарихи, діни, жағрапиялық, агиографиялық және басқа шығармалардың дүниеге келгенін атап көрсетуге болады. Мұндай жазба ескерткіштер ғалымдарға олардың тілін талдап арасындағы кеңістік-уақыт байланысын, тектік жақындығы мен алшақтығын және өзге де ерекшеліктерін айқындауға мүмкіндік береді. XIII-XIV ғ. Дешті Қыпшақтан Мәмлүктер Мысыры мен Сирияға дейінгі аймаққа үкімін жүргізген Алтын Ордаға қызмет еткен қыпшақ әдеби тілінің түрлі аймақтарда өзіндік жергілікті ерекшеліктері бар диалектілері де болды. Бұл, біріншіден, табиғи-жағрапиялық жағдайларымен ерекшеленген түрлі мәдени-әкімшілік орталықтардың жергілікті бағыт-үрдісіне, екіншіден, әрбір аймақта жеке-дара қыпшақ әдеби тілін түзуге және сол әдеби тілдің негізін құрайтын әрбір қыпшақ тілдерінің өзіндік ерекшеліктерін сақтап қалуға ұмтылуына байланысты еді. Қалай болғанда, осы ортағасырлық қыпшақ әдеби тілінің қалыптасуына жағрапиялық тұрғыдан Дешті-Қыпшақ, ал тілдік тұрғыдан сол кезеңде түркі тілдерінің бүкіл қыпшақ ішінде басыңқы (жетекші) болған қыпшақ-қуман диалектісі ұйытқы болды. Қазақ тіліне келер болсақ, ол аталмыш жетекші топпен тікелей этнотуыстық және этнотілдік қазақ халқының құрамына енген қыпшақ ру-тайпалық одағы қатынасы арқылы байланысты еді.

Түркі тілді шығармалардың ішінде бұл сөздік тікелей қыпшақ лексикасына арналған. Қазіргі ғылыми айналымда жүрген авторлары белгілі ортағасырлық қыпшақ жазба ескерткіштері болып табылатын осы еңбектер, бір жағдайда – осы тілдің лексика-грамматикалық құрылымын зерттеуге немесе осы тілді оқып үйренуге, үйретуге арналса, екінші жағынан - түрлі жанрдағы көркем шығармалар жазуға және имандылық-этикалық норманы, эстетикалық танымды, сондай-ақ шарифаттың шарт-заңдарын түсіндіруге арналған. Олардың бірі – Абу Хайанның (1313 ж.) «Китаб әл сурак ли-лисан әл-атрак» атты

шығармасы, ол ортағасырлық қыпшақ тілін үйрену үшін жазылған практикалық құрал болып табылады. Сол сияқты, қыпшақ, оғыз және т.б. тілдерді үйрену үшін Мысырда (XV ғ.) жазылған араб филологтарының еңбектерінен «Әл-қауанин әл-куллия ли-адабт әл-луғат әт-түркие», сондай-ақ филологиялық еңбек «Кітаб әт-тухфат аз-закийя фил-луғат ат-туркийя» және т.б. осы сияқты шығармаларды атап өтуге болады. Бұл шығармалардың жағырапиялық тұрғыдан бір аймаққа шоғырлануы, зерттелініп отырған тілмен емес, бірге олардың авторлары, құрастырушылары, аудармашылары туралы, сондай-ақ олардың тіршілік еткен, туып өскен жерлері мен қалалары туралы мәліметтерінің де мәні айрықша. Мысалы, олардың арасында Орта Азия мен Қазақстаннан, оның Фараб, Сығанақ, Сауран, Яссы, Барчинкент т.б. қалаларынан шыққан авторлар да аз емес. Өз уақытында көпке белгілі болған ғалым Хамиди әл-Асими Барчинлиғ (XIII ғ.) төменгі Сырдария бойындағы Барчинкент қаласынан шыққан. Оның замандасы ғалым Хусам Ад-дин да осы аймақтан, ол өзінің шығармаларын үш тілде – шешен араб тілінде (фасих), өткір парсы (малих) тілінде және шыншыл татар (сахих –яғни қыпшақ) тілдерінде жазған. Фараб (Отырар) қаласынан шыққан ғалымдардың үлкен бір шоғыры өз шығармаларына ғылымның түрлі саласын арқау етті. Біздің қолымызда Дешті Қыпшақтан және Алтын Ордадан кейінгі сол сияқты Еділ, Хорезм, Қырым тәрізді мәдени орталықтардан және т.б. аймақтардан шыққан авторлардың әдеби туындылары тұтас бір тізбегі бар. Мысалы, Сейф Сарайдың «Гулистан бит-түркийя» (XV ғ.) Құтыбтың поэтикалық шығармасы – «Хұсрау уа Ширин» , Жошы ұлысының Шығыс бөлігінен шыққан Хорезмидің «Мұхаббатнама» дастаны т.б. Ғалымдардың пікірінше, «Мұхаббатнама» және «Гулистан» аралас оғыз-қыпшақ тілінде жазылған. Немесе Мәмлүк қыпшақ тілінде жазылған еңбектердің бірі Абу-л-Лайат ас-Самарқандидың «Китаб Мұқаддимасы» өз уақытында Мәмлүк мемлекетінде ғана емес, одан тысқары аймақтарға да кеңінен тараған. Ең көне поэтикалық шығарма құл Ғалияның (1183-1236) «Қисса-и-Жүсіп» поэмасы – құраннан алынған Жақып пайғамбардың және аға-інілерінің іштарлығынан құрбан болған оның ұлы Жүсіп Әулиенің ғибратты істері туралы әңгіме. Бұл қыпшақ тілінде жазылған. 1839 жылдан соң 70-тен астам рет басылым көрген діни мазмұндағы ең көп тараған шығарма. Осы тәріздес қыпшақ тілінде жазылған ортағасырлық жазба ескерткіштер тізімін жалғастыра беруге болады. Қандай да тарихи жағдайлар мен этнолингвистикалық ортада болмасын қазақ тілінің қалыптасуына ең басты негіз болатын мынадай үш себептің маңызды болғанын атаған жөн. Олар: а) оның негізін құраушы туыс тайпа тілдерінің өзіндік табиғаты; ә) оның көне түркі тілдерімен дәстүрлік жалғастығын мойындау; б) оны қоршаған тілдермен этномәдени орталардың әсері.

Қазіргі қазақ тілін ру-тайпалық тілдердің ұзақ тарихи даму барысында қалыптасып, тұтастыққа қолы жеткен бір бүтін тіл деп қабылдасақ, ол өзінің ұзақ тарихының көне, орта және қазіргі даму кезеңдерінде әр алуан жағдайларды басынан кешіргенін мойындағанымыз жөн. Қазақ тілімен байланысты тілдерді екі топқа бөлуге болады: туыстас, түркі тектес тілдер мен туыс емес тілдерді жатқызуға болады. Осыған орай, қазақ тілінің туыстас (түркі) және туыс емес (әр түрлі құрылымды) тілдермен байланысуының сипаты мен нәтижелері бірдей еместігін көрсеткен жөн. Туыстас тілдердің қыпшақ тілі қауымдастығы аясында байланысуы, әдетте, олардың құрылымдық бөлшектерінің өзара кіріге сіңісуіне және ортақ текті белгілерінің қалыптасуына әкелді. Қыпшақ тілі болмағанымен , өзгедей туыстас тілдердің де ықшамдалуы өзара қарым-қатынасқа және өзара ықпал етуге әкеліп соғады, сонымен қатар мұндай жағдайда сол тілдердің кейбір бөлшектерінің бір-біріне енуі, не кірігуі байқалады. Қазақ тіліндегі қарлұқ, оғыз, селжук тілдерінің элементтерін, міне, осы тұрғыдан түсіндіруге болады. Қазақ тілінің туыстас емес тілдермен әр дәуірде болған қарым-қатынас оның құрылымында өзіндік із қалдыруы мүмкін дедік. Осы арада қазақ тілі тарихының көне, орта дәуірінде қытай тілімен қарым-қатынаста болғандығы туралы сенімді түрде айтуға болады . Ол жайында қытай жазбалары мен хандар жылнамаларында ғана емес, қазақ пен өзге де түркі тілдерінде қолданылып жүрген қытай тілі элементтері де дәлел бола алады. Қазақ тілінің лексикалық иран және араб тілдерінің әсерін ерекше атап өткен жөн. Бұл Қазақстанда негізінен алғанда Саманидтер билігі тұсында (VIII-IX ғ.) болып, оның өзі

Қашғардан Сырдарияға дейінгі үлкен аймақты мекендеген көптеген түркі халықтарының тіліне, келешек тағдырына әсерін тигізгені белгілі. Араб шапқыншылығына байланысты (ҮІІІ ғ.) Іле және Сырдария өлкелері арасында ислам діні қанатын кең жайды. Осы кезеңде араб, ал кейбір мәдени орталықтарда – парсы тілдері діннің ғана емес, мемлекеттік іс-құжат тілінің де қызметін атқарды, тәлтума көне түркі әдеби тілінің, ауызекі поэтикалық шығармалық тілінің қолданылу аясы шектеле түсті. Араб-парсы тілінің әсерінен түркі тілдерінің құрылымдық жүйесіне бірқатар өзгерістер енді, ол күні бүгінге дейін байқалады [1.56]

Қазақ тілінде және басқа да қыпшақ тілі лексикалық құрамында «моңғол» сөздері де біршама орын алады. Олардың тілдік табиғатын ғалымдар екі түрлі бағытта: 1) түркі-моңғол тілдерінің тектік туыстығы (алтай тектегі болжамын жақтаушылар ұсынысы) ретінде және 2) олардың ұзақ тарихи байланысының нәтижесі ретінде түсіндіріп келеді [2.50] Қыпшақ тілдері, оның ішінде қазақ тілі туралы Қазақстан мен Орта Азияны және т.б. аймақтарды Шыңғыс ханның жаулап алуына қатысты айтқанда, түркі-моңғол тілдерінің байланысын сөз алмасу тұрғысынан сипаттауға болады. Бұл байланыстар соғыс пен бейбіт кезеңдерде, жалпылама қостілдік қарым-қатынас жағдайында да жергілікті түркі тілдері өзіндік басымдық қалыптарын сақтады. Түркілер арасында қалған моңғолдардың аз сандылығы түркі халықтары арасындағы шашыраңқылығы, исламды қабылдауы, оларға түркі халықтары әдет-ғұрыптарының әсері – осының бәрі «моңғол әсерін» тереңдете алмайды. Дегенмен, қазақ және басқа да түркі халықтарының сөздік құрамында моңғол-түркі сөздерінің ортақтығы, қатар қолданысы пайда болды. Мұның көзін жоғарыда айтылған байланыстарға қоса олардың тектестігі мен туыстығынан да іздеген жөн [2.45]

Тарихи даму барысында қазақ тілінің, сондай-ақ түркі тілдерінің қыпшақ тобына тән лексикалық құрылымының қалыптасуында славян тілдерінің әсері де аз емес. Себебі түркі-славян (тілдік, этномәдени) байланысының тамыры тым тереңнен басталып, ұзаққа созылғаны белгілі. Қазақ жазба-әдеби тілі өзінің барлық құрылымдық салаларында ХІХғ. екінші жартысында жеке, дербес тіл болып қалыптасып, «түркі» немесе «кітаби тілдің» жалпы «стандартынан» өзгеше бірыңғай диалект негізінде құрылып, халық ауыз әдебиетінің ең таңдаулы дәстүрін дамытты. Бұл тілдің жазба-орфографиялық нормалары мен стильдік жеке тармақтары қалыптаса бастады. Бұл процестің сол кездегі халық ауыз әдебиетінің бай үлгілерінің, сонымен бірге ғылыми-көпшілік, оқу-педагогикалық және көркем шығармалардың басылуымен, газет, журналдар беттерінен орын алуымен де байланысты екенін айта кету керек. Әдеби тілдің әрі қарай дамуы мен жетілуі көрнекті ақын, жазушылардың, мәдениет қайраткерлерінің есімімен, ал кеңестік дәуірде көп жанрлы көркем әдебиет, газет-журнал, оқу- педагогикалық, ғылыми-техникалық әдебиеттердің, энциклопедия мен сөздіктердің басылуымен, сонымен бірге бұқаралық ақпарат құралдарының, театр, кино т.б. өнер салаларының кең таралуымен байланысты болды. Осының бәрі әдеби тіл және оның жанрлы-стильдік жіктелуінің әрі қарай дамуына, сөздік құрамның байып, лексика-грамматикалық, жазба-орфографиялық, дыбысталу т.б. нормаларының жетілуіне әсер еткен қуатты факторлар болып табылады [2.56] Дегенмен, осындай даму кезеңдерінен өткен қазақ тілін өзін қоршаған тілдік әлемнен оқшау тұрған өзгеше тіл деп ойлауға болмайды. Керісінше, ол басқа түркі тілдерімен алыс, жақын туыстық қатынастарды сақтай отырып, өзінің табиғи ерекшеліктерімен қыпшақ тобына жататындығын айқын көрсете алатын тілдер санатына жатады. Қазақ тілінің феномендік құбылыс екені оның түркі тілдерінің ежелгі бастауларымен туыстық қатынасын жалғастыра отырып, тіпті қыпшақ тобындағы туыстас тілдерден өзіндік белгілері мен тілдік сипаттары арқылы ерекшеленуіне байланысты. Бұл – табиғи құбылыс. Сонымен, қазақ тілін толық сипаттау үшін оның ұқсас жақтарын ғана айтып қоймай, сонымен қатар оның тарихи даму кезеңдеріндегі жағдайын да ескерген жөн.

Оның жалпы халықтық және әдеби нормалары туыстас тайпалар тілдерінің ерекшеліктерін саралап таңдау негізінде қалыптасқаны белгілі. Олардың тұрақтылығы мен тұтастығы да осында жатыр. Алайда, бұл өте күрделі процесс және әдеби тіл нормаларды

бірыңғай жағдайға келтіру ұзақ уақытты талап етеді. Осыған байланысты ХҮ ғ. дейінгі жалпыхалықтық қазақ тіліндегі туыстас тайпалық тілдердің ізін анықтау дәл қазір өте қиын. Дегенмен, жекелеген ғалымдар бұл іздерді жалпыхалықтық тіл нормаларынан емес, сол кезеңдердегі нақты ауыз әдебиеті шығармаларынан қарастырып, мәселен, «Едіге», «Ер Сайын» шығармаларының тілінде – Алшын тайпаларының тілдік элементтері, «Қобыланды батыр» поэмаларының тілінде – Керей, «Алпамыс батыр», «Мухаббат-намеде» - Қоңырат, ал «Надж аль - Фарадже» - Кердер тайпасының тілдік элементтері байқалды деген пікір айтады. Расында да, тайпа тілдерін әлі күнге дейін жергілікті тіл ерекшелігі ретінде сақтап қалғандығы белгілі.

Қазақ тілінің осы сияқты ерекшеліктері оның жалпы түркі тілдері және туыстас қыпшақ тілдері жүйесіндегі орнын айқындайды.

«Диуани луғат-ит-түрк» - тарихи-салыстырмалы әдіс бойынша түркі тілдерінің ең бірінші жасалған грамматикалық оқу құралы Түпнұсқасы жоғалып кеткен, бізге жеткен жалғыз көшірмесі 1266ж. жасалған. Қолжазба үш томнан тұрады. Оның ішінде сегіз тарау бар, әр тарауды бір кітап деп атаған. Әр кітапты Махмуд ибн Хусаин «есім сөздер» және «етістік сөздер» деп екі топқа бөлген. Олардың әрқайсысы өзара тағы да талай жіктерге бөлініп отырған. «Әр адам оңай түсіну үшін, - деп жазады М.Қашқари,-мен араб тілінде қолданылып жүрген терминдерді пайдаландым». «Түркі тілдерінің араб тілінен ешқандай кемдігі жоқ» деген пікірін де автор осы жерде айтып кетеді. Ғалымның өз айтуы бойынша, кітаптағы сөздер әрбір буындағы әріптердің өзара тәртіптері бойынша түзілген. Әр сөз араб тіліне аударылып, сол сөздің жұмсалуды жайында мысалдар келтірілген. Мысалдардың көбі – халық аузынан жиналған ақыл-кеңес беретін, насихат айтатын, ғибрат алатын, үлгі-өнеге көрсететін парасатты сөздер, мақалдар мен мәтелдер, қанатты да қанықты тіркестер, қалып алып кеткен ойлар, тұрақты сөз орамдары, өлеңдер, әдеби үзінділер. Сонымен қатар кітапта тарих, география, этнография, поэзия, фольклор, түркі тайпалары, түркі тілдерінің топтастырылуы, олардың тарихи фонетикасы мен грамматикасы т.б. жайында келтірілген материалдар мен айтылған ойлар лохаз емес.

«Кодекс Куманикус» - кумандардың (қыпшақтардың) тілінде жазылған діни мәтіндер мен сөздіктер (XIII-XIV ғ.). Көлемі – 82 парақ. Бұл қолжазба парақтарының бір кітап болып жиылып, түптелген кезі болса керек, материалдары ертеден бері айтылып жүрген сөздерден құралған). Еңбектің авторы мен жазылған жері белгісіз. Соңғы мәліметтерге қарағанда түпнұсқасы 1294 ж. жазылған да, оның бірінші көшірмесі 1303ж. жасалған, ол толығымен 1330 ж. көшіріліп біткен. Бірінші бөлімі Қырымда генуэз авторының қолынан шыққан. Екінші бөлімін әйгілі «Қыпшақ даласының» оңтүстік - батыс өлкесіндегі францисканстар ғибадатханасындағы неміс монахтары жазған. Екі бөлімі де готикалық көне шрифтпен берілген. Бірінші бөлім «итальяндық бөлім» деп аталады. Оны Қара теңіздің солтүстік жағалауын жайлаған итальян саудагерлері мен христиан дінін таратушылар түзген болуы ықтимал. Сөздік зиялылар қауымы мен жалпы жұртшылыққа арналған. Екінші бөлім «Неміс бөлімі» деп аталады. Негізгі мазмұны – діни уағыздамалар. Осындағы қыпшақ жұмбақтары мен діни тексттерді немістің көрнекті түркітанушы ғалымы А.М. фон Габэн «кумандар әдебиетінің үлгісі» деп қарайды. Көптеген куман сөздері мен сөз тіркестері сол кездегі (ескі) неміс тіліне, кейде латын, кейде итальян тіліне аударылып берілген. Мұнда тіпті аудармасыз келтірілген сөйлемдер мен сөз тізбектері, жеке сөз тізімдері, бірқатар жұмбақтар да бар. Куман тілінің латынша жазылған қысқаша грамматикалық очеркі, кейбір қыпшақ сөздерінің жіктелу кестесі, септелу үлгісі т.б. материалдар орын алған. Ол кезде Дунай өзенінен Қытай қорғанына дейін, Батыс Сібірден араб елдеріне дейін қыпшақ тілін түсіне беретін болған. Бағзы бір жерлерде ол ресми тіл ретінде қолданылған, осыған орай батыс пен шығыс елдерінің арасында ол «түрік тілі» есебінде халықаралық тіл («Лингва куманеска») болып саналған. Жалпы алғанда, «Кодекс Куманикус» қолжазбасын құрастырушылар үлкен мақсат көздеген. Сондықтан да В.Бартольдт бұл жазбаны «имеет первостепенное значение не только для турецкой филологии, но и для истории культуры, как памятник практического

востоковедения средневековых европейских торговцев и миссионеров» - деп жазған. Заманында латын тілі Европа елдері үшін қандай роль атқарса, бірсыпыра Азия халықтары үшін қыпшақ тілі де сондай қызмет атқарған. «Кодекс Куманикус» Венециядағы Марк әулие шіркеуінің кітапханасында сақтаулы. Дүние жүзінің көрнекті ғалымдары оның материалдарын оқып үйренуге көп көңіл бөлді. Қазіргі түркі халықтарының, оның ішінде қыпшақ тобына жататын елдердің (қазақ, қарақалпақ, ноғай, татар, башқұрт, қарайым, қарашай-малқар, қырым- татар, қырымшақ, қырғыз, алтай халықтарының) қоғамдық, этнографиялық, саяси-әлеуметтік, әдеби-мәдениеттік, жалпы өркениеттік және тілдік тарихын зерттеу барысында «Кодекс Куманикустың» тигізер пайдасы мол. Тіл ерекшеліктері тұрғысынан алып қарағанда қазіргі қыпшақ тілдерінің, соның ішінде қазақ тілінің де орта ғасырлардағы табиғи қалпын көрсетеді. Осы күнгі қазақ тілінің өзіндік ерекшеліктері болып табылатын кейбір грамматикалық құбылыстары, мысалы, ш дыбысымен айту (ч-ның орнына), с дыбысымен айту (ш - ның орнына), ж дыбысымен айту (й -дің орнына), т - мен айту (д - ның орнына), к - мен, қ - мен айту (ғ, г –нің орнына) т.б. толып жатқан фонетикалық сипаттамалар осы куман тілінде әрдайым байқалып отырады. «Кодекс Куманикус» тілі – қазіргі қыпшақ тілдерінің лабораториясы. Оның сөздік қоры мен грамматикалық құрылысы – қазақ тілі тарихының қайнар көзі. Н.Т.Сауранбаев: «Современный казахский язык есть развитие древнекыпчакского языка в новых условиях. Монолитный язык казахов сложился и существовал до X в., когда народ, говоривший на кыпчакском языке, стал называться «казахами». «Кодекс Куманикус» тілінде осы күнгі оғыз тілдерінің де элементтері мол, демек, ол оңтүстік түркі халықтарының мәдени тарихын зерттеу үшін де құнды ескерткіш болып табылады» - дейді [3.20].

Қыпшақ жазба ескерткіштерінің бір тобы армян жазуымен жеткендігі белгілі. Не себепті армян жазуымен қыпшақ жазбалары хатталып қалған деген сұрақ туындайды. Армян тілі – үнді Европа тобына жататын тілдер ішіндегі өте ежелгі және бай тілдердің бірі. Армян тілі – өз жерінде, Азербайжанда, Грузияда, шет елдерде Түркияда, кейбір Батыс Европа елдерінде, Таяу және Орта шығыста, Үндістанда, Солтүстік және Оңтүстік Америкада тұратын армяндар тілі. Армян халқының қазіргі кездегі қолданылып жүрген алфавиті 405 жылдары пайда болды. Оны құрастырушы Месроп Маштоц (361-440) дейтін кісі. Месроп Маштоц өз дәуіріндегі сауатты, алдыңғы қатардағы кісілердің бірі болған. Ол армян тілінің дыбыстық ерекшеліктерін жете білген. Месроп Маштоц құрастырған армян жазуы Арарат ойпаты маңын мекендеген армян тіліне негізделеді.

Жаңа алфавиттің жасалуы Арменияда тарихнаманың, философияның, космографияның, географияның және басқа көптеген ғылым салаларының ілгері дамуына ерекше жағдайлар туғызды. Армян алфавитінің жасалғанына 1500 жылдан көбірек уақыт өтті. Сол дәуірлер ішінде армян алфавитіне елеулі өзгерістер жасалған жоқ, сол күйінде қалды. Орта ғасыр қыпшақтары армян алфавитін кеңінен қолданды. Сол алфавит негізінде қыпшақтар тарихына қатысты құп -құнды деректер жазылды. Армян жазулы қыпшақ ескерткіштерінің алғашқы зерттеле бастағанына 90 жылдан көбірек уақыт өтті. Сол өткен дәуірлер ішінде ескерткіштер үш бағытта зерттеледі. Ал жариялана бастағанына 70 жылдан артығырақ мезгіл өтті. Біріншіден, ескерткіштермен жұртшылықты таныстыру екіншіден, ескерткіштер текстерін баспа бетіне жариялау үшіншіден, ескерткіштердің құрылыстық жақтары кейбір тілдермен салыстырыла зерттелді. Г.Алишан мен Ф.Фон Крилитц Грайфенкортың еңбектері ең алғашқы және ең құнды еңбектер болып есептеледі. Олар күні бүгінге дейін өз құндарын жойған емес. Ол еңбектерде ескерткіштердің текстері беріліп, транскрипциялары, немісше аудармалары жасалды, сондай-ақ оларға лингвистикалық анықтамалар берілді. 1581 және 1613 жылдары қыпшақ тілінде жазылған екі грамматика бар. Алғашқы грамматика 345 бет, екеуі де Ереван қаласындағы Маштоц атындағы қолжазбалар институтында сақталады. Қыпшақ тіліне қатысты сөздік бар. Алғашқы сөздіктің көлемі 300 бет, Львов университетінің кітапханасында сақталады. Екінші сөздік 1540 жылы бастырылған, қазір ол сөздік С. Щедрин кітапханасында

сақталады. Үшінші сөздік 1634 жылы жазылған. Оның бір көшірмесі қазіргі уақытта Еревандағы қолжазбалар институтында сақталады. Мұндай деректер қазіргі кезде Петербург, Москва, Ереван, Вена, Париж, Венеция, Рославе, Краков, Варшава, Берлин сияқты ірі қалалардың кітапханалары мен жеке кісілердің қолында сақталады. Олардың бірсыпыралары кейінгі кездері орыс, поляк, ағылшын, француз, неміс т.б. тілдерге аударылып, жұртшылыққа белгілі бола бастады. Бірақ олар қазақ оқырмандарына белгісіз болып, назардан тыс қалуда. 1802 жылдан бері армян жазулы қыпшақ ескерткіштері бойынша 70-ке тарта әдеби тарихи тілдік материалдар жарияланды.

Қорыта келгенімізде, армян жазулы қыпшақ ескерткіштері қазақ тіліне өте жақын дүние болып есептеледі. Олар ең алдымен қазақ тілі және оның тарихы үшін өте қымбатты, бағасыз қазына.

Сонымен қорыта келгенімізде, армян жазулы қыпшақ ескерткіштері бүкіл түркі тіліне соның ішінде қазақ тіліне өте жақын дүние болып есептеледі. Олар ең алдымен қазақ тілі және оның тарихы үшін өте қымбатты, баға жетпес қазына болып табылады.

Әдебиеттер

1. Құрышжанов Ә. Түркологияның қыпшақтану саласы туралы бірер сөз// Түркология. -2002, -№2,
2. Сыздықова Р. Язык «Жами ат-тауарих» Жалаири.– Алматы, 1989.
3. Құрышжанов Ә Қ., Жұбанов А.Қ., Белботаев А.Б. Қуманша-қазақша сөздік. Алматы, 1978.

ӘӨЖ

ДАМЫТА ОҚЫТУ – КҮРДЕЛІ ҚҰРЫЛЫМДЫ, БІРТҮТАС ПЕДАГОГИКАЛЫҚ ЖҮЙЕ

Суйеубекова Кулан Сералиевна

Түркістан облысы, Қазығұрт ауданы

Т.Рысқұлов атындағы мектеп-лицейінің директордың оқу ісі жөніндегі орынбасары

Резюме

В данной статье рассматриваются технология развивающего обучения рассматривается как сложная, целостная педагогическая система.

Summary

This article considers the technology of developmental learning as a complex, holistic pedagogical system.

Дамыта оқыту бүгінгі күнде өзекті мәселердің бірі болып отыр. Өйткені, оқушылардың білімге деген қызығушылықтарының төмендеуі, оқуға деген құлықсыздығы және таным қызығушылықтарының даму деңгейінің төмендігі. Педагог өзіндік жұмысқа кіріскен кезде, жетістікке жету үшін тек білім мен қабілет жеткіліксіз екенін жылдам анықтайды. Дамыта оқытудың әдіснамасы – бұл сапалы жаңа білімнің жүйесі, ол консервативті педагогикалық сана мен білімнің, негізгі жаттап алу, репродуктивтімен ешқандай ортақтығы жоқ, оқу әрекетінің түбегейлі керісінше қалыптасуын ұсынады. Дамыта оқыту түсінігінде біз баланың жан-жақты дамуына тура бейімделген ұйымдастырудың түрін, әдісін және мазмұнын оқытуды ұйымдастырудың тиімділігі деп түсінеміз. Дамыта оқыту технологиясының мақсаты – оқушылар оқу әрекетінің белсенділігінің психологиялық негізін қарастыру, мектептегі дамыта оқытудың әдісі мен амалдарын көрсету.

Көптеген жаңа әдістемелердің қатарында дамыта оқыту білім сапасын көтеру жағынан жетекші орында. Дамыта оқытудың негізі оқытудың белсенді әдісі болып

есептеледі. Белсенді оқыту дидактикалық процестің ұйымдастырылуы әдісінен дамытушы, проблемалық, зерттеушілік ізденіске ауысуымен белгілі, оқытудағы шығармашылық үшін жағдай туғызады, таным процесін белсендіреді.

М.Новиков белсенді оқытудың мынадай айырмашылықтарын көрсетеді:

- 1) ойлау белсенділігін арттыру. Мұнда тәрбиеленуші өзінің тілегіне тәуелсіз белсенді болуы керек;
- 2) оқуға қызықтыру уақыты айтарлықтай ұзақ болуы;
- 3) өзіндік шығармашылық шешімдер қабылдау, оқушылардың сезімдік және мотивациялық жоғары деңгейі.

Белсенді оқыту әдісі – бұл оқу материалын меңгеру процесінде белсенді ойлау және тәжірибелік әрекетке оқушыларды ынталандыратын әдіс. Белсенді оқыту, ең бастысы мұғалімдердің дайын білімдерін олардың жаттап алуы және қайта айтып беруінің мазмұнынан емес, ал белсенді тәжірибелік әрекеті және ойлау әрекеті процесінде оқушылардың қабілеті мен білімдерін өзіндік меңгеруі сияқты әдістер жүйесін ұсынады.

Белсенді оқыту әдістерінің ерекшеліктері тәжірибелік және ойлау әрекеттерін тудыруға бағдарлануында. Белсенді әдістердің көрінуі және дамуы оқытудың алдына жаңа міндеттер қойылғанымен сәйкестеледі: оқушыларға тек қана білім бермей, сонымен қатар танымдық қызығушылықтарын дамыту және шығармашылық ойлауын жетілдіру танымдық белсенділік және танымдық өзіндік сапа оқуға деген оқушылардың дара қабілеттерін көрсетеді.

Бүгінгі күнде дамыта оқытудың бірнеше теориялары анықталып, жүзеге асуда. Онда балаға қоршаған ортамен ара қатынаста болатын өзіндік субъектінің рөлі тағайындалады. Оның бәрі нақты зерттеуді қажет етеді. Мұғалім өзінің сабақты ұйымдастыруға деген қатынасын өзгертіп, меңгерілетін технологияға толықтай енуі қажет, тек қана дамыта оқытудың принципін ғана меңгеріп қоймай, сонымен бірге оқу процесінде оны шығармашылық түрде қолданылуы керек. Технология бір-бірімен байланысты мынадай принциптерден тұрады:

1. Комплексті даму жүйесі негізінде мақсатты бағытталған даму.
2. Мазмұнның мақсаттылығы және жүйелілігі.
3. Жоғарғы деңгейдегі қиындықта оқу.
4. Теориялық білімнің жетекші рөлі.
5. Материалды жылдам меңгеру.
6. Оқу процесінің өзін оқушының мойындауы.
7. Жаппай дамытуды көздейтін жүйелі жұмыс.
8. Оқыту мазмұнының маңыздылығы және мәселелігі.

Дамыта оқыту технологиясымен жұмыс істей алу үшін мұғалімге не қажет? Бұл технологияның өзі дамушы білім беру кеңістігіндегі арнайы ұйымдастыруды ұсынады. Әдіскердің міндеті әр түрлі бағыттарды меңгеру үшін жағдайлар құру, әдіснамалық әдебиеттердің көп түрлілігіне педагогтарды бейімдеу. Дамыта оқыту жүйесін меңгеруде арнайы тәжірибелер бар мұғалімдерге жиі туындайтын бірталай мәселелер қатары берілген:

1. Көптеген сұрақтарда жоғары білімділік таныту үшін, мұғалімдерге білім көлемі жеткіліксіз, өйткені сабақ шеңберінен шығу байқалады: материалдың көптігі, оның жан-жақтылығы, пәнаралық байланысы.
2. Дамыта оқытуға сай, мұғалім жұмыс жағдайын құра алмайды. Сабақ мазмұнындағы тапсырмалардың құнды мүмкіндіктерін көрмейді, шындықты анықтауға, талқылауға сыныпты жұмылдырмайды.
3. Сабақтың кіріспе бөлімі жиі бұзылады, өйткені оқу мазмұнының мағынасы толық мойындалмаған, оқушылардың өзінің мүмкіндіктерін көрсетіп, ашыла алатын сезім ортасына шығу жоқ.

4. Мұғалімдер оқулықтарға, бағдарламаларға сенбей көбінде өздерінің өмірлік тәжірибелеріне сеніп, жұмыс стилін өзгертіп, дәстүрлі әдісті енгізеді де жаңа жүйе бойынша жұмыстың ерекшелігін мойындамайды.

Оқу-тәрбие үрдісінде қолданып, айтарлықтай нәтиже беріп жүрген жаңа педагогикалық технологиялар мыналар: дамыта отырып оқыту әдістемесі (Л.Занков, Д.Эльконин, В.Давыдов, В.Репин, В.Левин); оза отырып оқыту (С.Лысенкова); іс-әрекетті бағалау (Ш.Амонашвили, И.Волков); тірек және тірек конспектілері арқылы оқыту (В.Шаталов); саралап оқыту; шоғырландырып қарқынды оқыту жүйесі; деңгейлік тапсырмалар арқылы дамыта оқыту; жобалап оқыту технологиясы.

Жаңа технологиялардың педагогикалық негізгі қағидалары: балаға ізгілік тұрғысынан қарау; оқыту мен тәрбиенің бірлігі; баланың танымдық күшін қалыптастыру және дамыту; баланың өз бетімен әрекеттенуі әдістерін меңгерту; баланың танымдық және шығармашылық икемділігін дамыту; әр оқушыны оның қабілеті мен мүмкіндік деңгейіне орай оқыту; барлық оқушылардың дамуы үшін жүйелі жұмыс істеу; оқу үрдісін оқушының сезінуі.

Дамыта оқыту – күрделі құрылымды, біртұтас педагогикалық жүйе. Оның нәтижесінде әр оқушының өзін-өзі өзгертуші субъект дәрежесіне көтерілуі көзделіп, оқыту барысында соған лайық жағдайлар жасалады. Дамыта оқытудың дәстүрлі оқытудан айырмашылығы: көздеген мақсатында, мәнінде, мазмұнында, дамытудың негізгі факторында, мұғалімнің рөлі мен атқаратын қызметінде, әдіс-тәсілдерінде, оқушының білім алу белсенділігінің түрінде, оқыту үрдісі мүшелерінің әрекеттестік ерекшеліктерінде, олардың қарым- қатынас сипатында, танып-білу үрдісін ұйымдастыру түрлерінде көрінеді.

Қорыта айтқанда, бүгінгі таңдағы ұлттық мектеп белгілі білім мен дағдылар жиынтығын меңгерген азаматтар ғана емес, ұлттық дүниетаным негізінде өз көзқарасы қалыптасқан, әлеуметтік белсенділігі жоғары, отаншыл, қандай ұлтпен болса да тең дәрежеде қатар тұратын тұлғаларды тәрбиелеп өсіруге бағытталған.

Әдебиеттер

1. Таубаева Ш. Т., Барсай Б. Т. Оқытудың қазіргі технологиялары. – Бастауыш мектеп. – №3, 1999
2. Өстеміров К. Қазіргі педагогикалық технологиялар мен оқыту құралдары. – Алматы, 2007.
3. Беспалько В. П., Беспалько Л. В. Педагогическая технология: Новые методы и средства обучения// Политехнический музей

БАЛАЛАРДЫҢ СӨЙЛЕУ ҚАБІЛЕТІНІҢ БҰЗЫЛУЫ, ОНЫ ЕРТЕ АНЫҚТАУ

Турсынбаева Зульфия Патаевна

«Өрлеу» БАҰО» АҚ Түркістан облысы және Шымкент қаласы бойынша ҚДИ филиалы «Психология, инклюзивті білім беру және кәсіби даму» кафедрасының аға оқытушысы

Алхатова Роза Маратқызы

Шымкент қаласы, №36 «Ерке- наз» бөбекжай-балабақшасының дефектолог- логопеді

Резюме

В статье рассматривается вопрос о важности раннего выявления отклонений в овладении речью детей раннего возраста. Актуальность данного вопроса обусловлена увеличением количества детей имеющих нарушения речевого развития различного генеза, не позволяющих в дальнейшем полноценно социализироваться и усваивать программу дошкольных учреждений, а затем и школьную программу. Ранняя диагностика, предупредительные или коррекционные мероприятия, проводимые с детьми раннего возраста, дают возможность минимизировать риски возникновения вторичных отклонений.

Summary

The article addresses the importance of early detection of abnormalities in speech acquisition in young children. The relevance of this issue is due to the increase in the number of children with disorders of speech development of various origins, which do not allow in the future to fully socialize and assimilate the program of preschool institutions, and then the school curriculum. Early diagnosis, preventive or corrective measures carried out with young children make it possible to minimize the risks of secondary deviations.

Сөйлеу тіліндегі мүкістердің патологиялық дәрежелеріне, белгілі бір мүшелерінің атқаратын қызметтерінің бұзылуына, зақымдануының уақытына, басты кемістіктердің ықпалынан пайда болатын екінші бір ақаулықтардың көрінуіне байланысты олардың бір-бірінен айырмашылықтары да әр алуан болып келеді. Олар әрқайсысының өзіне тән симптоматикалық және динамикалық ерекшеліктеріне қарай әр түрлі салаға бөлінеді. Мұндай салаға дауыстың бірқалыптылығының бұзылуы, сөйлеу тіліндегі дауыс ырғағының бұзылуы, тұтықпа, дислалия, ринолалия, дизартрия, алалия, афазия, жазу тілі мен оқу тілінің бұзылуы жатады.

Сөйлеу – баланың психикалық дамуының ең негізгі бөлігі, ол бала өмірінің алғашқы жылдарында қалыптаса бастайды. Сөйлеу арқылы бала қоршаған ортамен байланыс жасап, танымдық белсенділігі пен ойлау жүйесінің дамуы үшін қажетті ақпарат алады. Сөйлеудің коммуникативтік функциялары ойлау дағдыларын қалыптастыруға ықпал етеді, ал бұл өз кезегінде баланың бейімді тәртібін, эмоциялық-ерік-жігер қасиеттерін және адами тұлғасын құруға өз үлесін қосады. Сөйлеудің танымдық қызметі сөйлеудің коммуникативтік қызметімен тығыз байланысты. Сөйлеудің реттеуші қызметі 4-5 жасқа қарай қалыптасады, ол кезде баланың саналы сөйлеу қабілеті дами түседі. Бұл қызметтің дамуы баланың іштей сөйлеу, тәртібі мен интеллектуалды қызметін реттей және басқара алу қабілетінің дамуымен тығыз байланысты.

Сөйлеу дағдыларының қалыпты даму тәртібі:

Балалардың сөйлеу қабілетіндегі бұзушылықтарды уақытында анықтау үшін балалардың сөйлеу дағдыларының қалыпты даму заңдылықтарын білу қажет. Балалар алғашқы сөздерін өмірінің 1-ші жылының соңында айта бастайды, алайда сөйлеу аппараты балаларда бұдан ертерек, өмірінің алғашқы айларынан бастап жаттықтала бастайды, сондықтан бір жасқа дейінгі мерзім сөйлеу қабілетінің даму жолында дайындық кезеңі

болып табылады. Сөйлеуге дейінгі реакциялардың біртіндеп дамуы мынандай болады: 1,5-3 айда үілдеу, гүілдеу; 4-6 айда «сыбызғы» (әртүрлі дыбыстар тізбегі); 6-7 айда былдырлау; 8-11 айда былдыр сөздерді айту пайда болады.

Өмірінің алғашқы жылында баланың сөйлеу аппараты дыбыстар шығаруға дайындалады. Аталған сөйлеу реакциялары балалар үшін ерекше ойын ретінде қабылданады, сәби ұзақ минут ішінде бір дыбысты қайта-қайта қайталап, содан ләззат алады, осылайша ол сөйлеу дыбыстарының артикуляциясына жаттығады. Жаттығу кезінде сөздің мағынасын ұғыну қабілеті де бірге қалыптаса бастайды.

1,5-2 жасқа дейін сөйлеу қабілеті дамуының маңызды көрсеткіші сөз айта алу ғана емес, сол сөздің мағынасын түсіну болып табылады. Бала ересек адамдарды мұқият және қызыға тыңдай алуы, өзіне айтылған сөзді түсінуі керек, көптеген заттардың атауларын біліп, қарапайым тұрмыстық жұмсау мен сұрауларды орындай алуы тиіс. Өмірінің екінші жылында бала сөздер мен сөз тіркестерін қолданып, сөйлесе алады, экспрессивтік сөйлеу қалыптасады.

1 жастан 4 жасқа дейінгі сөйлеу дағдыларының қалыпты даму тәртібі: 9-18 айда анық, саналы сөйлеудің (сөздердің) пайда болуы. Алдымен 1,5 жасқа дейін бала, негізінен, сөздерді түсінуге үйренеді, ал 1,5-2 жастан бастап баланың сөйлеу қабілеті жылдам дамып, сөз қоры өсе түседі. Бала түсінетін сөздер саны (белсенді емес сөздік) бала айта алатын сөздер санынан (белсенді сөздік) әлі көбірек болады.

1,5-2 жаста екі сөзден тұратын сөйлемдер, ал 2-2,5 жаста үш сөзден тұратын сөйлемдер пайда болады. Бала 3-4 жасында 4-тен немесе одан да көп сөзден тұратын сөйлемдер айта алады.

Сөйлеу қабілетінің дамуы бұзылған кезде бұл бала тұлғасының жалпы қалыптасуына, оның интеллектуалдық дамуы мен тәртібіне ықпал етеді, оқуда және қоршаған ортамен тіл алысуда қиындықтар туғызады.

Сөйлеу қабілетінің бұзылуы – орталық жүйке жүйесінің (ОЖЖ) әртүрлі деңгейінің күрделі бұзылыстар кешені: ми қабығы, қабықтың асты, диэнцефалдық бөлігі, ми бағаны. Бұл бұзылыстардың құрылымы әртүрлі болады: атрофия және ишемия бөліктері, киста мен ісіктер, мидің белгілі бір жүйелері мен бөліктерінің биологиялық жетіспеушілігін тудыратын тамыр бұзылыстары. Мұндай бұзылыстар аясында мидың ғана емес, сонымен қатар сенсорлық жүйелердің дисфункциялары пайда болады.

Алалия – сөйлеу қабілетінің жүйелі дамымауы, бассүйек миының үлкен жарты шарлары қабықтарында сөйлеу орталықтары дамуының жеткіліксіз деңгейі, ол туа біткен немесе сөйлеуге дейінгі мерзім кезінде, онтогенездің ерте сатысында жүре пайда болуы мүмкін.

Бас миы қабығының сөйлеу бөліктерінің жергілікті бұзылыстары салдарынан сөйлеу қабілетін толық немесе жартылай жоғалту афазия деп аталады. Афазия – қалыптасып қойған сөйлеу қабілетінің жоғалуы, сондықтан мұндай диагноз 3-4 жастан кейін қойылады.

Дизартриялар – сөйлеу бұлшықеттері иннервациясының бұзылуы салдарынан сөйлеудің дыбыс шығару қызметінің бұзылуы. Орталық жүйке жүйесінде бұзылыстардың орналасуына қарай дизартриялар мынандай түрлерге бөлінеді: псевдобульбарлық, бульбарлық, қабық астында, мишықтық.

Сөйлеу қабілеті бұзылуының себептері әртүрлі болуы мүмкін, мысалы орталық жүйке жүйесінің перинаталдық зақымдаулары – ананың жүктілік және босану кезіндегі аурулары мен қиындықтары (ұрықтың гипоксиясы, құрсақ ішіндегі инфекциялар, шала туу, босану кезіндегі жарақаттар), артикуляциялық аппарат қызметінің ақаулары, есту қабілетінің зақымдануы, баланың жалпы психикалық дамуындағы артта қалушылық, тұқымқуалаушылық пен жағымсыз әлеуметтік факторлардың ықпалы. Дене дамуында ақаулары бар, ерте жасында ауыр ауруларға шалдыққан, әлсізденген, дұрыс тамақтанбайтын балалардың да сөйлеу қабілеті бұзылады.

Жыл сайын Ана мен бала орталығында амбулаторлық түрде осындай диагнозбен 300-350 бала емделеді. Соңғы кезде сондай диагнозбен ауыратын балалар саны өсе түсуде.

Бұл бұзылыстарды ертерек анықтау үшін шағым мен анамнез жинаудан басқа нейровизуализация жасау қажет: бас миының функционалдық жағдайын бағалауға көмектесетін электроэнцефалография жүргізу керек. Балалардың сөйлеу қабілетінің бұзылуын емдеу кезінде тәрбиелеу шарттарын өзгерту ғана емес, сонымен қатар дәрігерлердің үнемі кеңес беруі, сабақ жүргізуі қажет. Бұл бұзылыстарды түзету үшін ұзақ уақыт және көп күш жұмсау керек болады. Балалардың сөйлеу қабілетінің бұзылуын түзетудің негізгі бағыттары кешенді ықпал ету болып табылады: балаға және оның отбасына логопедиялық, психологиялық-педагогикалық, психотерапевтикалық көмек көрсету, сонымен қатар медикаментоздық емдеу (ноотроптық препараттар қатарын қайталап қабылдау курстары). Балалардың сөйлеу қабілетінің бұзылуын түзету әрбір балаға жеке құрылған жоспарлар бойынша жоспарланады және жүргізіледі. Айта кету қажет, баланың сөйлеу қабілетінің бұзылуы неғұрлым ерте анықталып, оны арнайы мамандар емдей бастаса, сол кезде жақсы нәтижелерге жылдам жетуге болады, өйткені, балалардың миы бала өмірінің алғашқы жылдары жақсы жетіледі.

Әдебиеттер

1. Қ.С. Тебенова; А.Р. Рымханова «Арнайы психология» Алматы 2011ж
2. Грищенко Л. Л. «Устранение дефектов речи», «Семья и детский сад» №1 2005 г.
3. Зайцева Г. Л. «Дактилология. Жестовая речь» М., 1991 г.
4. Малдыбаева А.О., Орынбаева Э.Ә. «Дефектология негіздері» Шымкент 2007 ж.
5. Намазбаева Ж. «Дефектологтың кеңесі» А., 1980 ж.
6. Өмірбекова Қ., Серікбаев Қ. «Логопедия» А., 1996 ж.
7. Филичева Т.Б., Чевелева Н. А. «Логопедическая работа в специальном детском саду» М., 1997г.
8. «Специальная педагогика» под ред. М.Н.Назаровой. М., 2000 г

ӘӨЖ

ОТБАСЫ ЖАҒДАЙЫНДА ҚАРЫМ-ҚАТЫНАС МӘДЕНИЕТІН ҚАЛЫПТАСТЫРУДЫҢ АЛҒЫ ШАРТТАРЫ

Карымбаева Айнур Абдукахаровна

Түркістан облысы, "Өркен" Балалардың Әл-Ауқатын Арттыру
Ұлттық Ғылыми-Практикалық Институтінің аға оқытушысы

Резюме

В статье рассматривается роль «семейного воспитания» в формировании гармонично развитой личности ребенка.

Summary

The article considers the role of "family education" in the formation of a harmoniously developed child's personality.

Отбасы мен мектептің берік ынтымақтастығы, бірлесе атқарған саласы, мақсатты қызметтері тәрбие мен білімнің бесігі. Отбасы әрбір адам баласы үшін өніп-өскен алтын бесігі, ал оқу орны екінші алтын ұясы, отбасы мен мектепте әрбір жастың қуанышты, қызығы мәңгілік ұмытылмас бал дәурені өтіп, тәрбие мен білімнің негіздері қаланады. Тәрбиенің бастапқы әліппесін бала үйде алады. Онда адамгершілік, ізгілік тәрбиесінің негізі құралады. Ал отбасы тәрбие мәселесі ертеден педагогтар назарын аударып келеді. Сондықтан үйдегі тәрбие қашанда қоғамның негізгі талаптарының бірі болып келген.

Қазіргі кезеңде қазақ халқының өмірінде бұрын-соңды болмаған оқуға, еңбекке, қоғамдық өмірге ықыласы жоқ балалар саны күннен күнге артуда. Олар дөрекі, әдепсіз,

барлық жарамсыз әдеттерге еліктеуге бейім келеді.

Бұл мәселені тудыратын себептердің бірі - отбасы тәрбиесіндегі ата-аналардың жауапкершілік сезімінің жоқтығы бала мінезінде мейірімсіздікті, қатыгездікті, дөрекілікті, өзімшілікті туғызады. Ал, тарихқа кез жүгіртетін болсақ, кең байтақ өлкемізде буыннан-буынға жалғасып ұяттылық, әдептілік, көргенділік, мейірімділік салтанат құрып үйлесімін тауып жатты. Міне, сол қымбат қасиеттердің бәрі отбасы, ошақ қасында бүршік атып, бұтағын жаяды.

Екінші себеп - бұл отбасындағы маскүнемдік, ұрыс-керіс, ата-аналарының және басқа жанұя мүшелерінің жеңілтек мінез-құлқы, ал бәрінен жаманы ажырасу яғни неке бұзу. Балалар тәрбиесінде ата-аналардың мінез-құлқы шешуші рөл атқарады. "Сіз өз балаларыңыздың тәрбиесін бастамастан бұрын өзіңіздің мінез-құлқыңызды тексеріңіз... Сіздің жеке мінез-құлқыңыз нағыз шешуші нәрсе... Ата-аналардың өздеріне талап қоюы, олардың өз үйелменін қадірлей білуі, өзінің әрбір қадамын қадағалап отыруы - тәрбиенің ең бірінші және ең басты әдісі" деген болатын А.С.Макаренко.

Ал, ұлы ата-бабаларымыз "Ата-ананың тәрбиесі бала мінезінің іргетасы", "Ұяда не керсе, ұшқанда соны іледі" деп түсіндіреді. Сондықтан балаға өмірінің алғашқы жылдарында адамгершілік сезімдерін егудің орны бөлек. Егер әке маскүнем болса, мектеп жасына дейінгі балалар жүйке ауруынан, жиі қояншық ұстамадан аза шегеді. Мұндай балалар енжар, тынымсыз, ашушаң келеді.

Үшінші себеп - ұл балаға үнемі жеткіліксіз көңіл аударылады. Кейбір отбасы баланың ішкі дүниесін, тілектерін, ойларын, қайғысын, қоршаған ортаға қатынасын жете біле бермейді. Бала тәрбиесіне ең әуелі оның өз ата-анасының еңбекқорлығы, ұстамдығы, кішіпейілдігі, ақыл-ойы, сана-сезімі, адамгершілігі әсер етпек. Ұрпақ тағдыры дегеніміз - ұлт тағдыры. Әрбір ұлттың болашағы, оның білім, де іскер, талантты да мәдениетті, адамгершілік асыл қасиеттерді бойына сіңірге тәрбиелі ұрпақтарының қолында.

Халықтық педагогика құндылықтарына үңіле отырып жастарды салауаттылық тәрбиелеуде оның озық үлгілерін оқу-тәрбие барысында кеңінен пайдалануымыз керек.

Қазақ халқы өз тіршілігінің сан ғасырлық тарихында өмірінің жалғасы, мұрагер балаға тәрбие берудің өзіндік әдеп-ғұрпын жинақтады. Оларға бұқаралы жасампаз тәжірибесі, рухани бай орнықты қазыналары, санқилы қағидалар топтастырылды.

Халықтың әлеуметтік-экономикалық, тарихи-географиялық жағдайлары мен көшпелі өмір салтының өзіндік ерекшелігіне сәйкес балаға жан-жақты тәрбие берудің өзгеге ұқсай бермейтін өзіне тән ерекше талаптары қалыптасты.

Бала тәрбиесі көшпелі малшы отбасының күнделікті тұрмыс тіршілігімен тығыз байланыста болды. Содан да олар баланы жұбатса да, жақсы көрсе де, он жақсы қасиеттерін бағалағысы келсе де өз тіршілігінің негізі болған малдың ерекшелігі жақсы қасиеттеріне, сұлу тұлғасы мен әсем бейнесіне теңеп "қошақаным, құлыным, ботам, қозым" деп еркелетті.

"Қанағат қарын тойғызар" деп қанағатшылдыққа, үнемшілдікке пайымда "бұлақ көрсең көзін аш" деп табиғатқа деген аяушылықты үйретті, бес уақыт намаз гигиеналық тазалыққа баулыса, қырық парыздың бірі - ілім деп өнерге, ілімге үйретті.

Әрбір адам ол қандай мамандық иесі, қандай дәрежедегі қызметкер болсын, ең алдымен, шаңырағы аясында ұл-қыз өсіріп, мәпелеп, солардың жемісін көру, жас ұрпақтың бойына сіңіру, баланың қоршаған ортадағы қарым-қатынасын, дүниетанымын, өмірге деген көз қарасын және соған сай мінез-құлқын қалыптастыру.

Тәрбие жеке адамды мақсатты бағытта жүйелі түрде қалыптастыру. Аға ұрпақтың тәжірибесіне беру және игеру, сананы қалыптастыру, тәрбиелеудің және мінез-құлық дағдыларын қалыпқа түсіру, оларды өмір мен еңбекке даярлау тәрбиелеу процесіне жүзеге асырылады. «Тәрбие баламен сөйлесумен әнгімелесумен оған ақыл-кенес берумен ғана шектелмейді» - дейді Макаренко. Ол тұрмысты ұйымдастыра білуде балаға әркімнің өз жеке басы арқылы үлгі-өнеге көрсете білуде. Тәрбие беру мен білім беру-ажырағысыз ұғым. Білім бермей тұрып, тәрбиелеуге болмайды, ал берген әр білімнің тәрбиелік ықпалы зор. Тәрбиенің негізгі мақсаты-дені сау

ұлттық сана-сезімі оянған, рухани ойлы дәрежесі биік мәдениетті, парасатты, ар-ожданы мол еңбекқор, іскер, бойында басқа игі қасиеттер қалыптасқан адамды тәрбиелеу.

Еліміздегі саясат пен экономикадағы түбірлі өзгерістер қоғамымыздың барлық саласын, соның ішінде білім беру жүйесі және оның алғашқы баспалдағы - мектепке дейінгі тәрбиені де қамтып отыр. Бұл кездейсоқ нәрсе емес.

Ұзақ уақыттар бойы біз мектеп жасына дейінгі баланын тәрбиесінде отбасының алатын орнын жеткілікті дәрежеде ескермей келдік. Көбінесе қоғамдық тәрбиеге баса назар аударып, әсіресе, оның бала дамуына тигізетін жетекші рөліне сүйендік. Ал бүгінгі таңда мемлекетіміз мектепке дейінгі мекемелер жүйесін толыққанды қаржы және материалдық жағынан қамтамасыз ете алмауы. Соған орай керісінше тенденция - отбасындағы тәрбиенің рөлін күшейту талабы қойылып отыр.

Көптеген елдерде балалардың екі тәрбие ошағында да - отбасы - және мектепке дейінгі мекемелерде қатар тәрбиеленіп дамуы жүзеге асуды. Жоғары дәрежеде дамыған елдердің бір қатарында мектеп жасына дейінгі балалардың басым көпшілігі қоғамдық балалар мекемелеріне барады. Мысалы, Францияда – Швецияда Финляндияда - 65-75% және т.б. Отбасы - бала жанына жақын, жеке туысқандық қарым-қатынасты қамтамасыз етеді.

Үлкендердің балаға шексіз сүйіспеншілігі, емен-жарқын сөйлесу, аялау, еркелету, қалыптасқан отбасылық дәстүрлер, әдет және т.б. тағылымды тәрбиенің негізін қалайды.

Әрбір отбасының өзіне ғана тән ерекшеліктері бар: олардың ішінде жас ерекшелігі және туысқандық қатынастар бойынша құрамының әр түрлі болуы, отбасы өмірінің стилі, материалдық байлық пен рухани құндылықтарды пайдалану мүмкіндігі, отбасының ересек мүшелерінің әлеуметтік кемелдігі, т.б. Бұның барлығы баланың күнделікті өмірін ұйымдастыру және оған тәрбиелік ықпал жолдарын анықтайды.

Жеке тұлғаның қалыптасуы отбасы өмірінің тұрмыс-тіршілігін ұйымдастыру, көңіл - күй адамгершілік тынысы, қалыптасқан отбасылық дәстүрлері сияқты барлық саласымен тығыз байланысты. Міне, сондықтан да баланы тәрбиелеу, оның өмірін ұйымдастыру ата-ананың өзін-өзі тәрбиелеу, отбасы өмірін дұрыс ұйымдастыра білу, жылы да бейбіт микроклиматты қамтамасыз ететін ізгілікке құрылған үй-ішілік қарым-қатынасты орнықтырудан басталады.

Ал отбасылық микроклиматтың дұрыс болуы көбінесе педагогикалық ықпалдың тиімділігін арттыруға септігін тигізеді, яғни өзара құрмет, достық сенім атмосферасында өскен бала жетекке онай жүріп, тәрбелік әсерге көнгіш болады. Сонымен, отбасының тәрбиелік ықпал деңгейін былайша анықтауға болады: Отбасының әлеуметтік құндылығы. Бұл отбасының беріктігімен, оның мүшелерінің адами, рухани жан саулығымен, ортақ іске қызығушылықтың болуымен анықталады. Пайдалы іс-әрекетке толы күнделікті ортақ тірлік, отбасылық және қоғамдық мерекелер, мәдени және спорттық демалыстар отбасының бірлігін нығайта түседі. Өсіп келе жатқан кішкентай азаматқа үлкен қуаныш сыйлайды.

Балаға оны тәрбиелеуші ересек адамдардың тарапынан қойылатын талаптың бірлігі. Бұл жерде атақты педагог А.С.Макаренконың педагогтарға арналған тәрбиенің педагогикалық мақсат-міндеттерге жұмылған барлық тәрбиешілердің ортақ ісі екендігі, егер педагогтардың тәрбиеге ортақ көзқарасы, ортақ қатынасы болмаса, мақсатқа бағытталған тәрбие үрдісін қамтамасыз ету мүмкін еместігі жөніндегі сөзін еске алуға болады .

Отбасының барлық ересек мүшелері бала үшін тәрбиеші, олардың тарапынан болатын талаптың бірлігі өте маңызды. Отбасындағы өзара қарым-қатынастың дұрыс болуы. Бала тәрбиесінде әке мен шеше рөлінің өте маңызды екені белгілі. Ана өз баласының тәрбиешісі ғана емес, отбасының ұйытқысы. Отбасы мүшелерінің өзара түсінісуінің бірі-біріне кішіпейіл, қамқор қатынасы мен үйде жылы атмосфераның орнығуына бірден бір себепкер болатын әйел – ана. Сондай-ақ әке - азамат, ағасы тәрбиеші. Парасатқа құрылған «әке-шеше» қатынасы баланың адамгершілік сапаларына жетудегі теңдесі жоқ үлгі - өнеге.

Отбасылық дәстүрлер. Отбасының рухани байлығы мен потенциалды - тәрбиелік мүмкіндіктерін онда қалыптасқан дәстүрлерге қарап анықтаймыз. Уақыт сынынан, өмір елегінен өткізілген отбасылық дәстүрлер бала тәрбиесіне аса зор ықпал етеді. Бұл отбасын

ұжым ретінде нығайта түседі. Қалыптасқан өзара жауапкершілік пен теңдік атмосферасы баланың өзіншілдік, жалқаулық, дәрменсіздік, қанағатсыздық сияқты жаман қасиет-терден аулақ болуға баулиды.

Отбасындағы еңбекке қатынас. Үйдегі барлық отбасы мүшелеріне олар жұмыстарға үлкендермен бірге араласа отырып, бала әркімнің өзіндік міндеті бар екенін, оны орындау қажеттігінің маңызын байқайды.

Үлкендер де балалар да не істегісі келсе соны істеп қана қоймайды, сонымен бірге оны тек өзі үшін ғана емес басқалар үшін жасайтынын, яғни, отбасы ұжымының барлық іс - әрекеті ортақ қажеттілікке бағынатындығын саналы түсінеді.

Отбасындағы өсіп келе жатқан жеке тұлғаның қалыптасуына отбасындағы көңіл-күйге қатысты адамгершілік микроклиматтың әсері де зор. Кейбір отбасында барлық жағдай байыппен ақылмен шешіледі, ал кейбір отбасыларда жәй әңгіменің өзі ұрыс-керіспен балаларға дауыс көтерумен шешіледі.

Осынау атап көрсетілген тәрбиелік ықпалдың дұрыс жүзеге асуы отбасындағы балаға берілетін өнегенің нәтижелі болуының айғағы деуге болады. Неге десеңіз, отбасы - баланың сезім мектебі. Ондағы ересектердің әрбір іс-әрекеті, сөзі, араласатын адамдармен қарым-қатынасының барлығына бала еліктей отырып, бойына жұқтырады. Егер бала ересектер қатынасынан үнемі татулық, достық, жанашырлық, адалдық, өзара көмекі байқайтын болса, бұл бала жүрегіне адамгершілік - ізгілік сезімдерін құяды. Ал керісінше дау-жанжал, өсек, өтірік, немқұрайдылық бас пайдасын ойлау, қатыгездік сияқты қасиеттер байқаса, бала санасын улайды.

В.А.Сухомлинский оқушылардың ата – аналарымен жұмыс істеудің маңызына ерекше назар аударып: “Тек ата – аналармен бірге, жалпы күш – жігерді біріктіру арқасында мұғалімдер балаларға үлкен адамдық бақыт беруі мүмкін”, - дейді.

Әдебиеттер

1. Сабитов Т.С. «Балаларға ақыл ой тәрбиесін берудің кейбір мәселелері» Алматы: Мектеп 1987 ж.
2. Қоянбаев Ж.Б., Қоянбаев Р.М., «Педагогика». Алматы 2000 ж.
3. Жұмабаев М. «Педагогика», Алматы 1993 ж.
4. Жарықбаев Қ. Психология. Алматы, 1992 ж.

ӘӘЖ

МЕКТЕПАЛДЫ ДАЯРЛЫҚ ТОБЫНДА ДИДАКТИКАЛЫҚ ОЙЫНДАРДЫҢ МАҢЫЗЫ

Азамат Эльмира Талгатовна

“Психология, инклюзивті білім беру және кәсіби даму” кафедрасының аға оқытушысы

Әжібаева Майра Әбутәліпқызы

Түркістан облысы, Созақ ауданы

І.Кеңесбаев атындағы жалпы білім беретін мектебінің

мектепалды сынып мұғалімі

Резюме

В данной статье рассматривается значение дидактических игр в группе дошкольной подготовки

Summary

This article discusses the significance of didactic games in the pre-school group

Мектепалды даярлық сыныптарында сабақтың өн бойы ойын әрекетін ұйымдастыру арқылы жүзеге асады. Себебі, 5-6 жасар бала сабақ оқығаннан гөрі ойын ойнағанды қалайды, зейіні тұрақсыз, бір іспен ұзақ уақыт шұғылдана алмайды.

Бала ойынмен өседі. Халқымыз бала мінез-құлқының қалыптасуында ойын әрекеті де елеулі мән атқаратынын жақсы аңғарған. Ойында баланың қарым-қатынасы кеңейіп, таным қабілеті өседі, мінез-құлқы қалыптасады. Ойын баланың даму құралы, таным көзі, білімділік, тәрбиелік, дамытушылық, мәнге ие бола отырып, адамның жеке тұлға ретінде қалыптасуына ықпал етеді. Ойынды әрбір адам ойнап өседі, ойынды көп ойнаған адамның дүниетанымы кең, жаны таза, жүрегі нәзік сезімтал тұлға болмақ. Ойын адамның дамуына, қалыптасуына әр түрлі әсер береді.

Кей бала ойында шынайы өмірді бейнелесе, кей бала ішкі сезімін білдіреді. Ойын – бала табиғатымен егіз, өйткені бала ойынсыз өспек емес, жан-жақты дамымақ та емес. Ол – бала миын жаттықтыратын әрі тынықтыратын негізгі жаттығу. Мағжан Жұмабаев: «Ойын - баланың өз ісі. Баланың ойынына кірісуші болма. Баланы бір нәрсе бүлдірмес үшін тек шеттен бақыла. Есте болуы керек, бақылау деген сөз - қарауылда тұрған солдаттай қабағыңды түйіп, қарап тұр деген сөз емес, олай тұрсаң бала ойынына кірісуші болма!».

Ойынның дамуына және баланың ойынға араласуына әсер ететін факторлар өте көп. Мысалы, үлкендердің ойынға басшылық жасауы, ойыншықтар, баланың өсетін ортасы, балалар ұжымы, баланың тәрбиесі т.б. Дегенмен де ойын тек әрекет емес, балалардың да, үлкендердің де қызығушылық ермегі, адамды рахат пен қанағат сезіміне бөлейтін іс-әрекеті. Бала тұрмақ, үлкен адамдар да әлі күнге дейін ойнайды, әрине ойынның түрлері де, мазмұны да сан алуан. Балалар ойыны әр алуан, оның өзгеріп отыруы балалардың жас және дара ерекшеліктеріне байланысты. Мысалы, сюжеттік рөлді, қимыл-қозғалыс, драматизация, музыкалық, дидактикалық, құрастыру, ұлттық, спорттық, дамытушы ойындардың түрлері бар. Әрқайсының өзіндік мәні, ерекшеліктері, мазмұны, ережелері, тәртібі, білімдік, тәрбиелік, дамытушылық функциялары бар.

Ойын әлеуметтік қызмет, ол баланың жасына қарай, өзін қоршаған ортаны танып білуге, оны өзгертуге құштарлығын арттыратын құрал. Онда танымдық және бағдарлық қызмет бар. Ойын арқылы бала білім алады, тәрбиеленеді, қоғамды құрметтеуге үйренеді, ынтымақтасып жұмыс істеуге дағдыланып, ұтылуға емес, ұтуға тырысады. Ойын баланың психикасында сапалы өзгерістер туғызады, оқу әрекетінің негіздері қаланады.

А.М.Горький: «Ойын арқылы бала дүниені таниды» - десе, А.С.Сухомлинский: «Ойынсыз ақыл – ойдың қалыпты дамуы жоқ және болуы мүмкін емес. Ойын дүниеге қарай ашылған үлкен жарық терезе іспетті, ол арқылы баланың рухани сезімі жасампаз өмірмен ұштасып, өзін қоршаған дүние туралы түсінік алады. Ойын дегеніміз – ұшқын, білімге құмарлық пен еліктеудің маздап жанар оты» - дейді.

Н.К.Крупская ойынның байқағыштыққа, ептілікке және басқа мінездерге тәрбиелейтін атап айтқан. Ол адамның дербестігін, ұйымдастырушылық дағдыларын дамытады. Оқытудың түпкі мақсаты – оның сапалы болуы, яғни сабақтың түрлері мен әдістерін, мазмұнын жетілдіру, оның танымдық, білімдік, тәрбиелік жағынан сапалық жаңа деңгейдеге көтеру.

Баланы тәрбиелеуде ойын технологиясының берері мол. Ойын кезінде жеке тұлғаның өзін-өзі басқару қабілеті жетіліп, қалыптасады.

Ойынның дамытушылық қызметінің маңызы өте зор. Ойын үстінде бала өз еркімен, ықыласымен барлық зейінін аударып істегендері күннен күнге өрлеу, даму үстінде болады. Ойын - бала қызығуының ұйымдастырылған мәдени стратегиялық кеңістігі. К.Д.Ушинский баланың ойынға деген қызығушылығы жөнінде былай дейді: «Ойын - балалар үшін шындық. Ал шындық қоршаған ортадан да қызық, бала үшін қызықты болу түсінікті, өйткені онда өзіндік іс-әрекет көрінеді. Бала ойын әлемінде өмір сүреді, оның ізі шындық, өмірге қарағанда терең қаланады».

Балалар ойын кезінде өз жетістіктері мен кемшіліктерін біліп отыруы тиіс. Дұрыс орындалған ойында жақсы қатысқан оқушылардың аттары аталып отыруы керек. Ойын түрі белгіленген уақыт ішінде өтеді.

Педагогикалық ойындар педагогикалық үрдісті ұйымдастырудың құралы болып табылады. Педагогикалық ойынның айырмашылығы алдыға қойған мақсаты мен міндеті бар,

оқу-танымдық бағыттылығымен сипатталатын құнды ерекшеліктерінің болуында. Олар әр түрлі болып келеді:

- а) баланың жас ерекшелігіне сәйкес;
- ә) алдыға қойған мақсатына байланысты;
- б) ұйымдастыруына сәйкес;
- в) мазмұндық ерекшелігі ескерілген, т.б.

Оқытудың белсенді тәсілдерінің ішінде дидактикалық ойындар ерекше орын алады. Кезінде А.В.Луначарский: «Ойын – белгілі дәрежеде барлық адамзат мәдениетінің негізі болып саналады! – деп жазды.

Дидактикалық ойын – кішкене балаларға тән оқыту формасы болып табылады. Арғы тегі ойынды өлеңмен, қимылды ұштастыру негізінде жатыр. Міндеті – ойынның оқыту сипатын, оның мазмұны баланың танымдық әрекетін дамытуға бағытталады.

Дидактикалық ойындарға қойылатын талаптар:

1. Ойынға берілген уақыт оқушыны жалықтырмайтындай болуы;
2. Тақырып аясынан ауытқымай, оның мазмұнын ашуы қатаң ескеріледі;
3. Ойынға қажетті материалдар алдын ала даярлануы;
4. Ойынның оқушыға беретін білімдік және тәрбиелік мәні болуы;
5. Оқушының жан-жақты дамуына, танымдық қызметінің артуына әсер етуі керек.

Дидактикалық ойындардың мазмұны мыналарды қамтуы тиіс.

1. Сыныптағы бағдарлама материалға, оның ішінде нақты сабақтың мазмұнына сай болып, тапсырманың мәнін ашу керек.

2. Ойындардағы тапсырмалардың әр түрлі тәсілмен орындауын қадағалау және оқытудың тәрбиелік ықпал ету қажет ықпалын күшейтуге ықпал ету керек.

3. Дидактикалық ойындар нақты, қысқа, қызықты, тартымды болуы міндетті.

4. Дидактикалық ойындарда қолданылатын материалдар мен көрнекіліктер қарапайым болып, олардың жасалуы мен дайындалуы тез әрі жеңіл болуы шарт.

5. Дидактикалық ойындардың нәтижелері, тапсырма жауаптары қорытындылануы тиіс.

Дидактикалық ойын барысында есту, көру, сезіну, қабылдау сияқты үрдістері дамиды. Мұндай ойындарда балалардың ептілігі, қимылдың әдемілігі дамып қалыптасады, кеңістікті, уақытты бағдарлауға үйренеді, тәртіптілік, ойын ережесіне бағына білу сияқты адамгершілік сапаларын қалыптастырады. Мысалы, математика сабақтарында ойындар арқылы оқушылар әр түрлі амалдар мен жаттығулар орындайды, сөйтіп, олар математикалық сипаттағы қиыншылықтарды меңгергендерін тіпті байқамай қалады. Бұл ойындар жай ғана емес, оқу ойыны болып табылады.

Мен өз тәжірибемде көп қолданатын дидактикалық ойындар төмендегідей: Математикада: санамақ – ойындар, жұмбақ – ойындар, «Тізбек», «Поезд», «Көрші-көрші», «Мынау кімнің үйі?», «Допты қай ойыншыға беру керек?», «Керекті санды қой?», «Айға кім бұрын жетеді?», «Есептеуіш машиналар», «Десанттар», «Аң патшасы», «Ханталапай», «Қасқыр мен қой», «Теңге алу», т.б. «Геометриялық эстафета», «Ою құрастыру», «Фигураны тап», «Бірден сызып шық», «Себеттегі сәбіздер». «Аюға көмектес» «Фигураларда қанша бұрыш бар» «Қоянның сәбіздері».

Сауат ашу, тіл дамыту, көркем әдебиет сабақтарында: «Буыннан сөз құрайық», «Алма бағы», «Қағып ал», «Сиқырлы сөздер», «Орамал тастамақ», «Дүкен», «Орнынды тап», «Хаттың иесі кім?», «Күн мен түн», «Баспалдақ», «Сыр сандықты ашып қара» т.б.

Айнала қоршаған ортамен таныстыру: «Алақай - ау, алақай!», «Ала қанат сауысқан», «Ұя жасайық», «Зымыран», «Балық аулау», «Нышандар», «Қоянға көмектес», «Саңырауқұлақ жинайық», «Кім қайда мекендейді?», «Саңырауқұлақтар жинаймыз», «Шанамен сырғанайық», «Үйректерге көмектес» т.б.

Ойын технологиясы мектепалды даярлық сыныптарында кең тараған технология болып табылады. Бұл ойындарды әрбір сабақта түрлендіріп қолдануға болады. Көрнекіліктер тартымды болса, балалар қызыға қатысады.

Ойын әдісі мына бағытта жүргізіледі:

- үйретудегі оқушының міндеті ойын арқылы шешіледі;
- оқушыларға жаңа ұғымдар меңгертуге қажетті оқу материалы ойын құралы ретінде пайдаланылады;
- үйрету де, үйрену де ойын – жарыс түрінде жүргізіледі;

Біріншіден, ойын баланың жас шамасына байланысты ерекшеліктерін жақсы білуге көмектеседі. Бұл арқылы баланың психологиясына жете үңіліп, мінез-құлқын білуге болады. Екіншіден, ойын баланың жауапкершілігін арттырады, ұйымшылдыққа тәрбиелейді. Кез келген бала ешуақытта жалғыз ойнамайды, қатар құрбыларымен бірлесіп ойнайды. Топқа бөліп жүргізілетін ойындарда оқушы өз тобының жеңіп шығуына өзінің тікелей қатысы барын ұғынады. Басқалардың алдындағы жауапкершілігін сезінеді де, берілген тапсырманы ынтамен, зейін сала ықыласпен орындауға тырысады. Сонымен бірге олардың бойында бауырмалдық, жанашырлық, ізеттілік, үлкенді сыйлау, кішіге қамқорлық сияқты жақсы қасиеттер қалыптаса бастайды. Үшіншіден, ойын арқылы бала оқу материалын жеңіл түсініп, терең меңгереді және оны ұзақ уақыт бойы есте сақтайтын болады, сабаққа қызығушылығы арта түседі.

Дидактикалық ойындарды тиімді қолдана білсек, оқушылардың рухани дүниесін ізгілендіруге, жеке тұлғалық қасиеттерін қалыптастыруға жол ашамыз.

Ұлттық педагогика негіздерімен оқушыларды оқыту арқылы олардың өз халқын сыйлауға, туған тілін құрметтеуге үйренеді. Бұл оқушылар бойына бір-бірімен қарым-қатынас кезінде өзара кішіпейілдікпен қарауды, әдеп сақтауды, сыпайы сөйлесуді қалыптастырады және соның нәтижесінде балалардың тіл мәдениеті жетіледі. Ойын технологияларын мектепалды даярлық топтары мен бастауыш сыныпта қолдану.

Математикалық викториналар, ребустар, логикалық есептер, математикалық эстафеталар, сөзжұмбақтар шешу, қызықты тапсырмалар құрастыру баланың ойын ұштай түсіп, ұстамдылыққа, еңбектену білуге тәрбиелейді.

Жаңа заман талабы жеке тұлғаны дамыту мен танымдық ауқымын кеңейту деңгейінде әр түрлі технологияларды және әдістерді қолдануды қажет етеді. Мектепалды даярлық топтарында, бастауыш сыныптарда дидактикалық ойын технологиясы тиімді қолданылады.

Жалпы, математика сабағында қолданылатын ойын түрлері оқушылардың математикалық ұғымдарын кеңейтіп, ойлау қабілеттерін арттыры, есептеу дағдыларын шыңдай түсетіні белгілі.

Баланың тілін дамытуда ауызекі сөйлеу, тілдің дыбысталу мәдениетіне тәрбиелеуде, байланыстырып сөйлеу, сөздік қорын дамыту үшін сабақта және сабақтан тыс уақытта ойналатын дидактикалық ойындардың маңызы зор. Ойын шарттары мен көрнекіліктерін пайдалану арқылы баланың жеке басын, ойын әрекетін дамытуға болады.

Дидактикалық ойындарды тіл дамыту сабақтарында пайдаланудың тиімділігін тәжірибе көрсетіп отыр. Сабақты бекіту, сабақта меңгерген материал туралы түсінігін кеңейту, баланың шығармашылығын дамыту, тіл байлығын молайту үшін ол ойында сабақтың тақырыбына, мақсатына сай таңдалып отырады. Ұсынылып отырған дидактикалық ойындардағы тапсырмалар: сөйлеудің екі түрі - монологтық және дидактикалық сөйлеуге арналған.

- «Өз фирмаңды аш» ойыны. Сен балаларға арналған қандай фирмаларды ашқың келеді? Өз ұсыныстар туралы әңгімелеп бер немесе сурет сал. Мысалы:
 - Қуыршақтарға көйлек тігемін.
 - Құстарға арнап үй жасаймын.
 - Машиналарды жөндеймін.
- Түрлі жағдайлар. Бізді кім емдейді? Дүкен. Мен қайда тұрамын. Сен қайда тұрасың? Адамдардың жасымен сурет (фото, мүсін) бойынша таныс. Көңіл - күй лотосы. Сынып қалған телефон. Жол белгілері. Өзен жолдарының әліппесі. Себетке біз не саламыз. Суда, жерде, ауада. Көрсетілген заттар мен ойыншықтар қандай жастағы балаларға керек.

- О Мен қалай саяхатқа барамын? Берілген киімнің жартысынан оның иесін тап(атаның, әженің, баланың, қыздың, түрлі кейпкерлердің, дәрігердің және т.б)

Ойын оқу процесін ширатады, баланың оқуға деген ынтасын арттырады, сабақ қызықты өтеді. Ойын белгілі бір қабілеттердің қосындысы, оны былай көрсетуге болады: зейін + қабылдау + ес + ойлау + пайымдау. Ойынды халқымыз балаларын тәрбиелеуде ертеден пайдаланған.

А.Байтұрсынов «...баланы ойынға үйрету, ойынға қатыстыру арқылы ойыны қайсы, үйретуі қайсы екенін балалар айырмастай, сезбестей етіп үйретуі керек» деген қағидасын басшылыққа алған жөн. Ойын – үйрету әдісінің ерекше түрі. Ол үйренуді мәжбүр етпейді, баланың өз еркімен, ынтасымен орындалады.

Әдебиеттер

1. Қазақстан Республикасының «Білім туралы» Заңы негізінде.
2. «2013-2014 оқу жылында Қазақстан Республикасы жалпы білім беру ұйымдарында ғылым негіздерін оқыту ерекшеліктері туралы» әдістемелік нұсқау хат негізінде.
3. ҚР Президентінің «Қазақстан жолы 2050: бір мақсат, бір мүдде, бір болашақ» жолдауынан.
4. Дидактикалық ойындардың тәрбиелік мәні, баланың психологиясындағы өзгерістерді бақылау. (ес, ойлау, зейін, қабылдау т.б.). 2012 наурыз – сәуір
5. Тәлімгермен кеңес, жұмысты қорытындылау 2012 мамыр.

ӘӨЖ

ВЕЖЛИВОСТЬ И ГРУБОСТЬ. УМЕЕМ ЛИ МЫ ОБЩАТЬСЯ

Ахметова Айзада Амандыққыз

"Общеобразовательная школа №8 имени

В.Комарова" отдела образования города Арыс управления образования
Туркестанской области учительница русского языка и литературы

Түйін

Мақалада балаларға өзге адамдармен жағымды қатынас жасау жолдарын меңгертеді.

Summary

The article explains ways in which children can connect pleasantly with others.

«Ничто не обходится так дешево и не ценится так дорого, как вежливость», - отмечал еще в XVI веке знаменитый испанский писатель Сервантес. С позиции научной этики, под вежливостью понимают такое поведение, при котором уважение к людям является привычной нормой. Это понятие включает в себя внимание к окружающим, доброжелательность, деликатность, тактичность, готовность оказать услугу другому человеку.

Вежливость – это прежде всего признак и неотъемлемое качество культуры человека.

Грубость – это недостаток культуры, пробел в воспитании, который обычно дестабилизирует взаимоотношения. Она проявляется в пренебрежительном отношении к окружающим, проявлении высокомерия, а порой хамства и жестокости.

Грубые слова оскорбляет человека и приводят к недоброжелательному отношению. Некоторые подростки считают грубость проявлением взрослости, какой-то силы и вседозволенности. Им кажется, что таким образом они демонстрируют свою свободу и

раскованность в общении с окружающими. Однако, нарушая этические нормы общества, человек может вплотную подойти к социальному и духовному кризису и моральной деградации. Кроме того, при подобном отношении к окружающим эти люди обрекают себя на аналогичное обращение с ними самими.

Нарушение этических норм общения ведет к резкому ухудшению психологического климата и появлению конфликтов. Каждому из нас с детства знакомы «волшебные» слова: «спасибо», «пожалуйста» и другие, являющиеся самыми элементарным, но важнейшим показателем воспитанности и культуры человека. Всем нам хочется стать чуточку лучше. А ведь есть много возможностей научиться жить бесконфликтно. Один из способов – умение делать комплименты.

В речи культурного человека, умеющего общаться, обязательно должны быть слова вежливости. Вежливость – неотъемлемое качества общения.

Игра «Речевой этикет». Игруют два человека.

1. Назовите слова приветствия. (*Здравствуйте! Доброе утро! Добрый день! Добрый вечер! Приветствую вас! Привет! Салют!*)
2. Выскажите просьбу. (*Вы можете мне сказать? Не могли бы вы мне? Скажите, пожалуйста..... Разрешите попросить вас... Не могли вы? Будьте так любезны... Будьте добры!*)
3. Какими словами лучше всего начать знакомство? (*Разрешите представить вам... Разрешите познакомиться вас... Познакомьтесь... Как тебя зовут? Вы знакомы? Позвольте познакомиться.*)
4. Как принято извиняться в культурном обществе? (*Приношу вам свои извинения... Позвольте мне извиниться... Не могу не принести вам свои глубокие извинения... Простите за...*)
5. Есть ли несколько слов утешения и одобрения у тебя в запасе? (*Не огорчайтесь... Нет повода для беспокойства... Нет ничего плохого в том, что... Все будет хорошо... Успокойтесь...*)
6. Есть ли у тебя запас слов благодарности? (*Благодарю вас... Спасибо. Разрешите поблагодарить вас... Заранее благодарен... Признателен вам... Примите мою благодарность*)
7. Как попрощаться чтобы людям было приятно вновь с вами встретиться? (*До свидания! Надеюсь видеть вас еще! Доброго пути! До завтра! Всего хорошего! Всегда рады вас видеть! Приятно было познакомиться!*)

Какими же качествами характера должен обладать человек, который достоин подражания, которому можно всегда и во всем довериться?

Положительные качества: доброжелательность, безотказность, тактичность, миролюбивость, вежливость, честность, великодушие, гостеприимство, деликатность, добросердечность, жизнерадостность, инициативность, остроумие, отзывчивость, скромность, справедливость, корректность, неподкупность, патриотизм.

Отрицательные качества: грубость, бестактность, несдержанность, придирчивость, раздражительность, агрессивность, завистливость, равнодушие, болтливость, вздорность, ехидность, жадность, злопамятность, легкомысленность, лицемерие, корыстолюбие, небрежность, назойливость, обидчивость.

Общий свод законов общения:

1. Самый главный человек на свете – это тот, кто перед тобой. Полюбите его, найдите положительные качества в нем. Дарите ему знаки внимания и уважения.
2. Ищите то, что вас сближает, старайтесь не противоречить собеседнику по любому поводу.
3. Старайтесь не отзываться о людях дурно, ни в чем не обвиняйте собеседника.
4. Стройте общение на равных, не смотря на собеседника свысока.
5. Берегите собеседника, избавьте его от обид и обвинений.
6. Не спорьте по мелочам.

7. Не спорьте с теми, с кем спорить бесполезно.
8. Не спорьте с тем, кому спор важнее спор, а не истина.
9. Избегайте категоричности, особенно в возражениях.
10. Ищите возможность согласиться, а не возразить.
11. Стремитесь не к победе, а к истине и миру.

Литературы:

1. Камычек Ян Вежливост на каждый день Москва 1988г.
2. А. Усачев «Уроки вежливости». Москва 1986 г.
3. Кан-Калик В.А. Учителю о педагогическом общении. М., 1987
4. Бодалев А.А. Восприятие и понимание человека человеком. МГУ., 1982

ӘОЖ.398.21(575):92(575)

ОҚУ-ТӘРБИЕ ПРОЦЕСІНДЕ ДЕНСАУЛЫҚ САҚТАУ ТЕХНОЛОГИЯСЫН ПАЙДАЛАНУ

Дүйсенбекұлы Олжас

Түркістан облысы, Отырар ауданы,
"Шеңгелді"шағын жинақты жалпы білім беретін мектеп" КММ
дене шынықтыру пәні мұғалімі

Резюме

В данной статье рассматривается формирование здорового образа жизни у детей.

Summary

This article discusses the formation of a healthy lifestyle in children.

Денсаулық – бұл біздің тәніміздің табиғи жаратылыс қалыбы. Табиғаттың бар күші осы табиғи қалыбымызды сақтауға негізделген. Салауаттылық – кең ұғым. «Бірінші байлық – денсаулық» деп тегін айтылмаған ғой. Болашақ өмірді жалғастыру үшін бүкіл әлем бойынша әр халық өзінің ұлттың бейнесін және денсаулығын сақтауды қарастыруда. Бүгінгі таңда Қазақстанда күн тәртібінде тұрған әлеуметтік маңызы зор мәселенің бірі – халық денсаулығы. Республика көлемінде халықтың 80% -ы әр түрлі ауруға шалдыққан. Егеменді ел болғаннан бері қарай білім беру жүйесіне реформа жүргізудің салдарынан, оқушы-жастардың тәрбиеден сырт қалуы келеңсіз жағдайда соғып отыр. Яғни, ата-аналардың, оқытушы-мұғалімнің ішімдікке, есірткі, шылым шегуге бейімделіп, саналы түрде уақытынан бұрын денсаулықтарын өз қолдарымен жоюда.

Оқушылар дене-бітімінің дұрыс дамуы, денсаулығының нығаюы, жұмыс қабілетінің артуы сыртқы ортаның қолайсыз жағдайларына қарсы тұруға ықпал етеді. Жақсы денсаулық – адамның еңбек және қоғамның іс-әрекетке жемісті қатысуының маңызды кепілі. Оқушылардың денсаулығына қамқорлық жасауға біздің қоғамымыз мейлінше мүдделі. Сабақтарда, сабақтан тыс уақытта, спорт секцияларында дене тәрбиесін күн сайын ұйымдастырып, қолайлы жағдайлар жасау қажет.

Мектептегі оқу-тәрбие жұмыстарының басты міндеті – жастардың ой өрісін дамыту, сабақ үлгеріміне қажетті жағдай тудыру, денсаулығын сақтап, денесін шынықтыру. Ол үшін мектептегі барлық жұмыстар балалардың жасына лайық, организмдерінің ерекшеліктеріне сай жасалады. Оқу-тәрбие жұмыстарының ұзақтығы, ауырлығы оқушылардың жұмыс қабілетіне, жыл маусымдарының организмге әсеріне байланысты жоспарланады.

Оқу бағдарламасы балалардың жасына қарай жылдан жылға күрделеніп отырады. Оқу жылы ішінде әрбір тоқсан сайын оқушыларға демалыс беріп тынықтырады.

Жазғы демалыстан соң балалар еңбекке біртіндеп үйрене бастайды. Бірінші тоқсанның басында оқушылардың сабаққа зейіні төмен болғандықтан оқу жылының алғашқы апталары өткен тақырыптарды қайталап, бекітуге арналады да, жаңа тақырыптарды өте бастайды. Оқу жылының барысында барлық пәндерден мектеп бағдарламасы біртіндеп қиындап, жыл аяғында балалар шаршаған кезде қайта жеңілденеді.

Мектепте дене тәрбиесін мұғалім, сынып жетекшісі, тәрбиеші басқарады. Олардың жұмысының мазмұны:

- шәкірттерге оқу, еңбек және демалыс ырғағын ұтымды пайдалануды үйрету, оқушылардың денсаулығын үнемі бақылау, жұмыс қабілетін жаңсарту, оларға жағдай туғызып, қамқорлық жасау.

- оқу күні және оқу жылы бойында қозғалыс жасау, қозғалтқыш әрекетке үйрету және қозғалтқыш сапаларын дамыту, дене шынықтыру және сауықтыру жұмысын тиімді өткізу.

Сабақ кестелеріне қойылатын талаптар оқушылардың апталық, айлық, тоқсандық және оқу жылындағы еңбек қабілетіне сай жасалады. Ол аптаның дүйсенбі-сәрсенбі күндері жоғары болады. Бейсенбі күнінің аяғында шаршау белгілері пайда бола бастайды. Жұма, сенбі күндері апталық шаршау белгілері айқындала түседі, жұмыс қабілеті төмендейді. Осыған байланысты оқушы жексенбі күні жақсы демалу үшін аптаның аяғында қиын тапсырма берілмейді. Демалыстан соң, дүйсенбі күні оқушының сабаққа зейіні төмен болады. Осыны ескеріп мектептегі оқу бөлімінің меңгерушісі бұл күні сабақ кестесінде қиын пәндердің санын азайтып, сейсенбі-бейсенбі күндері оларды көбірек қояды. Жұма-сенбі күндері сабақ санын және қиын пәндердің мөлшерін азайтқан жөн. Бұл күндері жеңіл пәндерді көбірек қояды. Жеңіл пәндерге әдебиет, тарих, ән-күй, дене шынықтыру, сурет-сызу пәндері жатады. Қиын сабақтардың алдында дене шынықтыру пәнін қоюға болмайды. Себебі дене шынықтыру сабағында балалар спорт ойындарын ойнап, жүйкелері қозады да келесі сабаққа зейіні төмен болады. Мектептегі қиын пәндерге физика, математика, грамматика, химия пәндері жатады. Дене еңбегі пәндеріне дене шынықтыру, еңбек сабақтары жатады. Әдебиет, тарих физика, астрономия, биология пәндерін ауызша пәндерге жатқызады. Мұндай бөлу шамамен жасалған.

Адам денсаулығы оның жаны мен тәнінің саулығынан құралады. Осы екі саулық адамның да экологиялық тазаруына, сауығыуына апаратын жол, сондықтан адам экологиясына, адам денсаулығына әсер ететін негізгі факторлар бар. Кез-келген факторлардың өзара әсері зор. Олар: ауа алмасуы, экологиялық. Ал, енді нақтысын айтқанда, осының бәрі, яғни адам денсаулығы күнделікті күйбең тіршілігіміздің, өміріміздің, кәсібіміздің тиімді-тиімсіздігіне байланысты. Оқушылар өмірінде күнделікті сабақ барысындағы жан-жақты, артық ақпараттар ағыны, оның үдемелі қарқындылығы, шамадан тыс эмоционалды жүйке жүйесіне салмақ түсу, осының бәрі бала денсаулығына әсер етпей қоймайды. Денсаулық сақтау, қалпына келтіру мәселесін бүгінгі білім беру жүйесінде түгелімен шешу мүмкін емес. Әйтсе де білім берудің денсаулыққа кей жағдайда кері әсер ететінін ескеріп, оқытуды салауаттандыруға ұмтылу керек. Оқушылардың денсаулығына маңызды фактордың бірі – ауа алмасуы. Күні бойы ауасы желдетілмеген оқу бөлмесіндегі ауада микроорганизмдер, химиялық қоспалар жиналып, жеңіл иондар саны төмендейді, ауыр иондар көбейеді. Ауаның мұндай физика-химиялық қасиетінің өзгеруі оқушылардың жұмыс істеу қабілетіне, жалпы денсаулығына кері әсер етеді. Физиологтардың зерттеулері бойынша, ауа алмасу жеткіліксіз оқу бөлмесіндегі оқушылар тыныс алу ауруларымен ауасы таза оқу бөлмесіндегі оқитын оқушыларға қарағанда екі есе жиі ауырады екен. Сондықтан мұғалім оқу бөлмесін желдеткенде сыртқы ауа температурасына байланысты қанша уақыт ауа алмастыру нормасын білуі қажет. Оқушылардың үштен бірінің жұмыс істеу қабілеті әр сабақ сайын төмендейді. Шаршау мен жалығу сабақтың қиындығына, ұзақтығына, эмоционалдылығына қарай анықталады. Сонымен бірге мұны

оқушылардың іс-әрекеті мен білімін, қабілетін қалыптастыру деңгейімен де, сабаққа белсенді қатысуымен де анықтауға болады.

Күн кестесінің әрбір бөліктері баланың жасына, еңбек қабілетіне, денсаулығына, мінез ерекшеліктеріне қарай қалыптасқан жағдайда оқушының дұрыс өсіп, дамуына, ер жетуіне, денесінің шынығуына, ой өрісінің дұрыс қалыптасып, дамуына тиімді болады. Оқушының үй кестесі мектептің жұмыс кестесіне бейімделіп жасалады. Үйдегі күн кестесі дұрыс ойластырылған болмаса, ол оқушының мектептегі еңбегіне кері әсер етуі мүмкін. Әрбір ата-ана өз баласының күн кестесін жақсы біліп, оның мезгілімен және дұрыс орындалуына жағдай тудырып және қадағалап отыруы керек. Күн кестесі дұрыс болмаса, баланың шаршауы, қалжырауы үдеп, денсаулығы төмендейді, сабақ үлгерімі нашарлайды.

Үйдегі күн кестесінде баланың тазалық сақтау дағдыларының қалыптасуына көп көңіл бөлу керек. Оқушы ұйқыдан тұрғаннан кейін таза жуынып, тісін тазартып, даладан келген сайын, ас ішерде және ас қабылдағаннан соң қолын тазартып жууға, аузын шаюға дағдыландыру керек. Осыған орай күн кестесінде таңертең, ас алдында, мектептен және ойыннан қайтқан соң жуынуға уақыт бөлінеді. Баланың денесі шынығу үшін таңғы гигиеналық гимнастикаға 10-15 минут уақыт бөлінеді. Мектептен қайтқан соң оқушы киім ауыстырып, жуынып, асын ішеді. Содан кейін міндетті түрде таза ауада 1,5-2 сағат дем алады, ал 1-2 сынып оқушыларының 1 сағаттай ұйықтап алып, қалған уақытта ауада дем алғаны жөн.

«Дені саудың – жаны сау» деген халық даналығын жадына тұтқан адам ең алдымен табиғат пен қоршаған ортаның игілігін дұрыс пайдаланады. Оған, ең алдымен, ауа, су және күн сәулесі жатады. Аталған қазынаны орнымен пайдаланған жан денсаулығын күтіп қана қоймай, үлкен спортта да айтарлықтай табыстарға жетуі әбден мүмкін. Ең алдымен, ауаның адам ағзасына тигізетін әсеріне тоқталайық. Жүгіргенде, секіргенде, шаңғымен сырғанап, велосипед тепкенде, спорттың басқа түрлерімен шұғылданғанда да адам ағзасына белгілі бір мөлшерде күш түсетіні белгілі. Ондайда бұлшық еттер мен ішкі органдардың жұмыс істеу процесі қалыпты жағдайға қарағанда әлдеқайда жылдамдап, тыныс алу үдерісі біршама жиілейді. Оған аса қажетті орта – таза ауа. Сондықтан, таңертеңгі бой жазуды немесе спорттық жаттығуларды мүмкіндігінше далада, ашық аспан астында өткізу керек. Әңгіме болып отырған қағида, әсіресе, оқушылардың – әлі қалыптасып болмаған жас ағза иесінің қаперінде жүрсе, тигізетін пайдалы әсері зор.

Әр адам баласының жаратылысы әр түрлі, сол табиғатына қарай қабілеттері де әр түрлі болып жатады. Мұғалім баланың осы жаратылысына баса назар аударуы тиіс, кейбір бала мұғалімнің өзін елемегендігін өте ауыр қабылдауы мүмкін, ал керісінше екінші бір оқушы мұғалімнің өзіне назар аудармағанын пайдаланып, өз ісімен айналысын сабақты бос өткізеді. Жалпы денсаулыққа зиянды әсер ететін факторлар.

- Дұрыс тамақтанбау;
- Зиянды әрекеттерге үйірсектік;
- Әлеуметтік жағдайы төмен отбасы балаларымен жұмыс;
- Дене белсенділігінің шектеулілігі.

Бала денсаулығы басты мақсат сондықтан баланың денсаулығын нығайту, жетілдіру үшін аянбай еңбек ету керек. Әрқашанда жан-жақты ізденісте болып, баланың мінез-құлығына аса назар аудару керек. Барлық мектеп ұжымы мен оқушылар қауымы салауатты өмір салты үшін күресе білуі қажет. Мектепте салауатты өмір салтына аса назар аударып, мектепте орталық ашу керек. Мектеп оқушылары таза ауыз сумен қамтылған. Таза ауыз судың денсаулыққа пайдасы өте зор. Уақытында тамақтанып, барлық денсаулық сақтау ережелерін қадағалап отырса балалардың денсаулығы жақсара түсер еді. Бастауыш сыныптарында сабақ оқушылардың дене бітіміне және олардың тез шаршамауы үшін сергіту сәттері жиі қолданылады. Сергіту сәттері арқылы оқушылар қолдарына және барлық денеге әсер ететін жаттығулар орындайды. Әсіресе жазбаша жаттығу жұмыстарынан кейін сергіту сәттері көп көмек береді. Оқушылар көп демалып, әрі қарай сабаққа деген

ынталары оянада. Сабақтың тақырыбына қарай ұлттық ойындар да ойналады. Бастауыш сыныптарда көбінесе ойынды көп қолданады, және жас ерекшеліктеріне қарай жұмыс түрлері беріледі.

Сабақ қызықты өтуі және оқушылардың шаршамауы үшін бір ғана тапсырманы жан-жақты түрлендіріп беру керек. Әр оқушының білім деңгейіне қарай тапсырмалар берілсе, оқушылар шаршамайды. Сыныпты топтарға бөліп бәйге, қыз қуу орамал тастау сияқты ойындарды ойнатып, оқушылар қозғалыста болуын қадағалау қажет. Сабақтың 20 минуты жазбаша түрде болса, қалған 25 минуты ауызша жұмыс түрлерімен өткізілсе оқушылар шаршамайды және сабақ қызықты, тартымды өтеді. Сонымен қатар көрнекіліктерді сабақта жиі қолдану керек. Оқушылардың көру қабілеттері арқылы есте сақтау қабілеттерін бірге дамытуға болады. Қазақ тілі сабақтарында мадақтау әдісі де қолайлы, кез-келген оқушының атқарған жұмысын мадақтап, оның қандай да тапсырманы орындай алатынына мүмкіндік беру керек. Кез-келген сабақта оқушының жақсы эмоциясын оята білу керек.

Жағымды эмоция: қуану, сүйіспеншілік, жайдары, ақ жарқын
Жағымсыз эмоция: қорқыныш, қайғы, үрейлену. Әрбір сабақта оқушылардың бойында тек жағымды эмоцияларын қалыптастыру қажет, сонда оқушылардың сабаққа деген ынта жігерлері молайып, қызығушылықтары арта түседі. Оқушылардың бойы әрдайым шынығып тұруы керек. Сабақтарда қанша отырып жұмыс істесе, соншалықты қозғалыста болуы керек.
Шынығу:

- ағзаның қорғаныш механизмін жоғарылатады, әр түрлі ауруларға, қарсы тұру қабілетін тұрақтандырады;
- жұмыс істеу қабілетін жоғарылатады;
- көңіл-күйді жақсартады;
- сергек сезінуге көмектеседі;
- адамның жігерлі қабілетін дамытады;
- мақсатқа жету мен дегеніне ұмытылуын қалыптастырады;
- ағзаның зат алмасу процесін жақсартады;

Осы шынығу, әрдайым қозғалыста болу адам ағзасына зор ықпал етеді. Барлық сабақтарда оқушының денсаулығына аса мән беру керек деп ойлаймын.

Әдебиеттер:

1. Мектептегі сыныптан тыс жұмыстар. №7-2010, 15-б.
2. Мектептегі сыныптан тыс жұмыстар. №12-2010, 10-б.
3. Валеология дене тәрбиесі спорт. №9-2005, 32-б.

ӘӨЖ

ПЕДАГОГТАРДЫ ДАЯРЛАУДА ПЕДАГОГИКА МЕН ПСИХОЛОГИЯНЫ ОҚЫТУДЫҢ ӨЗЕКТІЛІГІ

Жорабекова Гульнур Абдукадыровна

«Өрлеу» БАҰО» АҚ «Түркістан облысы және Шымкент қаласы бойынша кәсіби даму институты» филиалы «Мектепке дейінгі тәрбиелеу және бастауыш білім беру» кафедрасының аға оқытушысы

Резюме

Известно, что основы любых дисциплин, используемых в жизни человека, закладываются в основы педагогики и психологии как научной дисциплины, имеющей системы, развивающиеся из собственной методологии, только исходя из собственных внутренних возможностей. Этот принцип характерен и для предмета народной педагогики.

Summary

It is known that the foundations of any disciplines used in human life are laid in the

foundations of pedagogy and psychology as a scientific discipline that has systems that develop from its own methodology, only based on its own internal capabilities. This principle is also characteristic of the subject of folk pedagogy.

Адам өмірінде пайдаланатын кез келген пәндердің негіздері педагогика мен психологияның негіздеріне өздерінің ішкі мүмкіншіліктерінен тамыр алғанда ғана, өзінің методологиясынан дамитын жүйелері бар ғылыми пән ретінде қалыптасатындығы белгілі. Бұл қағида, халық педагогикасы пәніне де тән. Олай болса, халық педагогикасы мен психологиясының негіздері дегеніміз не? Оны қалай және қайдан іздеуге болады? Өйткені, бүгінге дейін «халық педагогикасы ғылым емес, оның негіздері мен жүйелері түгіл – методологиялық теориясы да жоқ» – дейтін қалыптасып кеткен пікірлер бар (Г.Н. Волков, этнопедагогика, 1974 ж.).

Жоғарыда айтылған халық педагогикасы мен психологиясының методологиясында көрсетілгендей, адамның тән қуатынсыз оның жан дүниесі еселей дамып, жан-жақты жетіле алмайтындығы түсінікті. Ендеше, халық педагогикасының негіздерін адамның өз бойындағы ішкі қасиеттерінен, нақтырақ айтқанда, оның Тән құрылысының дамуын белгілейтін физиологиялық кезеңдерінен алатындығымыз дәлелдеуді қажет етпейтін ақиқат екен. Себебі, адамның тән құрылысының жетілуі – тікелей физиология заңдылықтарына бағынса, ал жан дүниесінің рухтануы – тәлімдік тәрбиелердің ережелерінен нәр алатындығы анық. Олай болса, адам тәнінің физиологиялық өсу кезеңдері – тәлімдік тәрбиелердің негіздеріне, яғни халық педагогикасының негіздеріне нәр беретіндігі аксиомалық шындық. Сондықтан да, адамның ержету жолдарындағы әрбір кезеңдердің өздеріне ғана тән тәрбие әдістері бар. Тіпті, өсу кезеңдерінің уақыт мерзімдері жеке-жеке даралана тұра, үзіліссіз тәрбие тәсілдерінің әсерімен өзінің біртұтас үндестіктерін жалғастыра береді. Енді адамның өсіп жетілуін қамтамасыз ететін оның жеті түрлі физиологиялық кезеңдері – ұрық тазалығы – ана құрсағындағы тоғыз ай – нәресте – балбөбек – сәбилік – балиғат – кәмелеттік – деп аталынатын жеті кезеңіне тоқталып көрелік.

Мәселен, кез келген тіршілік иесі ұрықтан, яки дәннен өсетін болғандықтан, шартты түрде адам тәрбиесінің бірінші кезеңін – отбасын құруға дайындық және ұрық тазалығы – деп бастаймыз да, оны халық педагогикасы мен психологиясының 1-ші негізі ретінде қарастырамыз. Осы арада, міндетті түрде мынандай заңды сауалдар туындайды. Біз адам тәрбиесін бұлайша реттеуден не ұтамыз? Оның ғылыми негіздеу мен жүйелеу әдістеріне қосар үлесі қайсы? Жасаңды делініп отырған ғылыми педагогакадан айырмашылығы не? Бұл тәріздес аса күрделі сауалдарға – халық педагогикасы мен психологиясының ғылыми методологиясы мен екі түрлі жүйесін айқындайтын – психо-физиологиялық жаңа көзқараста бірсыдырғы тоқтаған едік. Енді, халық педагогикасы мен психологиясының негіздерінің көмегімен адам тәрбиесінің осы күнге дейін жұмбақ болып келген сырларын ашумен қоса, тіпті тісіміз батпай жүрген тылсымдарын да шешуге қолғабысын тигізеріне сеніміміз мол. Мәселен, тек халық педагогикасы мен психологиясының 1-ші негізі деп отырған отбасын құруға дайындық және ұрық тазалығының өзі, қисапсыз қызық та, аса терең ұғымдардың мәнін ашады. Ең әуелі отбасын құрудың шын мәніндегі мақсаты мен мәніне жету үшін оған міндетті түрде табиғат заңдылықтарына сәйкес дайындалудың қажет екендігін түсіндіреді. Бұл қажеттілікті өзін-өзі сақтау инстинктісі арқылы, табиғатта жүрген түз тағылары да бұлжытпай орындайтындығын бәріміз де жақсы білеміз. Болашақ ұрпағы үшін олар бір ай бойы арнайы дайындалып, тіпті жандарын қиярлықтай күй кешетіндіктері белгілі. Ал, егер адамдар да ұрық тазалығын сақтау арқылы, қаншама қасірет пен қайғыдан құтылатындығын түсінсе, келешек ұрпағына өзі жасап жүрген қиянаттардан тиылар еді.

Сонда, халқымыздың дәстүр-салттарында қалыптасқан тектік қасиеттерімізге қайта оралып, ұрық тазалығының көмегімен бүкіл генетикалық ілімнің ұсынатын телегей терең табиғат тылсымдарын түгелдей алақанымызға қондырмақпыз. Міне, осынау ұғымдар тек айтқанға ғана жеңіл, әйтпесе көкжиегіне көз жеткісіз, қаншама құдіреттерді бауырына басқан өзі бір жатқан әлем емес пе?!

Ендеше, табиғаттың кешіре алмайтын тұрақты заңын бұзу арқылы, адамдар қатты қателесіп жүргендіктерін мойындайтын мезгіл жетті. Анашаны айтпағанда, тек арақ пен темекінің өзінен-ақ адам ұрпағының қаншалықты азып-тозып жатқанын уақыт көрсетіп отыр. Азғындаудың бұл түрлерін бәріміз де көріп те, күнделікті естіп те жүрміз ғой.

Тіпті қазіргі адамдар арақ пен шараптың қызығына құнығып, ұлдарымыз түгіл қыздарымыз да темекіні жілік майын жұтқандай сорып, бұл аз дегендей анашамен уланып жүрген тірі өліктердің ертеңгі ұрпағынан не күтуге болады? Оның үстіне айналадағы экологиялық апаттардың әсерлері тағы бар. Осылардың зардабынан бүгінгі дүниеге келіп жатқан сәбилердің қасіретінде шек жоқ. Олардың 2,5% – тіпті тоғыз торқаның ішінде жан тәсілімін беріп өлі туып жатса, ал тағы да 20 %-тейі аяқ-қолдары сал болып ақыл-ессіз азаппен күндерін кешуде. Өмірге тірі келді дегендерінің өздері де зейіндері әлсіз, зерделері таяз екендіктерін несіне жасырамыз. Мінеки, осы қасіреттердің бәріне де алдыңғы буынның жауапты екенін ашық айтатын мезгіл жетті. Ей адамдар, ұрпақ қамын ойлап, ұрық тазалығы мен ана құрсағындағы тәрбиеге бет бұрыңыздар демекпіз. Бұл халық педагогикасы мен психологиясының алғашқы екі негіздері бүгінге дейінгі адам тәрбиесіне қолданылмай келгені өз алдына, сонымен қоса, адамдықтың мәйегі мен бекзаттықтың тегі де, осы кезеңдердің ішінде жатыр. Ендеше, халық педагогикасы мен психологиясының негіздері тек адамның физиологиялық кезеңдерінен тамыр тартатынын еш уақытта естен шығармаған жөн.

Ақыл тәрбиесін Халық педагогикасы мен психологиясының екінші ғылыми жүйесі ретінде ұғыну үшін оның ең алғашқы басталатын сәтін анықтап алуымыз керек. Бұл сәт адам тәрбиесінің нәресте кезеңінде жетілетін қасиеті мол аса бір үлкен құбылыс. Қазақ халқының ғасырлар бойы қалыптастырған халықтық тәлімінде, ақыл тәрбиесінің алғашқы сәтін – нәрестенің қырық күнге толған мерзімімен сабақтастырады да, оған қырқынан шығару ырымдарын жасайды. Ал, бала қырқынан шыққанда жасалатын әрекеттердің өзіне көшсек: біріншіден – нәресте мойнын ұстай алатын халге жеткендіктен-алғаш рет оның «қарыншашын» алады. Екінші-қолы мен аяқтарының өсіп үлгірген тырнақтарын қысқартады. Үшінші – бала жанарының қарашықтарын меңгеріп ұстай алатындықтан, енді оның бесігінің арқауына түрлі түсті ойыншық заттар іледі. Міне осылайша, нәресте қырқынан шыққанда тұңғыш рет ақ пен қараны ажыратып, ақыл тәрбиесінің қиыны мен қызығы мол ұзақ сапарына аттанады. Ол осы сәтте ең алғашқы таңырқау мен таңданудың күйін кешеді. Бұған дейін жүрек тәрбиесінің көмегімен, ана құрсағында түйсіктік ақыл қалыптасса, енді қарашығын ұстаған сәтінен – ақыл тәрбиесінің арқасында – сананың салтанат құратындығын байыптап қана қоймай, оның бүкіл қыры мен сырына тереңдей үңілудің мәні зор. Ендеше, халық педагогикасы мен психологиясының екі жүйесі – жүрек және ақыл тәрбиелерін дұрыс жүргізуді тіршілігімізге енгізсек – адамзат қауымының бұрын-соңды жетіп көрмеген парасатты абзал бейнесін жасар едік. Осы арада арнайы көңіл бөлетін аса бір құдіретті құбылыс бар. Осынау, домбыраның қос ішегі тәрізді адам тәрбиесінің өркені болып саналатын – жүрек тәрбиесі мен ақыл тәрбиесін өзара үндестіріп күйге келтіретін тек қана бесік жыры екенін ерекше атағымыз келеді. Осы үндестікпен бұл екі жүйе бірін-бірі байытып тереңдетумен қоса, адам бойындағы мінезді сырбаздыққа, оның тегіндеп тума қабілет-дарындарын аса өткір қарымдылыққа жеткізіп, ұштай түсетінін көретін күн де туады.

Әдебиеттер

1. Шаханов М. Желтоқсан эпопеясы. Алматы: - 2013.-904 б. 2. Жарықбаев Қ. Психология. - Алматы.: Білім, 1993. -272 б.
2. Қалиев С.Қ. Қазақ этнопедагогикасының теориялық негіздері мен тарихы. Алматы: Рауан, 1998. – 127 б.
3. Ғаббасов С. Халық педагогикасының негіздері. Аматы: Әл – Фараби, 1995. – 209 б.

ЖАСТАРДЫҢ БОЙЫНДА ПАТРИОТТЫҚ СЕЗІМ МЕН АЗАМАТТЫҚТЫ ҚАЛЫПТАСТЫРУДАҒЫ ӘСКЕРИ-ПАТРИОТТЫҚ ТӘРБИЕНІҢ РӨЛІ

Айдарбек Б.Ә., Жұманов Е.Қ.

«Өрлеу» БАҰО АҚФ Түркістан облысы және Шымкент қ. бойынша
Кәсіби даму институты

Резюме

В статье впервые рассматривается развитие творческих способностей учащихся через патриотическое воспитание в учебной программе по военному предмету.

Summary

For the first time, the article examines the development of students' creative abilities through patriotic education in the military subject curriculum.

Ел өміріндегі бірқатар проблемаларды шешу көп жағдайда азаматтық қоғамның даму деңгейіне, жоғары патриоттық сананың қалыптасуына, өз еліне деген мақтаныш сезімге, Отанының мүдделерін қорғау жөніндегі азаматтық борышты орындауға дайындығын тәрбиелеуге байланысты.



Жеке тұлғаның әлеуметтенудегі негізгі бағыттың бірі жеке адамның Отанмен сәйкестігі болып табылады. Бұл ретте "Отан" ұғымы адамның туған жерімен, жақындарымен және туыстарымен ғана шектелмейді, сонымен қатар эмоциялық-психологиялық сезімдер (патриотизм, шынайы берілгендік, ұлттық мақтаныш сезімдері және басқалар) қырынан да ұғынылады.

Осыған орай, білім алушыларды қазақстандық патриотизм рухында тәрбиелеу, елдің мемлекеттік нышандарын танымал етуді қамтамасыз ету жөніндегі жұмысқа білім беру мекемелері мен ұйымдарын белсенді түрде жұмыстар атқарып келеді.

Білім беру ұйымдарында қазіргі заманғы қазақстандық қоғамға, балалар мен жастарға арналған, олардың санасында патриоттық сезімді, өз Отанына деген сүйіспеншілікті оятуға, өз Отанына пайда келтіру ұмтылысын тудыруға патриоттық және әскери-спорттық клубтардың маңызы өте зор.

Әскери-патриоттық тәрбие жастардың бойында патриоттық сезім мен азаматтықты қалыптастыруда маңызды рөл атқарады. Әскери-патриоттық тәрбие жөніндегі жұмыстың пәрменділігін арттыру үшін әскери бөлімдер жеке құрамының Ұлы Отан соғысы ардагерлерімен және жергілікті соғыстар ардагерлерімен кездесулері өткізіліп тұрады; азаматтарды мерзімді әскери қызметке шақыру кезеңінде қорғаныстық-бұқаралық жұмыс айлықтары, әскери бөлімдерде «Ашық есік күндері», орта мектептерде «Ерлік сабақтары» жарияланады. Жыл сайын «Патриот» республикалық акциясы шеңберінде «Ұлан», «Алау» облыстық жауынгерлік ойындар өткізіліп тұрады.

Қорытындылай келе, қазіргі жағдайда әскери-патриоттық тәрбиеге әдістемелік, ақпараттық, ұйымдастырушылық қолдау көрсету, Қарулы Күштер, жұртшылық, білім беру ұйымдары арасындағы өзара байланыстарды жастарды патриоттық тәрбиелеу ісінде үйлестіруді күшейту, әскердің, әскери қызметтің жағымды мәртебесін насихаттау мақсатында одан әрі нығайту қажет. Жастарды әскер қызметіне дайындайтын тәжірибесі бар қазіргі клубтардың жұмысын күшейту, бұл жұмысқа Ұлы Отан соғысы және жергілікті соғыстар ардагерлерін, еңбек ардагерлерін тарту қажет болады. Кеудесіне "бұл менің елім, менің жерім" дейтін сенім ұялата білген жас қана өз елінің

шынайы патриоты бола білмек. Ол үшін “баланы жастан” дейтін халық даналығын естен шығармасақ болғаны. Жас ұрпақты патриоттық, отансүйгіштік рухта тәрбиелеу еліміздің өсіп-өркендеуі үшін қызмет ететіні еш күмән туғызбайды.



Жастардың бойында патриоттық сезім мен азаматтықты қалыптастырудағы әскери - патриоттық тәрбиенің рөлі.

Ел өміріндегі бірқатар проблемаларды шешу көп жағдайда азаматтық қоғамның даму деңгейіне, жоғары патриоттық сананың қалыптасуына, өз еліне деген мақтаныш сезімге, Отанының

мүдделерін қорғау жөніндегі азаматтық борышты орындауға дайындығын тәрбиелеуге байланысты.

Қасиетті хадис: “Отанды сүю иманнан - дүр”, дейді. Елін сүю, Отанын қорғау қашаннан ер жігіттің парызы болған. “Отаншыл сезім жас ұрпақ бойына қайдан беріледі? “Отан от басынан басталады”, дейтін халықтың ұрпағы бұл сенімнен шыға алып жүр ме? Қазіргі күні жастарымыздың бойындағы отаншыл рух, патриоттық сезім қай деңгейде?” деген сауалдардың бізді ойландыруы заңдылық.

Жеке тұлғаның әлеуметтенудегі негізгі бағыттың бірі жеке адамның Отанмен сәйкестігі болып табылады. Бұл ретте "Отан" ұғымы адамның туған жерімен, жақындарымен және туыстарымен ғана шектелмейді, сонымен қатар эмоциялық - психологиялық сезімдер (махаббат, патриотизм, шынайы берілгендік, ұлттық мақтаныш сезімдері және басқалар) қырынан да ұғынылады.

Көпшілік адамдардың санасында өскелең ұрпаққа патриоттық тәрбие беру тек әскери борышын орындау деп ұғынылуы патриоттық тәрбие түсінігінің мазмұн аясын тарылта түседі.

Бүгінгі күні балалар мен жастардың патриоттық тәрбиесі патриоттық сананы, өз Отанына деген адалдық пен берілгендік сезімін қалыптастыру, азаматтық борыш пен негізгі конституциялық міндеттерді орындауға деген дайындық талаптарына толығымен сай келе бермейді. Атқарылып отырған жұмыс еліміздің азаматтарының бойында патриоттық сананы қалыптастыру жөнінде стратегиялық міндеттерді толықтай кешенді шешуді қамтамасыз ете алмайды.

Әлемде азаматтардың бойында ұлттық нышандарға - Туға, Елтаңбаға, Әнұранға, ұлттық мерекелерге патриоттық сезімді, оларға құрметпен қарауды мақсатты түрде қалыптастырып отырған дамыған елдер аз емес. Көптеген елдерде мемлекеттік нышандар мемлекеттің оң бейнесін жасаудың негізі ретінде пайдаланылады, ұлттық мақтаныштың белгісі болып табылады, патриоттық сезім мен ерік - жігерді танытудың нысанасы ретінде пайдаланады. Мемлекеттік нышандардың көмегімен азаматтар бойына еліне деген мақтаныш пен патриоттық сезім дәйекті де табанды тәрбиеленеді. Елдің азаматын тәрбиелеудегі тежемелі факторлардың қатарында патриотизм мен демократиялық нанымдарды нысаналы қалыптастыру үшін жаңа қазіргі заманға технологияларды пайдалануға қабілетті, біліктілігі жоғары мамандардың жеткіліксіздігін, азаматтарға патриоттық тәрбие беру жөніндегі әлеуметтік технологияларды әзірлеуде жеткілікті тәжірибесі бар гуманитарлық бейіндегі ғылыми - зерттеу ұйымдарының аздығын атаған жөн.

Өскелең ұрпаққа патриоттық тәрбие беру мәселелеріндегі қазіргі проблемаларды шешу үшін тұтастай алғанда тәрбиеге принципті түрде жаңа тұрғы қажет.

Ел бейнесін және Отанымен ажырағысыз байланыс сезімін мемлекет пен қоғам түрлі тетіктер мен институттар, ең алдымен, білім беру арқылы қалыптастырады.

Әдебиеттер

1. Серік Шалов «Егемен Қазақстан» газеті. Отанға деген сүйіспеншілік. Ол неден басталады? 15.10.2008ж.
2. Нәзира Жәрімбетова «Егемен Қазақстан» газеті. 19.08.2009 ж.
3. «2006-2008 жылдарға арналған жастарға патриоттық тәрбие берудің мемлекеттік бағдарламасы».

ӘӨЖ

НӘТИЖЕГЕ БАҒЫТТАЛҒАН БІЛІМ БЕРУ ШЕҢБЕРІНДЕ БІЛІКТІЛІКТІ АРТТЫРУ ЖҮЙЕСІНІҢ БАСЫМДЫҚТАРЫ

Қалиева Қадиша Алиасқарқызы

«Өрлеу» БАҰО» АҚФ Түркістан облысы және Шымкент қаласы бойынша КДИ «Әдіснама және педагогикалық инновация» кафедрасының аға оқытушысы

Резюме

В статье рассмотрены приоритеты системы повышения квалификации педагогических работников по профессиональному развитию учителей в условиях обновления содержания образования.

Summary

The article discusses the requirements for professional competences of a modern teacher, the requirements in terms of updating the content of education.

Білім беру жүйесін дамыту бойынша мемлекет саясатының міндеттерін жүзеге асыруда орта білім беруді жүйелі жаңарту себептерін анықтап, олардың бірі – «өмірлік білім алудың» орнына, «өмір бойы білім алу» парагидмасына ауысу қажеттігі айқындалды.

Әлемдік білім беру кеңістігіне кіру мақсатында Қазақстан Республикасы отандық білім берудің озық дәстүрлері мен стандарттарын сақтай отырып, әлемдік білім беру тәжірибесіне бағытталған стратегиялық курсын таңдады.

Білім мазмұнын жаңарту – білім беру бағдарламасының құрылымы мен мазмұнын, оқыту мен тәрбиелеудің әдістері мен тәсілдерін қайта қарастыру болып табылады. Ұлттық және жалпы адамзаттық құндылықтарды бойына сіңірген, кез келген өмірлік жағдайда функционалдық сауаттылығы мен бәсекеге қабілеттілігін көрсете білетін тұлғаның үйлесімді қалыптасуына және зияткерлік дамуына қолайлы білім беру ортасын тудыру – жаңартылған білім мазмұнын енгізудің нәтижесі болуы керек [1].

Мемлекетіміздің білім беру үдерісіне енген жаңартылған білім беру бағдарламасы – заман талабына сай келешек ұрпақтың сұранысын қанағаттандыратын тың бағдарлама.

Бұл өз кезегінде мектептерге үлкен талаптар қояды. Осындай басым талаптардың бірі – жеке тұлғаға бағытталған сапалы білім беру. Бұған баса назар аударудың өзіндік себептері мыналар:

- еліміздің экономикалық дамуына сай, заманға лайық өмір сүре алатын азамат қалыптастыру;
- бүгінгі оқушының іс-әрекетке бейімділігі, еркіндігі, мұғалім мен оқушы арасындағы қарым-қатынастарда жаңа тәсілдер мен әдістердің болуы;
- мектеп оқушылары мен мұғалімдер арасындағы қарым-қатынаста адамгершілік пен демократия жағының басым болуы[2].

Жаңартылған білім беру бағдарламасымен оқыту жағдайында мұғалімдердің кәсіби даярлығы – мұғалімнің оқытуда жаңаша әдіс-тәсілдерді өз іс-тәжірибесінде пайдалана алуына қажетті жаңа білім, білік, дағдыны меңгеруі болып табылады.

Осыған байланысты Қазақстан Республикасында орта білім мазмұнын жаңарту шеңберінде педагог кадрлардың біліктілігін арттыру курстары ұйымдастырылып, мұғалімдердің шеберлігін жетілдіру мен дамытуды басты міндет ретінде қарастырып отыр. Мұндай курстар жаңартылған білім беру бағдарламасының Қазақстанның білім беру жүйесін реформалауға айтарлықтай үлес қосуына мүмкіндік береді. Біліктілікті арттыру мәселелерін көпжақты зерттелгеніне қарамастан, мұғалімдердің кәсіби құзыреттілігін дамыту жүйесін құру мүмкіндігін дамыту және оны енгізу механизмдері жеткіліксіз зерттелген. Сондықтан біліктілікті арттыру барысында мұғалімнің кәсіби құзыреттілігін дамытуға бағыттауда қайшылықтар пайда болады:

- қазіргі қоғамның даму кезеңінде мұғалімнің алдында тұрған міндеттері мен мұғалімнің шешуге жеткіліксіз дайындығы арасында;
- мұғалімнің кәсіби құзыреттілігін дамыту қажеттілігі мен олардың өзінің біліктілігін арттыру уәждемесінің төмендігі арасында;
- мұғалімнің кәсіби құзыреттілігін дамыту қажеттілігі мен жалпы білім беретін мектеп жағдайында осы мәселенің өңделіп, толық ашылмауы арасында[3].

Осы қарама-қайшылықтарды ескере отырып, кәсіби жетілудегі мұғалімнің уәждемесін қамтамасыз ететін біліктілікті арттыру саласындағы мұғалімнің кәсіби құзыреттілігін дамыту жүйесі қандай болуы тиіс және қандай жағдайларда ол тиімді?

Бұл проблеманы зерттеуде білім беру мазмұнын жаңарту жағдайында мұғалімдердің кәсіби құзыреттілігін дамыту жүйесінің тиімді қызмет жасауының педагогикалық шарттарын анықтауда мақсаттадық.

Білім беру мазмұнын жаңарту жағдайында мұғалімнің кәсіби құзыреттілігінің дамытуы тиімді болу шарттары келесідей:

- мұғалімнің кәсіби құзыреттілігін арттыру тұжырымдамасына сүйенетін, педагогикалық қызметкерлер біліктілігін арттырудың арнайы дамыту жүйесі құрылғанда;
- кәсіби құзыреттіліктің әрбір құраушысының дамытуын дидактикалық, әдістемелік және психологиялық қамтамасыз етілуі әзірленгенде;
- мұғалімнің кәсіби білімі мен даму деңгейінде өтіп жатқан өзгерістерді жүйелі мониторинг жасағанда.

Біліктілікті арттыру курстары арқылы мұғалімдерді оқытуда оқытушы жетекшілік, бағыт берушілік, ұйымдастырушылық, түзетушілік әрекеттерді атқаруы керек. Оқытушының осындай әрекетіне білім алушы мұғалімнің өзі де бойындағы бар білімін көрсете байланыс жасағанда ғана сапалы нәтижеге жетуге болады. Мұғалімдердің өз кәсіби білімдерін жүйелі көтеріп отырулары – олардың шығармашылықпен жұмыс істеуіне ықпал ететін негізгі фактор[4].

Біліктілікті жетілдіру курстарындағы негізгі міндет - мұғалімнің ұрпақ тәрбиесіне деген көзқарасын өзгерту; қоғамның экономикалық-әлеуметтік дамуының міндеттерін терең түсіну; соған сәйкес бейімделуін қамтамасыз ету. Мұғалім және оның біліктілікті жетілдіру жүйесі оқыту құрылымының өзгешілігін анықтайды. Сонымен бірге оқу үрдісіне мұғалімдер тарапынан өзіндік уәж және ықылас байқалады, әрі мұғалімдердегі рефлексия тыңдаушылардың басқа категориясына қарағанда аса жоғары. Тағы бір айтарлық ерекшелік оқу мерзімі өте шектеулі. Енді осы айтылғандардың кейбіреуіне жеке тоқталайық. Ең негізгі ерекшелік осы педагогикалық үрдісте тыңдаушы ретінде қатысатын мұғалімнің оқытушылармен қарым-қатынасы.

Біліктілікті жетілдіру курстарында мұғалім оқу үрдісіне белсенді қатысушы, ғылыми-әдістемелік зерттеулер мен педагогикалық мәселелердің шешімін бірлесіп іздеуші болып табылады. Сондықтан педагог мамандар біліктілікті көтеру курстарына келгенде, яғни бір педагогикалық жүйеден екінші педагогикалық жүйеге келгенде ондағы айырмашылық пен

жетістік, кемшіліктерге өте сезімталдықпен әрі мұндағы оқу процессін бағалағанда, оның негізгі педагогикалық қызметке пайдалылығы тұрғысынан қарайды.

Курстағы тыңдаушы-педагогтің педагогикалық ұмтылыс уәжіне оқытушы-лектордың кәсіби құзыреттілігі, шеберлігі мен білімділігі үлкен әсерін тигізеді. Сондықтан ересек тыңдаушылар алдында дәріс оқитын лектор оқу үрдісінің тыңдаушылармен өзара түсіністік жағдайында ұйымдастыруы керек. Тыңдаушы мен лектордың арасындағы түсіністіктің тағы бір маңызды жағы, тыңдаушы-педагог көпшілік алдындағы беделі үшін қатты алаңдайды.

Бағдарламаларда мектептер базасында тыңдаушыларды оқытудың тәжірибелік құрамдас бөлігі қарастырылған, бұл біліктілікті арттыру институтында өткізілген сабақтардың мектептегі тәжірибелік сабақпен үйлесімділікті жүзеге асырудың жолы. Сонымен қатар, мұғалімдер шетелдік әріптестеріміздің тәжірибелерімен танысады, оқушыларды бағалаудың стратегиясын және тәсілдерін қарастырады. Білім беру процесін әдістемелік сүйемелдеу үшін оқу-әдістемелік кешендер әзірленген, олардың ішіне курстардың жаңартылған мазмұны және бақылау-өлшеуіш материалдар: тесттер, өзіндік жұмыстар бойынша тапсырмалар, жобалар тақырыптары енгізілген.

Курстық дайындық мазмұнына, пайдаланылатын оқытудың технологиялары, формалары мен әдістерінде инновациялық өзгерістер орын тапты: қашықтықтан оқыту, желілік формалары және өзара әрекеттесу технологиялары. Педагогикалық кадрлардың біліктілігін арттыру жүйесінде неғұрлым тиімді болып табылатын тұлғалық-бағытталған, кәсіби-білім беру технологиялар: дербес тәлімгерлік, супервайзерлік, кәсіптік-моделдеуші тренингтер, модульдік технология және кәсіби серіктестік. Сондай-ақ, мұғалімдердің кәсіби шеберлігін дамытуда пәнаралық тәсіл жүзеге асырылуда (жаратылыстану-ғылыми, әлеуметтік-психологиялық, этнопедагогикалық, пәндік-әдістемелік модульдердің кіріктірілуі).

Курстық даярлықтың зерттеушілік-ізденушілік кезеңі мұғалімнің зерттеушілік қызметін жүзеге асыруға мүмкіндік береді. Бұл кезеңде тыңдаушының өз мектебінде өздік жұмыс жүргізуі қарастырылады. Курстың бірінші кезеңінде тыңдаушылар білім беру және талдай білу дағдылары бойынша алған білімдері негізінде өзіне тән кемшіліктерін түзетуге, мейлінше белсенді және мақсатты білім беру жұмысын жүргізуіне ықпал ететін өзінің педагогикалық қызметін жақсартудың бағдарламасын жасайды.

Курсаралық кезеңде педагогтер өз бағдарламаларын, күнтізбелік-тақырыптық жоспарларын, дидактикалық материалдарын қайта қарайды, оларды білім беру міндеттері тұрғысынан талдап, сабақтар мен сыныптан тыс жұмыстардың жоспарларын жасайды, инновациялық әдістемелер мен амалдарды сынақтан өткізеді. Бұл кезде педагогикалық еңбектің тиімділігі педагог қызметіне зерттеушілік тұрғысынан келе білумен қамтамасыз етіледі деп санаймыз.

Курс барысында тыңдаушылар педагогикалық үдерісті, бағдарламалар мен жоспарларды, білім беру жұмыстарының түрлерін жобалаудың негіздерін меңгеріп, курс соңында жоба қорғайды. Бұл мұғалімнің курс мазмұнынан хабардар болып қана қоймай, алған білімін жүзеге асыруына ықпал етеді. Ұсынылып отырған оқу материалының практикалық мәнділігін мектептегі негізгі қызметінде қолдану мүмкіндігі тұрғысынан қарап сынайды. Сол себепті оқу үрдісін, ондағы қарастырылатын немесе оқып үйренетін мәселелер мұғалімнің мектептегі жұмысына тығыз байланысты, әрі сол жұмысты қайта құруға қажетті немесе соған жетелейтіндей етіп ұйымдастыру маңызды. Жоғары зерделілік және біліктілікті жетілдірудің қажеттігін жете түсіну, курстағы оқуды мұғалім үшін ұйымдастырылған танымдық процесс деп түсінуге мүмкіндік береді. Мұндай әдістемелік негіз - біліктілікті көтеру үрдісін ізгілендіру болып табылмақ:

- мұғалімнің жеке басын ең жоғарғы әлеуметтік құндылық деп тану, соған сәйкес оның зерделік және кәсіби өсуіне, дамуына жағдай туғызу;
- мұғалімнің жеке басының сапалық өсуінің уәжі мен оның ықыласын ескере отырып ынталандыру;

- біліктілікті көтерудің барлық басқыштарында тыңдаушылардың танымдық іс-әрекеті белсенділігін күшейту болып бөлінеді[5].

Кез келген оқыту белгілі мөлшерде адамды дамытады. Оқытын пән бағалы, қызықты болғанмен, мұғалім оқушының белсенділігін, пәнге деген қызығушылығын оята алмаса, берген білімнен жақсы нәтиже күтуге болмайды. Оқушыны ізденімпаздықпен жұмыс істеуге баулитын, өз ақыл-ойын көбірек танымдық істерге жұмсауға ұмтылдыратын оқыту ғана нәтижелі болмақ.

Курсқа қатысушылар орта білім беру мазмұнын жаңарту жүйесін жүзеге асыру механизмі мен мұғалім жұмысының нұсқаулығы болып табылатын пәндер бойынша оқу бағдарламалары мен оқу жоспарларының құрылымымен егжей-тегжейлі танысып, талдау жасады және белсенді оқыту әдістерімен практикалық тұрғыда кеңінен таныстырылып, семинар-тренингтер мен шебер-сынып сабақтарын ұйымдастыру барысында өзара тәжірибе алмасу үдерісі іске асырылады. Курс барысында бастауыш сынып мұғалімдерінің кәсіби проблемаларын анықтау мақсатында зерттеулер жүргізу, тәжірибе алмасу және «Назарбаев Зияткерлік мектептер» үздік практикаларын енгізу мақсатында педагог кадрлардың біліктілігін арттыру жүйесінің басқа ұйымдармен ынтымақтастығын дамыту, педагог кадрлардың біліктілігін арттыру бағдарламаларын әзірлеуге озық қазақстандық және халықаралық сарапшылардың тәжірибесімен танысып, тарату, мұғалімнің кәсіби дамуы үшін жағдай жасау, өзінің педагогикалық тәжірибесін кеңінен таратуға жаңашыл педагогтерді тарту сынды жұмыстар жүргізіледі.

Курс соңында тыңдаушылар курстан алған әсерлерін: курстан жаңаша оқытудың қыр-сырымен танысып, көп нәрсе үйренгенін және осындай мазмұнды курстардың ұйымдастырылуы болашақ ХХІ ғасыр ұрпағын тәрбиелеуде ұстаздарға үйретері мол екендігін айта отырып, болашақ ұрпақтың сапалы білім алуы – бастауыш сынып мұғалімдеріне үлкен жауапкершілік жүктейтінін түсінді. Мұғалім күнделікті өз сабағында жаңадан жаңаны ойлап табатын шығармашыл, кәсіби шебер, ізденімпаз және жаңартылған білім беру бағдарламасы аясында біліктілікті арттыру курстарынан өтіп, өз білімін жетілдіру арқылы оқытудың жаңа әдіс-тәсілдерін меңгерген, психологиялық-педагогикалық диагностиканы қабылдай алатын, нақты тәжірибелік іс-әрекет үстінде өзіндік даңғыл жол салатын, зерттеуші, жаңашыл педагог қана білім мазмұнын жаңарту жағдайында алдына қойған мақсаттарына жетіп, шығармашылықтың шыңына шыға алады және жас ұрпақты сапалы біліммен қамтамасыз ете алады деген тұжырым жасалады.

Мұғалімдердің біліктілігін арттыру барысында мына шарттары ескерген жөн:

- 1.Өз білім алуындағы жетекші рөл үйренушінің өзіне тиесілі.
- 2.Ересек үйренуші өзін-өзі басқаруға, өзін-өзі көрсетуге ұмтылады және солай сезінуі тиіс.
- 3.Ересек адамда өзінің және өзгелердің үйренуі барысында қажет болуы мүмкін өмірлік тәжірибесі бар.
- 4.Ересек адам өмірлік маңызы бар мәселелерді шешу мен нақты мақсаттарға жету үшін білім алады.
- 5.Ересектер үйренуші оқыту барысында алған білім-білік-дағдыларды кейінге қалдырмай пайдалануды көздейді.
- 6.Ересектердің оқу іс-әрекеті кейде шектейтін, кейде көмектесетін уақыттық, кеңістіктік, тұрмыстық, кәсіптік және әлеуметтік факторлар арқылы өзгеріске түседі.
- 7.Ересектерді оқыту үрдісі оның барлық (жоспарлау, жүзеге асыру, бағалау және түзету) кезеңінде оқытушы мен үйренушінің бірлескен іс-әрекеті түрінде ұйымдастырылады[6].

Біліктілігін арттыру курс кезеңінде мұғалімдер оқу бағдарламасы мен сабақ жоспарын талдай отырып, оқытудың жаңа әдістемесімен танысады. Оқудың аяғында мұғалімдер өзара рефлексия және метатану тапсырмаларын араластыра отырып, біліктілікті арттыру курсының оқу мақсаттары тұрғысынан өздерінің алға ілгерілеуін қарастырады. Курс барысындағы мұғалімдердің дайындайтын ықшам сабақтары өздерінің оқыту тәжірибесіне

«эксперимент» жасау болмақ, ол рефлексия және талқылау кезеңдерімен ұласады. Пәннің ерекшеліктері қарастырылатын сабақтар кезінде жаңа теория «абстрактілі ұғыну» ұсынылып, ол ықшам-сабақтардың келесі сатысында іс жүзінде қолданылады.

Қорыта келе, мұғалімнің біліктілігін арттыру ісі, ең алдымен оның өзіне қарай бағытталғанда ғана, ұстаздардың өз санасын дамытып, атқарып отырған қызметінің мәнін терең ұғынуы, соған сәйкес өзін-өзі жетілдіру қабілеттерін қалыптастыруы, кәсіби шығармашылықтың биіктеріне ұмтылуы қамтамасыз етілетін болады. Қазіргі «өмір бойы білім алу» идеясын қолдайтын білім беруге сәйкес кәсіби білімін тұрақты көтеріп отыру - мұғалімдердің құқықтары әрі міндеттері, білім беру жүйесінің тұрақты дамуының кепілі, мемлекеттің дамуының құралы болып табылады.

Әдебиеттер

1. Қазақстан Республикасының Білім және ғылым министрінің 2013 жылғы 3 сәуірдегі №115 бұйрығымен бекітілген. Бастауыш мектепке арналған оқу бағдарламалары (білім беру мазмұнын жаңарту аясында) – Астана: Ы.Алтынсарин атындағы ҰБА, 2013.
2. Мищенко Л.И. Теоретико-методологические основы формирования содержания педагогического образования. - М.: МПГУ. КГПИ. -2008.-176.
3. Әлмұханбетов Б.А. Педагог кадрлардың біліктілігін арттыру жүйесінің даму тенденциялары. – Алматы.-2013.
4. Вербицкий А.А. Компетентностный подход: проблемы и условия реализации. // Инновационные проекты и программы в образовании. - 2009. - №2.
5. Кененбаева М.А. Үздіксіз білім беру жүйесінде сапалы білім беру негізі-бастауышта. Бастауыш мектеп.-2015.-№11-12
6. Змеев С.И. Основы андрагогики.-М.:Флинта, 1999.-84 б.

ӘӘЖ

ЖЕКЕ ТҮЛҒАҒА ҰЛТТЫҚ ТӘРБИЕ БЕРУДЕГІ САБАҚ МАҚСАТЫН ДҰРЫС ҚҰРУДЫҢ МАҢЫЗЫ

Токеев Бертай Есмаханович

«Өрлеу» БАҰО» АҚ «Түркістан облысы және Шымкент қаласы бойынша кәсіби даму институты» филиалы «Психология, инклюзивті білім беру және кәсіби даму» кафедрасының аға оқытушысы

Резюме

В статье предусмотрено, что эффективное обучение осуществляется путем правильного построения цели урока в соответствии с форматом SMART, исходя из цели обучения, установленной в стандарте предварительного образования

Summary

The article provides that effective training is carried out by correctly constructing the lesson goal in accordance with the SMART format, based on the training goal established in the pre-education standard

Қазіргі таңда оқушыларды жан-жақты дамытып, ұлттық тәрбие беру арқылы жеке тұлғалық қасиеттерін ашуда тиімді, белсенді оқытудың маңызы зор. Ал ол үшін мұғалімдердің күзіретінде оқушылардың өздерін белсенді оқуға көшіру міндеті тұр. Тиімді оқыту алдын ала білім стандартында белгіленген оқу мақсатына сүйене отырып, SMART форматына сәйкес сабақ мақсатын дұрыс құру арқылы іске асырылады. SMART форматына орай жасалынған, яғни арнайы, нақты, қолжетімді, орындалатын, уақытпен шектелген

мақсат тікелей оқушыларға бағытталады. Бұл жерде «Оқушылар үні» тыңдалып, мұғалім тарапынан алдын ала зерттеу жасалынып, оқушылардың қажеттіліктері ескеріліп, олардың неге қызығатыны, құштарлығы, сабақтағы қандай қиындықтары бар екендігі басшылыққа алынуы тиіс. Барлық оқушылардың қабілеттері, пәнге деген қызығушылықтары, үлгерімдері бірдей емес. Сондықтан пән мұғалімінің өзіне ғана белгілі А В С деңгейлеріне қарай сабақ өтуде саралау (дифференциация) жұмыстары жүргізілуі тиіс. Осы кезеңде оқушылар арасындағы ынтымақтастықты нығайта отырып, оқушылардың қызығушылықтарын оята білу, білім алудағы бәсекелестікті топтық жұмыстарда дамыту, деңгейлеріне қарай тапсырмаларды дұрыс айқындап, бағыт бағдар бере білу мұғалімнің жоғары шеберлігінен байқалады. Оқушылардың неге көңілді қатты аударатынын, құштарлығын, ынтызарлығын, неге алаңдайтынын біле отырып, кедергілер мен қиындықтар аясын зерттеп алып, оқушылар қажеттіліктерін қанағаттандыру мәселесін шешуге болады.

1910–1982 жылдар аралығында өмір сүріп, елінің келешегі мен балдырғандардың болашағына қатты алаңдаған халық батыры, қазақтың сүйікті ұлы, көрнекті жазушысы Бауыржан Момышұлының «Ақыл, сезім, ерік – жігер адам қасиетінің осы үш элементін ұштауға бағытталған мақсатты жұмыс – тәрбиелеу жұмысының басты нысанасы болып табылады»- деген сөзі көп нәрсені аңғартады.

Сабақ мақсатын орындауда әрбір оқушының ақылы, сезімі, ерік-жігері қолданылып, барлығы бір ата-ананың баласындай тапсырмаларды бірлесе орындауы өте маңызды. Диалогтық оқытуда әрбір оқушының пікірі құнды болғандықтан мұғалім олармен санасып, әрбір айтылған ойды ескеріп, шындыққа жету жолындағы оқушылардың еңбектерін мақтап, мадақтап, шынайы бағалап, дұрыс бағыт –бағдар беріп отыруы тиіс. Диалогтық оқыту рөлдік ойындардан тұрады. Оқушылар өздері арасынан көшбасшы, хатшы, бақылаушы, зерттеуші, таимкипер-уақыт өлшегіш, хабарлаушы ролдерін таңдап немесе сайлап алады. Бұл рөлдер әртүрлі тапсырмаларда, әр сабақтарда өзгеріп тұруы тиіс. Өйткені әрбір оқушы ылғи да бір рөлде жұмыс жасаса жалығады, ал әрбір баланың қамтылуы басшылыққа алынған белсенді сабақ барысында бәсекелестік білімде айқындалып, әрбір оқушы көшбасшы болуға талпынып, барынша ізденіп, алда болуға тырысады. Бұрынғы дәстүрлі сабақтардың кемшілігі де осы тұста байқалады. Дәстүрлі сабақтарда тек мұғалім сөйлеп, тек мұғалім белсенді, көшбасшы болып, оқушылардың түп-түзу отырып, тыныштық сақталуы қатаң қадағаланып келгені белгілі. Осы тұста тоқталатын мәселе бұрынғы дәстүрлі бір сабақ мақсатына білімдік, тәрбиелік, дамытушылық мақсаттар, яғни өмір бойы орындалатын мақсаттар қойылып келді. Мысалы: «Жас ұрпақты Отан сүйгіштікке тәрбиелеу» деген мақсатты тәрбиелік мақсатқа қойып жазып келдік. Тоқсан жасқа келген қария: «Мен Отанымды шынайы сүйе алдым ба? Отан алдындағы борышымды өтей алдым ба? Еліме, жеріме, жалпы адамзатқа қандай жақсылықтар жасай алдым?» деген ойлармен мазасызданады екен. Ал қазіргі сабақ мақсаты бір сабақта орындалатын арнайы, нақты, уақытпен шектелген, оқушыларға бағытталған қолжетімді мақсат. Сабақ мақсатын қоюда саралау арқылы оқушылардың барлығы орындай алатын, басым бөлігі және кейбір оқушылар яғни талантты, дарынды балалар орындай алатын мақсаттарды ескеру керек. А деңгейі - талантты, дарынды балар, В деңгейі - қызығушылығы орташа балалар, С деңгейі – сабаққа деген қызығушылығы төмен оқушылар. Оқушылардың қажеттілігіне, қабілетіне, үлгеріміне, қызығушылығына, деңгейлеріне қарай берілген мұғалім тарапынан арнайы құрылған ұтымды, айқын, қолжетімді тапсырмалар белсенді оқуға көшіріп, білімге жетуде оқушылардың қызығушылықтарын арттыру арқылы бәсекелестік орнап, С деңгейіндегілері В деңгейіне, В деңгейіндегілері А деңгейіне көшуге тырысады. Мұғалімдер мынадай бірқатар мәселелерді ескерсе оқушылардың ішкі уәждерін арттыруда тиімділікке қол жеткізе алады. Мысалы:

1. Оқушылардың деңгейіне, қызығушылығына, қажеттілігіне және ынта ықыласына сәйкес келетін тапсырмаларды дайындау оқушылар бойынан музыкантты көруге мүмкіндік береді.

2. Сыныптан тыс жерлерде, мерекелік іс-шараларда, сахналарда олардың музыкалық тәжірибесін көрсетуіне мүмкіндік ашылады

3. Сабақтың тиімді белсенді өтуі үшін оқушылардың үйлерінде бар аспаптарды сыныпқа немесе үйірме жұмыстарына ала келуін сұрану, осы мәселе бойынша ата-аналармен тығыз байланыс жұмыстарын жасау жақсы нәтижелерге жеткізеді.

4. Сабақта белсенді оқытудың түрлі жаңа әдіс-тәсілдерін қолдану биік көрсеткіштерге әкеледі.

5. Достық қарым-қатынас, ынтымақтастық орнаған серіктестікте және топта бір атаның балаларындай белсенді жұмыс жасауға шабыттандыру музыка сабағының жоғары деңгейде өтілуіне септігін тигізеді.

Әдебиеттер

1. Момышұлы Бауыржан. «Ұшқан ұя» Алматы, «Жазушы», 1975 ж.
2. Мұғалімге арналған нұсқаулық «Назарбаев Зияткерлік мектептері» ДББҰ, 2015ж.
3. Мұғалімдердің біліктілігін арттыру бағдарламасы «Назарбаев Зияткерлік мектептері» дербес білім беру ұйымы Педагогикалық шеберлік орталығы, 2015ж.

ӘОЖ:374Ж89

БАЛАЛАРДЫ ТӘРБИЕЛЕУДЕ МЕКТЕП ПЕН ОТБАСЫНЫҢ ЫНТЫМАҚТАСТЫҒЫ

Туранова Гулжаш Курманалиевна

Шымкент қаласы, "Өркен" Балалардың Әл-Ауқатын Арттыру Ұлттық Ғылыми-Практикалық Институтінің аға оқытушысы

Резюме

В данной статье рассматривается актуальность проблемы взаимодействия семьи и школы в воспитание детей.

Summary

This article examines the relevance of the problem of interaction between family and school in raising children.

Еліміздің болашағы – жас ұрпақты тәрбиелеуде бірінші бесік – отбасы, ата-ана тәрбиесі болмақ, екінші бесік – мектеп. Сондықтан отбасындағы тәрбиені одан әрі қарай жалғастырып, өнегелі өмір тұғырынан түспей, мәртебесін төмендетпей, мектеп еліміздің жарқын болашағы үшін еңбек етеді.

Қазақстан Республикасының басты міндеті - оның тәуелсіздігі мен егемендігін, саяси және экономикалық дамуының тірегі болатын, ұлттық құндылықтар мен ұлттық мұраттарды бойына сіңірген патриоттық рухтағы білімді жаңа ұрпақ тәрбиелеу, ғылымды жан-жақты дамыту.

Тәуелсіздігімізді алып, өркениеттілікке құлаш сермеген бүгінгі таңда адамгершілігі мол, сапалы да салауатты ұрпақ тәрбиелеуде халықтық тәрбиенің алатын орны ерекше. Қазір оқу орындарында ұлттық тәрбиеге айрықша мән берілуде. «Жастар біздің болашағымыз» дейтін болсақ, сол жастарымызды ұлтын сүйетін ұлтжанды, Отанын сүйетін патриот, жоғары адамгершілік иесі, ұлттық рухы биік парасатты азамат етіп тәрбиелеу үшін оларға ұлттық тәрбие қажет екенін өмірдің өзі-ақ көрсетіп отыр. Сабақ үрдісінде оқушыларға тұрмыстық тәрбиеге байланысты салт-дәстүрлер, бала дүниеге келгеннен өскенге дейінгі аралықта қолданылатын салт-дәстүр, ырым-тыйымның рөлі, сәлемдесу әдебі, сыйластық, қонақ күту, ас ішу әдебі, инабаттылық дәстүрлері, сөйлеу әдебі және киім кию тәрбиесі, ұлттық тәрбиедегі еңбек тәрбиесінің орны, қазақ халқының озық мәдениет үлгілері мен олардың тәрбиелік мәні сияқты ұлттық құндылықтарымызды оқытуымыз керек

Ұрпақ тәрбиесі ұлағатты болу үшін, отбасындағы ата –ана берген тәрбие мектепте жалғасын тауып, кішкентай бүлдіршін саналы азамат болып қалыптасуы үшін мектеп, мұғалім және тәрбиеші жауапты үлкен міндетті атқарады.

Тәрбиенің адам өмірінде алар орны ерекше. «Тәрбие басы – тал бесік» - дегендей, балаға кішкентай кезінде қандай тәрбие берілсе, оның болашағы да сондай болмақ. Әрине, ол үйдегі ата-ананың тәрбиесімен қатар балабақша, мектеп тәрбиесіне байланысты. Тәрбие негізі қаншалықты сапалы болса, келешек кепілі де сондай болмақ. Оның бір бағыты ретінде экологиялық білім саласын да назардан тыс қалдыруға болмайды. Жас ұрпақты тәрбиелеуде олардың жеке тұлғасының қалыптасуында өскен ортасы, табиғаттың әсемдігі, көғалдандырылуы – негізгі әлеуметтік факторлардың бірі. Ол жұмыс әрбір Қазақстан азаматының күнделікті дем алатын ауасы мен тамағы сияқты қажеттілікке айналуы керек. Дана халқымыз «Ұяда не көрсе, ұшқанда соны іледі» дегендей күтілген әсем аулада өмір сүрген ұрпақ өскенде де, сондай ортада өмір сүруді мақсат етеді. Демек, әсемдікке бала жастайынан үйренсе, оны ары қарай іске асыру көп қиындық тудырмайды.

Мектеп отбасының қолдауына мұқтаж, бұл жерде сөз терең түсінік пен өзара құрметке құрылған серіктестік жайында болып отыр. Педагогтің ата-аналармен жұмысында ынтымақтастық болмайынша, ата-аналарды оқу-тәрбие процесіне белсенді тартпайынша бала тәрбиесі оң нәтиже беруі мүмкін емес.

Сондықтанда төмендегі іс-шараларды тәрбиеші үнемі жауапкешілікпен іске асырып отыруы қажет.

- ата-аналарды мектеп ұйымдастыратын оқу-әдістемелік процестің мазмұнымен және әдістемесі мен таныстыру;
- ата-аналарды психологиялық –педагогикалық жағынан хабардар ету;
- ата-аналарды балаларымен бірге жасалатын әрекеттерге тарту;
- жекелеген балалардың отбасындағы тәрбиесін ескеруі;
- ата-аналардың қоғамдық ұйымдармен қарым-қатынаста болу.

Педагогтің, ата-аналар мен балалардың бірлескен әрекеті табысты болуы үшін барлығы да бірлескен іске оң көзқарас танытып, ұйымдаса, бірлескен жоспарларды жүзеге асырып, ол әрекеттің қорытындысын шығарып отыруы тиіс. Қарым-қатынас балаға біріңғай талап қою, бірлескен әрекеттерді ұйымдастыра, баланың отбасындағы және мектептегі жүріс-тұрысын зерттеу, оның дамуы бағдарламасын жасаудан да тұрады.

Мектеп пен отбасы арасында ынтымақтастық болмаса, бала тәрбиесіне де сызат түсетіні белгілі. Ұлы педагог В.А.Сухомлинский «тек ата –аналармен бірге, жалпы күш жігерді біріктіру арқасында мұғалімдер балаларға үлкен адамдық бақыт беруі мүмкін» деген екен. Ендеше, отбасы мектеп пен бірге тәрбиелік ортаның тұтастай негізгі ықпал ету факторларын жасайды. Сондықтан да мектептің жалпы міндеттері көлемінің тым кеңдігіне қарамастан, ата-аналармен жұмыстың маңызы ерекше.

Педагогтар қауымы баланың өмір сүретін ортасы, отбасындағы қарым-қатынас сипатын, ата-аналардың ерекшеліктері жайлы білуі керек.

Балаларды өз ата-аналарын, туыстары мен жақындарын құрметтеуге, өзінің ата-баба шежіресін, олардың айналысқан істерін зерттеуге қызығушылығын тәрбиелену керек.

Отбасы қарым –қатынасының педагогикалық шарттарын меңгерту арқылы ата –ананың өз баласына деген тәрбиесін қайткенде де нығайта түсу. Отбасында педагогикалық шарттар негізінде орнаған қарым-қатынас бұны жүзеге асырудың басты жолы. Басқа жағдай да ол керісінше болады, ата-ана баланың жетегінде кетуі, не болмаса ата-ана өз ықпалынан балаға мойындату үшін қорқыту, алдау, жәбірлеу секілді басқа да ұшқары іс-қимылдарға барудың нәтижесі екі жаққа да тиімсіз, теріс болатыны анық.

Тәрбиеші әрбір оқу іс-әрекетін жан-тәнімен беріле оқытуды, бала жанына әсер ететін құндылықтарды қаыптастыруды өзі үшін сақтауы қажет. Ересек адам қай жерде болмасын өзі рухани белсенділік танытатын болса, сол арқылы тәрбие бере алады. Жалпы адамзаттық құндылықтар ұғымына енетін өмір құбылыстарының бәрін оқу іс-әрекетінің кез келгенде көрсетуге болады. Бала тәрбиесіне кері әсер етуші негізгі факторлар: соғыс ойыншықтары,

жат қылықты жарияланатын фильмдер және қатыгездікке үйрететін мультсериялдар мен фильмдер т.б. Педагог пен ата-ана баланы тәрбиелеуде барынша тапқырлық танытып, бұл келеңсіздіктерді болдырмаудың қарастыруы қажет.

«Мектепке дейінгі және мектеп жасындағы балалар тәрбиесі» тұжырымдамасындығы көрсетілгендей, «тәрбиенің мақсаты – дені сау, ұлттық, сана-сезімі оянған, рухани ойлау дәрежесі биік, парасатты, ар-ожданы мол, еңбекқор, іскер, бойында басқа да игі қасиеттер қалыптасқан адамды тәрбиелеу» болып табылады. Бұл мақсатты жүзеге асыру, ең алдымен, ұстаздар қауымына тиесілі. Сондықтан мұғалімдерді кәсіптік даярлауға ерекше көңіл бөлген жөн. Сапалы маман даярлау саналы ұрпақ тәрбиелеуге жол ашады. Қазіргі қоғамға лайықты жан-жақты жетілген азамат тәрбиелеу бүгінгі күннің басты талабы болып отыр, оған бүкіл қоғам мүшелері жауапты. Алайда, бала тәрбиелеуде бірінші кезекте ата-аналар тұратыны сөзсіз. Өйткені, бала отбасында дүниеге келеді, қарапайым мінез-құлық нормалары отбасында қалыптасады. Сонымен қатар баланың жағымды-жағымсыз қылықтары да ата-аналарынан үйренеді. Бала тәрбиелі жақсы азамат болып қалыптасуы үшін қолайлы психологиялық ахуал қажет. Ата-аналардың жанұядағы келіспеушілігі, баланың толық емес жанұяда тәрбиеленуі, ата-аналардың ішкілікке салынуы, ұрпақ тәрбиесіндегі көзқарастарын әр түрлі болуы бала бойында жағымсыз мінез-құлықтың қалыптасуына әсерін тигізеді. Ата-аналардың ой-өрісінің саяз болуы, баланы қыспақта ұстауы баланың психологиясына зиянын тигізеді.

Ата-аналар көп жағдайда балалары талаптарын екі етпей орындаса болды деп ойлайды. Сол үшін балаға күш көрсетіп, қорқытатындары да кездеседі. Мұндай жағдай баланы түрлі психикалық дағдарысқа ұшыратады. Адамның бала кезде алған психикалық соққысы өмір бойы есінен кетпейтін болады.

Мектеп жасындағы бала тәрбиесіне немқұрайлы қараймыз. Сабақ оқып отырған баланың төбесінен төніп, әрбір кемшілігі үшін жерден алып, жерге салу немесе қол жұмсау оның сабаққа деген ынтасын жойып, өтірік айтуға итермелейді. Балаңыз жақсы адам болсын десеңіз, ашуға жол бермей, өзіңізді салмақты ұстаңыз. Дауыс көтерудің орнына балаға талап қоюдың тиімді жолдарын үйреніңіз. Мұндай баланың жеткен жетістіктерін мақтай отырып, оған берілген тапсырманы дұрыс орындауын талап етіңіз. Оның жақсы орындайтынына сенетініңізді, тапсырманы белгілі бір уақытта тексеретініңізді айтыңыз. Сонда балаңыз сіздің көңіліңізден шығуға тырысатын болады. Тек енді мақтау керек екен деп орынсыз мақтаудан да сақтаныңыз, себебі шектен тыс мақтау да баланы өзіміздікке жетелеп, өзін өзгеден артық санап, даму қабілеттерін тежейтіні айқын.

Біздің елімізде ата-ана мен мектептің алдына қойылған мақсат бір- жас ұрпаққа берілетін тәрбиені, адамгершілік қасиетті біліммен ұштастыра білу. Бұл міндетті жүзеге асыру үшін ата-ана көп оқып, көп ізденуі қажет, өздері балаға үлкен үлгі-өнеге боларлықтай дәрежеге көшірілуі шарт. Тек қана әдепті, тәрбиелі адам ғана жақсы бұл тәрбиеші бола алатынын айқын.

«Отбасы тәрбиесі» атты ата-анаға арналған сөздікте: «Ата-ананың бірлесіп әрекет етуі бұл отбасы тәрбиесінің заңы. Әке мен шеше – баланы отбасында тәрбиелеудегі негізгі тәрбиешілер, сондықтан бұлардың тек бірлесе отырып әрекет етіп, бір бағыта қимыл жасауы қажет. Бала тиянақсыз, ойдағыдай беріліп жұмыс істемейтін болса, тәрбиешімен ақылдасып, бұл кемшіліктің одан әрі қарай дамуына жол бермеуге шара қолдануы қажет. Ата-ана өзара келісе отырып әрекет етсе, балаға әсер етулері бұрынғыдан да бірнеше рет өсіп отырады. Егер ата-ана өз балаларының тәрбиесі үшін аландайтын болса, олар өзара келіспеушілікті оңай жеңе отырып, бір пікірге келісіп, бірлесіп әрекет етеді».

Мектептің ата-аналармен жүргізетін жұмысының ерекшелігі осы екі жақтың байланысы мен әрекет бірлігінің тұрақтылығынан көрінеді. Бұл тұрақтылықты, ең алдымен, сынып жетекшісі қамтамасыз етеді. «Сынып жетекшісінің ата-аналармен жұмыс істеу қажеттілігі неде» дейтін сұрақ тұрақ тундаған жағдайда. Оған жауап:

- баланың тәрбиесіне қатысты мәселелерді шешуде ортақ көзқарастың болуы;

- баланың мектеп пен мектептен тыс тәрбие мекемелерінің, ата-ана мен жұртшылықтың педагогикалық қолдауын ұйымдастыру;
- оқушылар мен ата-ананың жағымды түсінік пен ынтымақтастық қарым-қатынас орнықтыру т.б.

Одан барып, сынып жетекшісінің дәнекерлігімен, мектеп пен отбасы тәрбиесінің жағымды үрдіске негіделген өзара қызыметінің маңыздылығы көрінеді.

«Ұстаз-бала-ата-ана» мақсатқа жету үшін бірлескен әрекет жасайды. Бұл бірлік қамтамасыз етілгенде күш-жігерді біріктіретін оңтайлы жағдай туып, тәрбие ісі ынтымақтастықпен атқарылады. Ынтымақ – бірлікке келу, бірлесіп тірлік жасаудың көрінісі, татулықтың белгісі.

Әлем тәжірибесі көрсеткендей, кез-елген мемлекеттің әлеуметтік – экономикалық дамуы сол елдің білім мен азаматтарының білім дәрежесіне байланысты. Осы орайда Қазақстанды әлемдегі бәсекеге барынша қабілетті елдердің қатарына енгізуде білім беру ісі басты құрал болып табылады. Ол үшін отандық білім жүйесін халықаралық білім кеңістігінде және еңбек нарығы бәсекелестігін қамтамасыз ететін білім сапасының дәрежесіне жеткізу міндет.

Мектеп пен ата-аналар ынтымақтаса жұмыс жүргізсе, балаларға тиісті көңіл бөле білсе, олармен санаса білсе, келешектің шын жанашыры, елдің арқасүйер азаматтары тәрбиеленіп шығатыны сөзсіз.

Мұғалімдердің ата-ананы мектепке тартып, бала тәрбиесіне ортақ етене жақын болуы өте маңызды.

Жас ұрпағымызды тәрбиелеу жүйесі заман талабына сай қоғамдық өмірде болып жатқан ұлы өзгерістерге де байланысты. Қазіргі талап – жан-жақты үйлесімді, жетілген жаңа адамды тәрбиелеу талап етілуде. Қоға талабы-заман талабы, өйткені «әр адам – өз заманның баласы». Сол себептен адамды заман білмейді, заманына сай заңы туындайды. Қай заман болмасын тәрбие жөнінде көптеген ойшылдарымыз адам бойындағы теріс қылықтар мен жаман мінез-құлықтар әлеуметтік құрлыстың кемшіліктерінен туындап отырған. «Туа жаман жоқ, жүре жаман бар», «Заман түзелсе, жаман түзеледі», – деп халық педагогикасы тәрбиенің заманға, қоғамға, оның материалдық рухани байлығына тәуелді екенін айтып өткен.

Сонымен, баламыз өскенде өнегелі азамат болсын десек оған туғаннан дұрыс тәрбие сусынымен шөлін қандырып отырғанымыз жөн.

Ұлы ұстаз Макаренко былай деген болатын: «баламен шындап сөйлесу үшін орын мен уақытты таңдай біліңіз. «Кіре берістегі жол-жөнекей айтылған сөз бала көңілінде керекті із қалдырмайды» деген парасатты оймен түйіндеймін.

Әдебиеттер

1. Алматы қаласы, 18 қаңтар, 2010 ж. 2015 жылға дейін іске асырылатын міндеттер/ инт.ж/i.
2. Б.Исаева педагог-психолог, «Ата-аналарды бала тәрбиесіне қалай тартуға болады?» мақала., «Сынып жетекшісі» 5.2011., / журнал/
3. А.Өтешбаева, «Балаларды тәрбиелеуде мектеп пен отбасының ынтымақтастығы» мақала., Қазақстан тарихы №4/2011 (әдістемелік журнал).
4. Ағыбаева Қ., «Тәрбие басы-тал бесіктен», Педагогика және оқушы психологиясы. №1,2011
5. Н.А.Сейсенова «Ұлттық мәдениет-ұлттық тәрбие дамытушы фактор» 1/2011
6. Қайыралиева З.Ә. «Ұрпақ тәрбиесі-ұлт болашағы». «Ұлттық тәрбие»-№2/2012

ҰЛТТЫҚ ОЙЫНДАРДЫҢ БАЛАЛАРҒА БІЛІМ БЕРУДЕГІ ТӘРБИЕЛІК МӘНІ**Панова Айгул Набижановна**

Шымкент қаласы, "Өркен" Балалардың Әл-Ауқатын Арттыру Ұлттық Ғылыми-Практикалық Институтінің аға оқытушысы

Резюме*В данной статье рассматривается использование национальных игр в образовательном процессе.***Summary**

This article discusses the use of national games in the educational process.

Бүгінгі таңда жас ұрпақты өз халқының тарихын, тегін, салт-дәстүрін, тілін, білімін меңгерген мәдениетті, адами қасиеті мол, шығармашыл тұлға етіп тәрбиелеу – өмір талабы, қоғам қажеттілігі. Қазақ мәдениеті – ғасырлар бойы қалыптасқан ұлттық мәдениет. Ол ұлттық тәлім-тәрбиенің негізінде дамып қалыптасады. Ұлттық тәрбие сол ұлттың мәдениетін дамытудың қозғаушы күші болып табылады. Қоғамымыздың іргетасын нығайту үшін бүгінгі жастарға үлгілі, өнегелі тәрбие беру – қазіргі міндеттердің бірі. Оқушыда жалпы адамзаттық құндылықтар мен адамның айналадағы дүниемен жеке тұлғалық қатынасын (этикалық, эстетикалық, адамгершілік тұрғысынан) тәрбиелеу мақсатын халқымыздың мәдени рухани мұрасының, салт-дәстүрінің озық үлгілерін оның бойына дарыту арқылы жүзеге асыруға болады. Осымен байланысты бағдарлама халқымызға тән әдептілік, қонақжайлық, мейірімділік, т.б. сияқты қасиеттер, табиғатқа деген қарым-қатынасындағы біздің халыққа тән ерекшеліктер. Жас ұрпақ өз халқының мәдениетімен, асыл мұраларымен ұлттық әдебиеттер арқылы танысып келеді. Халық ойынды тәрбие құралы деп таныған. Ойынды сабақта қолдану оқушылардың ой-өрісін жетілдірумен бірге, өз халқының асыл мұраларын бойына сіңіріп, кейінгі ұрпаққа жеткізе білу құралы. Ойын дегеніміз – адамның ақыл-ойын дамытатын, қызықтыра отырып ойдан-ойға жетелейтін, тынысы кең, алысқа меңзейтін, қиял мен қанат бітіретін ғажайып нәрсе. Оқу үрдісінде ұлттық ойын элементтерін пайдалану сабақтың тақырыбы мен мазмұнына сай алынады. Сонда ғана оның танымдық, тәрбиелік маңызы арта түседі. Оқушыларды әсіресе, «Сиқырлы қоржын», «Көкпар», «Асық» секілді ұлттық ойындарға қатыстыру өте тиімді. Ойынның тәрбиелік маңызы мынада: ол баланы зеректікке, білгірлікке баулиды. Сабақта және тәрбиеде ұлттық ойынды ұтымды пайдаланса, оқушылардың білімге деген құштарлығын арттыруға және халықтың асыл мұрасын бойына сіңіріп, ұлттық сананы қалыптастыруға болады. Ата-бабаларымыздың ғасырлар бойы жинақтаған тәжірибесін, мәдениетін жасөспірімдер бойында саналы сіңіріп, қоршаған ортадағы қарым-қатынасын, мінез-құлқын, өмірге деген көзқарасын, бағытын дұрыс қалыптастыру тәрбиеге байланысты. Мектепте адамгершілік тәрбиесі тәрбиелеу және білім беру үрдісінде әр түрлі іс-әрекеттер арқылы жүзеге асырылады. Олармен ойынның әр түрін ұйымдастыра отырып, бір-біріне деген қайырымдылық, мейірімділік, жанашырлық, достық, жолдастық сезімдерді тәрбиелеуге болады. Қазақ халқының ұлы ойшылы Абай Құнанбаев: «Ойын ойнап, ән салмай, өсер бала бола ма?» деп айтқандай баланың өмірінде ойын ерекше орын алады. Жас баланың өмірді танып, еңбекке қатынасы психологиялық ерекшеліктері осы ойын үстінде қалыптасады. Ойынға шартты түрдегі мақсаттар қойылады, ал сол мақсатқа жету жолындағы іс-әрекет бала үшін қызықты. Ойын балаларға ақыл-ой, адамгершілік, дене шынықтыру және эстетикалық тәрбие берудің маңызды тетігі деуге болады. Балалар ойын барысында өзін еркін сезінеді, ізденімпаздық тапқырлық әрекет байқатады. Ойын кезіндегі баланың психологиялық ерекшелігі мынада: олар ойланады, эмоциялық әсері ұшқындайды, белсенділігі артады, ерік қасиеті, қиял елестері дамиды, мұның бәрі баланың шығарымпаздық қаблеті мен дарынын ұштайды. Ойын- тәрбие құралы

арқылы, ақыл-ойды кеңейтеді, тілді ұстартады, сөздік қорды байытады. Эстетикалық тәрбие беру құралы. Демек ойын баланың көңілін өсіріп, бойын сергітіп қана қоймай, оның өмір құбылыстары жайлы таным – түсінігіне де әсер етеді. Балалар ойын арқылы тез тіл табысып жақсы ұғысады, бірінен-бірі ептілікті үйренеді. Ойын үстінде дене қимылы арқылы өзінің денсаулығын нығайтады. Халқымыз ойындарға тек балаларды алдандыру, ойнату әдісі деп қарамай, жас ерекшеліктеріне сай олардың көзқарастарының, мінез-құлқының қалыптасу құралы деп те ерекше бағалаған. «Ақ сүйек», «Тоғызқұмалақ», «Жұмбақ айтыс», «Асық ойнау», «Бес тас», «Арқан тартыс» ұлттық ойындарының ғасырлар бойы өмір сүргендігін айқын көрсетеді. Оқушыларды тәрбиелеуде де ұлттық ойындардың берері мол. Сабақтағы сергіту сәтінде сұрақтар қою арқылы баланың ойлау қабілетін, ақыл – ойын дамытады. Қазақ халқының ұлттық ойындарының бала тәрбиесінде алатын орны ерекше. Сабақта ұлттық ойындарды ойнату арқылы балалар дене қимылдарын жасайды және ойлану арқылы ой-өрісі дамып, ұлттық салт-дәстүрімізден хабардар болады. Ұлттық нақыштағы бұйымдардың да тәрбиелік мәні зор. Көбінесе қазақ тілі сабағында ұлттық ойындарға ден қойған дұрыс. Ойында оқушылардың ұйымдастырушылық дағдылары қалыптасып, шыңдалады. Дене тәрбиесі сабағында ұлттық ойындарды қолдану жас жеткіншектерге дұрыс бағдар береді, салауатты өмір салтын қалыптастыруда тәрбиелік мәні өте зор. Жан-жақты дамыған денсаулығы мықты дара тұлғаларды тәрбиелеу ежелден келе жатқан халық дәстүрі. Ұлттық ойындар халық тәрбиесінің дәстүрлі табиғатының жалғасы. Ежелден дәстүрлі ойындарда халықтың өмір сүру әдісі, тұрмыс-тіршілік еңбегі, ұлттық дәстүрлері, батырлық-батылдық туралы түсінігі, адалдыққа, күштілікке ұмтылуы, шыдамдылық, т.б. құндылықтарға мән берілуі – халық данышпандығының белгісі. Қазақтың белгілі ғалым ағартушылары А. Құнанбаев, Ш. Уәлиханов, Ы. Алтынсарин халық ойындарының балаларға білім берудегі тәрбиелік мәнін жоғары бағалап, өткен ұрпақтың дәстүрі мен салтын құрметтеп, адамдардың ойы мен іс-әрекетін танып түсінуде жастардың эстетикалық, адамгершілік ой талабының өсуіне оның атқаратын қызметін жоғары бағаласа, М. Жұмабаев ойындарды халық мәдениетінің бастау алар қайнар көзі, ойлау қабілетінің өсу қажеттілігі, тілдің, дене шынықтыру тәрбиесінің негізгі элементі деп тұжырымдайды. Қазақ халқының ұлт ойындары жеке адамдарды ғана тәрбиелеу құралы емес, ол бүкіл қоғамдық ортаны өз соңынан ертетін ұлттың азаматын тәрбиелеп, үлгі берерліктей қызмет атқарады. Ұлт ойындарын бүгінгі мектепте және мектептен тыс оқу- тәрбие жұмысына бағындырылуы тиіс. Мектептегі тәрбие үрдісін жетілдірудің педагогикалық шарттардың бірі - өркениеттің бүгінгі деңгейіне негізделген әлеуметтік – педагогикалық талаптарға сай жастарға білім мен тәрбие беру, бүгінгі күн талаптарына сай жас ұрпақты тәрбиелеу мүмкіншілігін пайдалану. Ұлттық ойын элементтерін сабақтың барысында пайдалану оқушылардың білімді қабылдау қабілетін нақтылап, мазмұнын оқушы санасына жақындатады. Ал оқушылардың сабақтан тыс демалыс жағдайдағы іс-әрекетінде ұлт ойындарын пайдалану тәрбие жұмысын арттыра түседі. Баланың ойын үстіндегі өзін-өзі жаттықтыруы, өмірді білуге деген құмарлығы, шынығуы, шыңдалуы, оның ақыл-ойы, дене еңбегіндегі белсенділігін арттырып, алдына қойған мақсатына жетуге деген ерік-қайратын шыңдайды, алға қарай ұмтылысын, құштарлығын оятады. Осының нәтижесінде оқушының өз бетімен дербес белсенділігі пайда болады. Соның нәтижесінде оқушының өз бетімен ізденуі, білімді қажетсінуі өсіп, нақтылы қажеттілікке ұласады. Атап айтқанда, білім алудағы оқушы белсенділігі мен білімді игеруге деген саналық ұстанымы оқушы дербестігін туғызып, өздігінен оқу, білім алу дағдысын қалыптастырады. Мектептегі сабақ аралық үзіліс оқушылардың сабақ үстінде алатын білімі мен тәрбиесін жалғастырудың ажырамас бір кезеңі, оқушылардың мектепте өткізетін уақытының белгілі бір бөлігі. Сыныптан тыс жұмыстарға осылай деп қарайтын болсақ, оның дәйектігі, сапалы өтуін қамтамасыз ете отырып, оқушылардың алған білімдерінің көлемін кеңейтіп, денсаулықтарын үнемі жақсартуға түсуге қамқорлық жасауға тиістіміз. Үзіліс кезінде де оқушылар ұлттық ойындарды ойнау арқылы өздерінің денсаулықтарын жақсартып қана қоймай, жұмбақ, жаңылтпаш айту арқылы шапшаңдыққа үйренеді. Оқушылар арасында баяу қимылдайтын, сыныптас балалардан бөлектене беретін балалармен жұмыс жүргізгенде

ұлттық ойындардың орны ерекше болды. Әсіресе, осындай балалар ойын барысында балалардың алдына шығып, сөйлей біледі. Бала ширығып ашыла түседі. Аз ойланып, берілген сұрақтарға жауап беріп, ынталанады. Мектепте жүргізілетін тәрбие сағаттарында да ұлттық салт – дәстүрге, отбасындағы ұлттық тәлім – тәрбиеге байланысты пікірталас, дөңгелек үстел өтіліп отырады. Ұлттық ойындарды оқушылар түрлі жиындарды сыныптан тыс жұмыстарды пайдалану үшін белсенді, қабілетті оқушылардың жетекшілік рөлін пайдаланған жөн. Мұғалім осы белсенді, қабілетті оқушылардың көмегіне сүйене отырып, халық ойындарын одан әрі дамытады, оған бақылау басшылық жасайды. Балалар ойынын басқару, оған бағдар беру өте қажет. Баланың дамуына ұлттық ойынның өз ықпалы бар. Ұлттық ойындар қазіргі ұрпаққа жан-жақты тәрбие беруде үлкен рөл атқарады. Басты шарты ретінде ойындарда ой мен еңбектің бірлігі ескерілген. Сонымен, ойындар балаларды ептілікке, шеберлікке, шираққылыққа, табандылыққа басқа да жақсы қасиеттерге тәрбиелейді. Ойын баланы үйретеді, тәрбиелейді, өзгертеді. Әрбір жеке тұлғаның ұлттық қасиеттері (имандылығы, кішіпейілдігі, сыпайылығы, мәдениеттілігі, сыйласымдылығы, салауаттылығы, тіршілікке бейімділігі, өнерпаздығы, шешендігі, ақынжандылығы, т.б.) ұлттық тәрбиеге байланысты дамиды. Әрбір мәдениетті, білімді адам өзінің дүниетанымдық, кәсіптік деңгейін ұлттық мәдениетпен ұштастыра білуі керек. Білімді болғанымен, ұлттық мәдениетті бойына сіңіре білмеген болса, ондай адам ұлт алдында мәңгірт, мәдениетсіз болып көрінеді. Адамның бойына жақсы адамгершілік қасиеттерінің қалыптасуы, өнер-білімді игеруі өскен ортаға, тәрбиеге ғана емес, үлгі-өнеге берер ұстазға, отбасындағы тәрбиеге де байланысты. Әрбір халықтың өсіп-өркендеуі үшін әлеумет ортада қалыптасқан рухани, мәдени, саяси құндылықтарды сақтап, дамытып отыруы қажет. Дәстүрлік таным-түсініктен туындайтын қазақ халқының ұлттық ойындары -баланы іс-әрекетке, адамгершілік әдептерді игеруге, ақыл-ойын жетілдіруге, отан сүйгіштікке баулуда, салауатты өмір сүруге тәрбиелеуде теңдесі жоқ құрал. Халқымыз тұрмыс-тіршілігіне байланысты туған ұлттық ойындарды бала тәрбиесіне лайықтап, шебер пайдалана білген. Ойнамайтын бала жоқ, ойынға қызықпайтын адам, сауық құрмайтын халық жоқ. Үлкен де кіші де ойнап көңіл көтереді, бір нәрсеге беріле қызығады, әр жетістікпен қанағат табады. Тарихының көнелігіне қарамастан ойын үнемі жаңа, ол тат баспайтын, ескірмейтін нәрсе. Мектеп оқушыларына дене күшін, қозғалыс дағдыларын дамытуға байланысты ұлттық ойындар түрлері физиологиялық, психологиялық тұрғыдан қазіргі заман талабына сай ары қарай дамытуды қажет етеді. Мектепте оқушыларға ұлттық ойындардың құндылығын насихаттаумен қатар, оларды қолданудың озық тәжірибелерін жинақтау және дамыту керек. Күнделікті сабақтағы бір сарындылық оқушылардың ынтасын, қызығушылығын жоғалтады. Сондықтан сабақты түрлендіріп, ойын сәттерін қолданып өткізсе, сабақтың мазмұны ашыла түседі. Ойынның тәрбиелік маңызы мынада: ол баланы зеректікке, білгірлікке баулиды. Батылдыққа, өжеттікке тәрбиелейді. Ұлттық ойындардан спорт пен патриоттық тәрбие айқын аңғарылады. Мұғалім ойынды ұйымдастырушы, ойынның мазмұны жөніндегі ақыл-кеңесшісі, балалардың даулы нәрселерін шешіп беретін әділ төрешісі.

Мұғалімнің міндеті - ойын барысында балалар арасында адамгершілік қарым-қатынастарды талдап, зерттеу, оны тиімді әдістермен басқару. Мұғалімдерінің оқу– тәрбие жұмысының негізгі саласы сабақ. Сабақ үстінде оқушылардың біліктілігі, іскерлігі, дағдысы, дүниетанымы дамиды. Негізгі бетбұрыс оқушы білімінің сапасын арттыру, ол дегеніміз түпкі нәтижені көре білу, яғни оқушыға берген біліміміздің қайтарымын көру. Ойынға тек ойын деп қарамай халықтың ғасырлар бойы жасаған асыл қазынасы, бір жүйеге келтірілген тамаша тәрбие құралы деп қарау керек. Ұлт ойындары отбасы тәрбиесінен бастап, мектептегі жеке пәндерді оқыту барысында қосымша материал үшін, баланың сол пәнге қызығушылығын арттыру үшін пайдаланға болады. Қазақ халқының тарихи көне жырларының, эпостары мен лиро-эпостарының қай-қайсысын алап қарасақ та, олардың өн бойынан халықтың ұлттық ойындарының, әдет-ғұрып салттарының алуан түрлерін кездестіреміз. Ұлт ойындары атадан балаға, үлкеннен кішіге мұра болып жалғасып отырған және халықтың дәстүрлі шаруашылық, мәдени, өнер тіршілігінің жиынтық бейнесі көрінісі

де болған. Ойын тек жас адамның дене күш-қуатын молайтып, оны шапшаңдыққа, дәлдікке, т.б. ғана тәрбиелеп қоймай, оның ақыл-ойының толысуына, есейіп өсуге де пайдасын тигізеді. Ұлттық тәрбие – рухани уыз. Халық көптеген тәрбиелік дүниелер туғыза отырып, олар арқылы баланың жеті қырлы, бір сырлы болып қалыптасуын қамтамасыз еткен. Ғасырлар бойы дамып қалыптасқан және өркендей беретін халық педагогикасының қасиетін қадірлеп ұлттық тәрбиеге жан-жақты көңіл бөле бастағанымыз – болашақтың сәулетіне нұрын шашатын күн шуағы іспетті. Еңбекті ұрпағына үйретіп, адамдыққа баураған халқымыздың дәстүрлері, ұлттық ойындары, салт-санасы, бай да баянды мұра. Оқушыны инабатты парасатты болып өссін десек, ұлттық тәрбие тағылымын басшылыққа алып, халқымыздың жстарды әдептілікке тәрбиелеудегі сол қазынасын бүгінгі күн талабымен ұштастыра білейік. Қазіргі қоғам талабына сәйкес үйлесімді білім беріп, тәрбиелеп, дамытуымыз қажет. Қорыта айтқанда, ұлттық ойындар – ата-бабамыздан бізге келіп жеткен, өткен мен бүгінді байланыстыратын баға жетпес байлығымыз, асыл қазынамыз. Сондықтан оны үйренудің, күнделікті тұрмыста пайдаланудың заманымызға сай ұрпақ тәрбиелеуде пайдасы орасан зор.

Әдебиеттер

1. Сағындықов Е. Қазақтың ұлттық ойындары. – Алматы: Рауан, 1991.
2. Сағындықов Е. Ұлттық ойындарды оқу-тәрбие процесінде пайдалану. – Алматы: Рауан, 1993.
3. Толыбаев Қ. Кел, ойнайық. – Алматы: Өнер, 1990.
4. Ұзақбаева С.А., Айтпаева А.К. Казахские народные детские игры. – Алматы. РИК., 2000
5. Ұзақбаева С.А., Бахтиярова Г.Р. Халық ойындарын бастауыш сыныпта пайдалану. – Алматы, 1997.
6. Бурбаев Т. Ұлт мәдениеті. Астана: Елорда, 2001.

ӘОЖ:374Қ56

БАСТАУЫШ СЫНЫПТАРДА ӨЗІНДІК ЖҰМЫСТАР АРҚЫЛЫ ОҚУШЫЛАРДЫҢ ДЕРБЕСТІК ТАНЫМ ӘРЕКЕТІН ҚАЛЫПТАСТЫРУ ЖОЛДАРЫ

Аккузова Гулистан Абуталиповна

Түркістан облысы, Арыс қаласы

"№11 Б.Момышұлы атындағы жалпы білім беретін мектеп" КММ
бастауыш сынып мұғалімі

Резюме

В данной статье рассматривается пути формирования самостоятельной познавательной деятельности учащихся через самостоятельную работу в начальных классах

Summary

This article discusses ways to form independent cognitive activity of students through independent work in primary school.

«Білім негізі - бастауышта» - деп тегін айтылмаған. Бұл ұзақ жылдар бойы қиыны мен қызығы қатар жүретін педагогикалық мол тәжірибеден алынған сөз. Ия, білімнің берік негізі бастауыш сыныптарда қаланады. Яғни, болашақтың бүгіннен де нұрлы болуына ықпал етіп, адамзат қоғамын алға апаратын күш тек білімде ғана.

Қазіргі кездегі қоғам талабына жауап беретін жеке тұлғаны қалыптастыру, өсіп келе жатқан ұрпақ бойында белсенді өмірлік ұстаным тәрбиелеу қажеттілігіне байланысты дидактиканың басты мәселесі - оқыту үрдісінде мұғалім мен оқушының өзара әрекеттесуі

болып отыр. Оқушы танымдық әрекет субъектісінің ұстанымын қамтамасыз ету міндеті, мұғалімнің басшылығымен оқушы белсенді әрекеттен өзін-өзі басқару негізіндегі әрекерке көшу үшін жағдайлар жасау міндеті тұрады.

Бұл міндеттердің шешімі оқыту үрдісін жалпы қайта құру есебінен жүзеге асырылмақ. Егер оқушы сабақта белсенді ой-әрекетіне қосылса, күші жететін қиыншылықтарды жеңу қажеттілігі алдында тұрса, қорытынды мен жалпылау жасауға, әртүрлі сұрақтарға жауаптарды өздігінше табуға ұмтылса, танымдық белсенділігін және дербестігін қалыптастыру мүмкін болады. Оқушылар белсенділігін осындай сипатын көрсететін қажетті шарт - дербестік таным әрекеті. Ол ұзақ уақыт ішінде оқушылардың әртүрлі өзіндік жұмыстарын орындаумен көбірек байланысты болды. Бұл әртүрлі өзіндік жұмыстарды өткізудің мазмұнын көне әдістемесін оқу материалын меңгерудің әртүрлі кезеңінде, әртүрлі дидактикалық мақсатқа қол жеткізуге байланысты әзірлеуді талап етті.

Бірақ оқушылар оқуын белсендірудің негізгі құралдары өзіндік жұмыстан басқа эвристикалық әңгімелесу, бақылау, проблемалық жағдаяттар, танымдық және қисындық міндеттер қою болғасын, өзіндік жұмыс оқушылар сабақта орындайтын, өздігінен ойлауды талап ететін алуан түрлі әрекеттерді қамтымайды. Екінші жағынан, кез-келген өзіндік жұмыс оқушылардан танымдық әрекет пен дербестіктің жоғары деңгейін талап етпейтіні анықталуда. Өзіндік шығармашылық жұмыстармен бірге оқушылар меңгерген білімді, білікті бекітетін және дағдыны қалыптастыруға бағытталған өзіндік жұмыстар орындауға тиіс. Осындай жұмыстар формасы бойынша дербес болып табылып, мәнділігі бойынша дербес емес болып табылмайды. Себебі олар оқушылардың дербес әрекетін ұйымдастырмайды.

Көрсетілген фактілерге байланысты өзіндік жұмыс деген ұғыммен қатар оқушылардың дербестік әрекеті деген ұғымды пайдалану, өзіндік жұмыстың және дербес әрекеттің ерекшелігі оларды, арасындағы байланыстылықты айқындау /белгілеу/ қажеттілігі туады. Сонымен қатар өзіндік жұмыстары екі жақты мәнділік және ұйымдастыру жағынан қарауға қажеттілік байқалады.

Өзіндік жұмысты және дербестік әрекетті дидактикалық категория ретінде талдау П.И.Пидкасистыйдың еңбектерінде орын алған. Автор құрылысын жүйелі талдау негізінде оқушылардың танымдық әрекетінде екі іс-әрекет тобын бөліп шығарды. а) оқушы мұғаліммен бірлесіп орындаған әрекет шартты түрде деп аталатын әрекет мазмұнын қарастыратын әрекеттер мен б) оқушының дербестік әрекет элементтері болып табылатын әрекеттер.

Бірінші топтағы әрекеттерге тән сипат - олар әрекеттің жалпы құрылысына кіріп, оқушының тікелей мақсаты ретінде әрекетті жүзеге асыру пәні болмайтыны. Оқушының әрекеті оған мұғалімнен өзіне не керек екені және кез-келген шешімді жүзеге асыру үшін бұған іс-әрекеттің қандай тәсілдері қажет екені туралы қанша қажетті ақпарат түсіп тұрса, сонша әрекет жүзеге асырылады. Бұл топтың іс-әрекетінің әрқайсысы оқушы әрекетінің бұдан былайғы әрекеті мен себеп мақсатына қатыссыз орындалады. Бұл әрекет атқарушы іс-әрекеттер бақылау әрекеттерінен басым, бағдарлы әрекеттер мүлдем жоқ. Әрекеттің құрастыру тәсілін оқушы жасамайды. Себебі ол қолынан келетін операцияларды жүзеге асыруда. Сырттай бұл әрекеттер тыңдау, ұғыну, жазып алу, жаңғырту, салыстыру, материалды жүйелеп беру, жинақтау, талдап қорыту, құбылыстың жеке жақтарын айқындап білу, ұқсастық бойынша үлгілер, кестелер және т.б. арқылы байқалады. Бұл әрекеттер мыналардан тұрады:

- меңгергенді жаңғыртудан және түсіндіруден;
- ондағы тұрақты байланысты есептеуден;
- алгоритмді орналастырудан;
- меңгерген тақырыптың мазмұнын ұғынып, бере алудан;
- оны тәжірибеде қолданудан.

Бірінші топтың іс-әрекеттері дербестік әрекеттің элементтері болып табылады. Олар оқытуда пәндерді және олармен жасалған әрекеттерді бейнелеуде, осы әрекеттерді

орындау тәсілдерін оларды жүзеге асырудың шарттарымен қабыстыруда алға шығады. Мұндай іс-әрекетті оқушылар әрқашанда саналы бақылайды, себебі оларды орындауды оқушылар саналы түрде меңгереді. Әрекеттер себептерден туындайды, себептер оқушы үшін аса маңызды болып табылады. Осы топтың әрекеттерін орындаған кезде оқушы жоспарланған нәтиженің жоспарланған әрекеттермен арақатынасын белгілейді. Ойша күтілген нәтиже әрекеттерге қатысты жетекші қызметтер атқарады. Нақты алынған нәтиже (таным әрекеттерінің өнімі) жаңа білім әрекеттің жаңа тәсілі ретінде орындалады.

Оқушылардың әрекеттері мыналардан тұрады:

- жаңа фактіні, құбылысты табудан және олардың сипаттамасынан;
- фактілерді жүйелеуден;
- жақсы таныс пәнде басқалар көрмегенді көруден;
- фактілер арасында байланыс орнатудан және олардың міндеттік сипаттамасынан;
- олардың тәжірибелік әрекет саласына шығу жолдарын табудан;
- құбылыстың, оқиғаның дамуында мәнді байланыс пен заңдылығын орнатудан, фактілерді қарама-қарсы қою негізінде олардың мәнін белгілеуден;
- жаңа оқиғаларды табуда жалпының нақты көрінуінен;
- өзгертілген жағдаяттарда тапсырмаларды шешуден;
- мәселені қалыптастырудан;
- құбылыстардың құнды мағынасын белгілеуден және басқалар;

П.И.Пидкасистый бірінші топтың әрекеттері оқушыларды екінші топтың әрекеттерін жүзеге асыруына дайындау үшін қажетті сатысы мен шарты болып табылатынын айтады. Бірақ та олардың барлық ерекшеліктеріне қарамастан, әрекеттің осы екі тобы бірлікте ғана оқу құрылысын құрады және оқыту үрдісін ең жоғары деңгейде ойдағыдай ұйымдастыру үшін тең дәреже де қажет.

Бұдан түсінетініміз: оқушы мұғаліммен бірлесіп орындаған әрекеттер де, дербес әрекет элементтерін құрастыратын әрекеттер де әртүрлі сипаттағы өзіндік жұмыстарды орындау кезінде орын алады: репродуктивтік, құрастырулық-варианттық, эвристикалық және шығармашылық. Бірақ өзіндік жұмыстар түрлерінің әрқайсысында бұл әрекеттердің элементтері әртүрлі арақатынаста болады және өзара іс-әрекет жасайды. Егерде репродуктивтік өзіндік жұмыстарды орындау барысында бірінші топтың әрекеттері басым болса, онда эвристикалық өзіндік жұмыстарды орындау кезінде алғы шепке дербестік әрекет элементтері шығады. Дербестік таным әрекетін талдауы П.И.Пидкасистый оның ішкі, мәнді жағына ерекше назар аударды. Ол шынында да дербестік оның құрылымының барлық қажетті элементтерін мақсатты бөліп алу, пәнді анықтау, әрекет құралдарын таңдау енгізетін әрекетті оқушы жеке өзі немесе мұғалімнің тікелей басшылығымен істеуіне жатқызады. Р.И.Шамова өзіндік жұмыс пен дербестік әрекет деген ұғымдарды сараптау қажеттілігіне меңзейді. Бұл жөнінде ол былай деп жазды: Оқу тек дербестік таным әрекеті үрдісінде ғана өтеді, бірақ ол оқуды оқушылар өзіндік жұмыс үрдісінде ғана өткізеді деуге болмайды. Осыған байланысты мынадай сұрақ туындайды: Мысалы, мұғалімнің әңгімесін тыңдау кезінде мұғалім оқушыларға салыстыру, теңестіру мақсатында іске асырылатын әрекетті қайда жатқызуы керек? Мұнда өзіндік жұмыс бар ма? Біздіңше, жоқ, бірақ дербестік әрекет бар. Біз дербестік әрекет пен өзіндік жұмыс ұғымдарын айырып алуды маңызды жағдай деп есептейміз. Айтылған түсініктерді сараптау қажеттілігі туралы сұрақ қоя отырып, Т.И. Шамова дербестік таным әрекетінің мәнін ашпайды. Ал өзіндік жұмыс орындауда Б.П. Есиповтың өзіндік жұмыс оқу орындарының формалар міндетін өзіне жүктейтін туралы көзқарасты жақтайды. Ол өзіндік жұмыс жалпы сыныптық жан-жақты жұмыс жағдайларында және жеке тапсырмалар орындау ретінде жүзеге асырылатынын көрсетеді. Т.И.Шамова ұйымдастыру формасы ретінде өзіндік жұмысты сипаттайтын нышандарға мынаны жатқызады:

- өзіндік жұмыс мақсатының болуы;
- нақты тапсырманың болуы;
- өзіндік жұмыстың нәтижесін тексеру формаларын айқындау;
- тапсырма алған әр оқушы жұмысты міндетті түрде орындау міндеттілігі;

Бұл нышан мақсаты оқушының міндетті түрде қабылдау керектігіне меңзейді және өз күшімен сол мақсатқа қол жеткізу біліктілігінің болуын көрсетеді.

Мәнділік пен ұйымдастыру аспектісінің өзара байланысы өзіндік жұмысты дербестік әрекеттің ұйымдастыру формасының бірі ретінде қарауға мүмкіндігін береді, оның өзгешілігі - мұғалімнің көмегінсіз дербес орындалатындығында. Сонымен дербестік әрекет деген ұғым өзіндік жұмыс ұғымына қарағанда кеңірек ұғым болып табылады және онымен шектелмейді. Дербестік әрекет, сондай-ақ ұжымдық және жан-жақты жұмыс барысында орын алуы мүмкін. Бірақ бұл жағдайда оны оқушылардың өзіндік жұмысы деп атауға болмайды.

Өзіндік жұмысты дербестік әрекетті ұйымдастыру формасы ретінде қарауға байланысты белгілеу қажеттілігі туындайды. Оқу үрдісінде өзіндік жұмыс пен дербестік әрекет арасындағы байланыстылық мынадан байқалады:

- оқушылар өзіндік жұмысты орындауға ұжымдықпен орындалатын дербестік әрекет барысында дайындалады. Оқушылар ұйымдастырудың Ұжымдық тәсіл барысында қол жеткізетін дербестік әрекет деңгейі сол деңгейдегі өзіндік жұмыстарды орындау мүмкіншілігін белгілейді.

- өзіндік жұмыстарды орындау оқушылар мұғалімнің басшылығымен, оқушыларының іске асыратын дербестік әрекет барысында қол жететін дербестілік пен белсенділіктің деңгейін бекіту мен дамытуға қажетті шарты болып табылады. Оқытудың негізгі мақсатына қол жеткізу үшін - білім жүйесін оқыту және оқушылардың таным белсенділігі мен дербестігін дамыту -оқулықпен ғана емес, өзіндік жұмыстарды орындау үрдісіне жүзеге асырылатын дербестік әрекетті ұйымдастыру қажет.

Осы ережені негіздеу дәлелдеу үшін біз кеңестік психолог Л.С.Выготскийдің оқушылардың ақыл-ой әрекетіне екі даму аймағына деген сілтемесіне сүйенеміз: өзекті даму деңгейі және таяу даму аймағы. Бегілі болғандай өзекті даму деңгейі баланың дамуына қалыптасып болған психикалық үрдістерді көрсетіп білдіреді және ол жат көмегінсіз орындауға қабілетті жұмыста байқалады.

Егер педагог дамудың қалыптасқан психикалық үрдістерге ғана сүйенбей, қалыптасу кезеңінде тұрған даму циклдеріне де бағдар алса, білім мен дамудың өзара байланыс мәселесін шешу ойдағыдай болуы мүмкін. Демек, оқыту үрдісінде ересектердің басшылығымен міндеттерді шешу деңгейі мен өзіндік жұмыста қол жеткізген міндетті шешу деңгейі арасында ыдырауды құрастыратын таяу даму аймағын да есепке алған өте маңызды. Л.С.Выготскийдің ересектердің көмегімен ұжымдық әрекетке бала әжептәуір көбірек және саналы ересектердің көмегімен ұжымдық әрекетте бала әжептәуір көбірек және саналы, түсінікпен істеуге қабілетті деген сілтемесі /нұсқауы/ маңызды болып табылады.

Таяу даму аймағын өзекті даму аймағына айналдыру үрдісі үзіліссіз болып табылады, себебі әр кез сайын жақындықта дамудың жаңа аймағы пайда болады.

Қорыта айтар болсақ, дербестік әрекет пен өзіндік жұмыстың өзара байланысы оқушының таным белсенділігі мен дербестігінің үдемелі алға басқан дамуының маңызды шарты. Оқушыларды ұжымдықпен жүзеге асырылып жатқан өз деңгейі бойынша дербестік әрекетке сәйкес өзіндік жұмыстарды орындауға қосу, таяу аймақтан өзекті даму аймағына оқушылардың өте маңызды біліктілігінің тез арада көшуіне ықпал жасайды. Бұл дегеніңіз әр оқушының таным қабілетінің дамуын басқаруға, осы дамуды бақылауға мүмкіндік береді.

Әдебиеттер

1. Асқарбаев А., Храпченко Г.М. Мектептердегі оқытудың мазмұны мен әдістері. Алматы. «Мектеп», 1981
2. Әлиева К.С., Байдібекова Е., Ысқақова Ә. Шағын комплектілі мектептің бастауыш

- кластарында математикадан өзбетінше жұмыстарды ұйымдастыру. Шымкент, 1992.
3. Байдібекова Е. Логикалық ойлауға үйрету Бастауыш мектеп.-Алматы, 1987.№3.
4. Бантова М.А. және т.б. Бастауыш кластарда математиканы оқыту методикасы Алматы. «Мектеп»,1978
5. Демидова С.И., Деницева Л.О. Самостоятельная работа деятельность учащихся при обучении математике. Сб. Статей. М.:Просвещение,1985.

ӘӨЖ

СӘНДІК ҚОЛДАНБАЛЫ ӨНЕРІНІҢ ӘСЕМДІК ЗАҢДЫЛЫҒЫ АРҚЫЛЫ ОҚУШЫЛАРДЫ ЭСТЕТИКАЛЫҚ ТӘРБИЕГЕ БАУЛУ

Абашева Перизат Алпысбайқызы

«Өрлеу» БАҰО» АҚ Түркістан облысы және Шымкент қаласы бойынша ҚДИ филиалы «Психология, инклюзивті білім беру және кәсіби даму» кафедрасының меңгерушісі

Амиршова Айнура Абдуалиевна

Шымкент қаласы, №13 мектеп ЖББОМ көркем еңбек пәні мұғалімі

Резюме

В статье изучаются основные закономерности, которыми определяется красота вещей, предметов декоративно-прикладного искусства и их сочетании друг с другом и с окружающей средой.

Summary

In(To;At) article(item;clause) are studied(probed;learned) основные regularity, которыми is defined beauty of the things, subject decorative(ornamental)-applied arts osier(willow) them combination with each other and with(since) surrounding(encircling) ambience(environment;wednesday)

Халық өнері – әлем бейнесі адамның өзін қоршаған ортаға ерекше қатынасы. Ол адам өмірінің тарихы, әлеуметтік жағдайы, ойы, сезімі, өмір шындығын бақылап қоғам өмірі, табиғат сұлулығы көріністерін бейнелеуі.

Қазіргі басты мақсат - дәстүрлі өнерге ғылыми тұрғыдан жаңа көзқарас қалыптастыру, оларды сақтау, жаңғырту осылардың негізінде жас ұрпақты тәрбиелеу. Ол қазіргі заман үшін қайнар көз, кәусәр бұлақ. Халық қолөнері тұрмыста қолданылатын заттар, оның көркем образдық шешімдері өзін қоршаған ортамен байланысы. Мұндай заттар әрі пайдалы әрі көзге тартымды, әрі айналасындағы заттармен үйлесім табады. К.Маркс сөзімен айтқанда, бұл кәдімгі «сұлулық заңдары бойынша туған шығармашылық» қызмет.

Өнер адам шығармашылығының бір түрі нақыш үлгілерін түсіну, ұғу, меңгеру бейнелеу өнерінің пейзаж, натюрморт т.б. жанрларына ғана қатысты емес, айнала қоршаған шикізат материалдарын да көркемдікке айналдыруға болады. Мысалы: ағаштан, жүннен, жүн жіптерден, балшықтан қажетті бұйымдар жасап, форма тауып, өрнекті әшекей сұлулығымен көркемдікті сомдау. Оқыту эстетикалық тәрбие беру жолдарымен мұғалім оқушы шығармашылық жұмыс орындау іс-әрекеттері, қарым-қатынасы арқылы және өнердің көркемдік құралын әсерлік, сезімдік тәсілдерімен түсіндіру арқылы оқушы бойына өз ұлтына тән эстетикалық көркем мәдениетін, талғамын қалыптастырады. Эстетикалық сұлулық заңдылығы заттың көркемдік мәнерін, әдіс-тәсілін, талғаммен жасалуын шынайылығын анықтап, туындыларды бағалау мәселесін шешеді. Оқушыға мысалы өмірде қажетті сәнді қолөнер туындысын көрсетіп түсіндірер болсақ, ол ұғыну барысында эмоциялық күй кешіп көркемдікке әсерленеді және қабылдайды. Көркем қабылдау негізінде көркем сезім әдемілікті сезіну арқылы туындап қалыптасады. Қажетті заттың әдемілігі арқылы туындаған сезім-адамды әрекеттерге жетелейді. Жеке адамның психологиялық құрылымының ең

жоғарғы да жетекші деңгейі қажеттілік болса оның өзіне, қоғамға қатынасынан еңбектену міндеттері туындап оның өнерге деген көркем қатынасын қалыптастырады. Көркем шығарманы орындау не қабылдау барысында туған көркем сезім-көркем талғам белгісі десек, көркем талғам-әсерлену, қабылдау, эскиз орындау, материалмен жұмыс іс-әрекеттерінде қалыптасады. Оқушының көркемдік іс-әрекеттері қолөнерімен танысу, сол арқылы өзін қоршаған ортаны танып, өз бойына көркемдікті сіңіруі. Көркем білім әрекетінде қолөнері түрлерін, қолмен көркем өңдеу тәсілдері тарихынан, халық шеберлері мен суретші-шеберлер туралы мәліметтер беріліп қажетті құрал жабдықтарының атаулары беріледі. Көркем бағалауда оқушылар бұйым формасына яғни пішініне, ою-өрнектеріне, немесе сюжет мазмұнына, материалда орындау сапасына зер сала отырып сезімталдықпен аңғарып, салыстыру барысындағы көрген ерекшеліктерді байқап, өз ой-түйінін айтып, жұмысты жасау мен бағалауды үйренеді. Өнер қоғам формаларымен байланыста дамытынын айтар болсақ К.Маркс «Сан қилы бояулардың қатынасы мен үлгілері бізді шексіз көркемдік ләззәтпен қанағаттандырып қызмет етеді» деген. Олай болса адамдар жаңа формалардың, барлық көне мәдениет мұраларын, салт-дәстүрлерін мұқият сақтап ұрпағына үйретіп жаңа формаларды іске асырады. Е.Р.Шнейдердің 1927 жылғы «Қазақ ою-өрнегі» мақала жинағында «халық салыстырмалы әдіс амалдардың бедер және оның таза аралас түрін қолданды» деп жазды [3]. Ою-өрнек автор байқағандай өнердің ішкі заңдылықтарын анықтау үшін қолданып дамытқан көне мәдениет материалдары қазіргі мәдениетімізге этникалық қарым-қатынас ретінде түпкі тамаша келісім бастаулар болып табылады.

Сонымен өнер екі түрлі жолмен орындалады: шындықты образды қабылдау және материалдарды көркем өңдеп сәнді бұйымға айналдыру. Мысалы табиғаттың бір заты жапырақты алып оны станоктік және сәндік қолданбалы өнерде қалай бейнелеуін анықтайық. Суретші сыршырай өнерінде кенеп бетіне қылқаламның жеңіл қимылымен жапырақ сұлулығын күн көзіндегі тал бұтағының жапырағының түр-түсін бояу арқылы бейнелейді. Ал сәндік қолданбалы өнерінде басқа әдіс пен басқа материал қолданады. Жапырақ сұлулығын суретші, сәнді тоқыма шебері түрлі – түсті жіптермен тоқу, немесе кестелеп тігу арқылы, ал ағаш, тас, сүйек, зергер шеберлері ойып кесіп бейнелейді. Сәндік қолданбалы өнерінің жұмысы әрдайым оның материалына, орындалу техникасына, тұрмыста зат ретінде қолданылу орнына байланысты болады. Бұйымды орындауда оның адам өмір тіршілігіне қажеттілігі ескеріліп, әсіресе пішіні нақышының жаңаша мазмұнда болуы оның өмірге көзқарасы мен табиғатқа қатынасын көрсетеді. Сәндік қолданбалы өнері өзін тудырған ғасырдың бет бедерін сақтай отырып қазіргі заманмен байланыста ерекше сұлулық туындыларын дамытады. Халықтың тоқыма, кесте, ағаш, сүйек, тас, қыш бұйымдарының әшекейлік ою-өрнектері орындаушының таңдауымен және ұрпақтан-ұрпаққа беріліп келіп жеткен ертегі, аңыз, халық әндері, айтыс, батырлар жыры сияқты бейнелеу өнерінің элементтері. Қазақ елі тәуелсіздік алғалы өнер сабақтарында ұлттық мұраларды қолдану көркем білім мен тәрбие процесінде жүзеге асырылатындығы ғылыми теориялық зерттеулерден белгілі. Адам тұрмыста қажетті заттарды жасауда рухани қажеттілік пен көркемдік қабілетті тудырып сұлулық заңдылығымен шығармашылықты игереді. Бұл жөнінде А.М.Горький өте жақсы айтқан, ол «өнердің негізін салушы темір ұсталары, ағаш, сүйек, тігінші, тоқымашы қолөнер шеберлері» олар көз жауын алатын сәнді әшекей заттармен, мұражайларды толықтырды» -дейді. Бұл күнделікті тұрмыста қолданылатын әшекейлі сәнді заттар, көркемдік эстетикалық сапасымен, өзінің функциональдылығымен, конструктивті ерекшелігімен көркем образ және мәнерлі мағналы сұлулық қасиеттерімен мәнді. Өнер оқушының эстетикалық сезімін және әдемілікті ұғумен қатар өнерге қызығушылыққа сүйіспеншілігін оятып тәрбиелейді. Сәндік қолданбалы өнер сабағын оқыту арқылы жеке тұлғаны дамыту бейнелеу өнері мұғалімінің міндеті. Теориялық негіздерді зерттей отырып, тәрбие механизімі педагогикалық жүйеге Н.Д.Хмельдің берген анықтамасы «педагогтың басшылығымен мақсатты бағыт жүйесі арқылы болашақ ұрпақ халықтың барлық мәдениет байлығын біліп баланы көркемдік іс-әрекетпен қоғам өміріне белсенді қатыстырып тәрбиелеу» басты мақсаттың бірі. Осыған байланысты «жас ұрпақтың жеке

тұлғасын қалыптастыру міндетін мұғалім оқушының біліктілігі мен білім алуын ұйымдастыру арқылы шешу» [4] тәрбие механизмінің бүтіндей мән-мағнасы педагогикалық жүйе болып және педагог пен оқушы қарым-қатынасы және мектеп оқушыларының бір-біріне әсер етуі болып табылады.

Сәндік қолданбалы өнер сабағы оқушының эстетикалық қажеттілігін өтеп өнерге қызығушылығын арттырады. Оқушының ой-қиялын, творчестволық белсенділігін, өмір шындығына эстетикалық қатынасын дамытуға тәрбиелейді. Мысалы 1-2 сыныптарда сәнді сурет салу негізін және өсімдіктер мен аңдар, жан жануарлардың бейнесін ықшамдап өрнектеуді, сәнді бояу тәсілдерін игереді. 3 сыныпта оқушы сәнді сурет салудан бастап затты безендіруге дейінгі тәсілдерді үзіліссіз тәжірибе арқылы орындайды. Сонымен қатар сәтті шыққан жұмысты ажырата білуге үйренеді. Олар іс-әрекеттермен сұлулық заңдылығының құралы форманы сезіну барысында симметрияны, өрнек құруда ырғақты сызықты, ықшамдау арқылы өрнектеуді, бояумен жұмыс әрекетінде дақтарды игеріп дағды икемдерін қалыптастырады. Бейнелеу өнері мұғалімінің жергілікті жағдайға байланысты материал таңдауына байланысты сәндік қолданбалы өнерін сабақта ұйымдастыру тиімді. Сәндік жұмыстарының әр түрлі болуы әр оқушының ынталана жұмыс жасауына мүмкіндік береді және басқа да сабақтарға ынтасын арттырады. Сәндік өнер заңдылықтарымен, бұйым құрылысымен, материалымен танысу және жұмысты жүйелі орындай білу оқушылардың қуанышпен эстетикалық ләззәт алуын қамтамасыз етеді. Сәндік қолданбалы өнер түрлері қызметі оқушыларды іскерлікке үйретіп, жан-жақты болуына әсер етеді. Сәндік қолданбалы өнер бұйымын жасауда творчестволық көркемдік шешім міндеттері қолөнерінің спецификалық өзгеше ерекшелігімен байланыста болып, белгілі бір материалда шығармашылық ойды іске асыруды көздейді. Бұл еңбек оқушының эмоциональдық көңіл-күйіне терең әсер етіп шығармашылығын қалыптастырады, эстетикалық талғамын қанағаттандырады.

Шығармашылық жүйеде сәнді бұйым жасау тәрбиелеумен қатар, оқытуда оқушыға бұйым жасау тәжірибесін меңгеруге үйретіп әдет-дағдысын қалыптастырады. Сәндік қолданбалы өнер бұйымын жасау барысында оқушы білімі мен дағдысын тек бейнелеу өнерінде ғана емес, сонымен қатар сызу еңбегі тәжірибесін дамытады және химия, әдебиет, тарих пәндерімен байланыста болады. Жұмыс жасау барысында жалпы көркем еңбек мәдениеті қалыптасады. Сәндік қолданбалы өнер жұмыс жобасы мен эскизін, оның сәнді әшекейін орындауды игертеді және әртүрлі материалдардың физикалық қасиеттерін, сәндік, технологиялық жүйеде оның өңделуін, құрал-жабдықтарын біліп танысуға көмектеседі. Сұлулық заттың, жаратылыс құбылысының түр-түсі тұтас көрінгенде жете танылып сезімталдық қасиетпен сырлы нұрды айқындайды. Әр нәрсені барлай отырып қабылдау, зерттеу табиғат әлемімен жан-жақты қатынас сапасының қасиеті. Тұтастық, табиғи жарастық, әр нәрсенің жинақылығы, бүтіндігі жалпы сезіну, түйсіну нысанасы. Бұл арқылы баланың материалды, оның көркемдік техникалық мүмкіндіктерін сезінуі арқылы сұлулық талғамы дамиды. Оқушы әртүрлі материалды оюлап өрнектеуде және біртұтас орындауда оның өзіндік материал ерекшеліктеріне байланысты қажеттілігі мен шектеулерін біледі. Сонымен қатар көркем образдың шешімдерін орындау арқылы өз қолтаңбасын қалдырады. Оқушының «материалды сезінуі», әртүрлі материалдардың сәнділігін аша білуі десек, яғни көркемдікті өзіндік тілімен сөйлету – адамның эстетикалық талғамын белсенді түрде тәрбиелеудің бір ғана жолы. Бұл қызмет ойдағыдай көңіл-күй тудыруына байланысты оқушылардың еңбектенуге құштарлығын арттырады. Адамың жүйелі еңбектенуді бастан кешуі, ісінің ойдағыдай нәтежиелі болуы, оның қуаныш сезімін оятып еңбектенуге құштар етіп, моральдық және шығармашылық танымын қанағаттандырады. Шығармашылықпен еңбекке қызығушылық адамның ішкі жан-дүниесін байытады. Эстетикалық тәрбиелеуде ең басты қажеттілік өмір шындығын көре білу және оны өнер образында бейнелеу болып табылады. Бұл эстетикалық тәрбиенің шығармашылықпен белсенді еңбектенуі, оқушының болашақта әртүрлі кәсіпті игеруіне ықпал жасап, көркемдік талғамын қалыптастырып дамытады. Баланың жас кезінде айналысқан сүйікті ісі, қалыптасқан көркемдік дағдылары,

болашақтағы мамандығына әсер етуі де мүмкін. Оқушы болашақта сәндік қолданбалы өнерін өз өмірімен байланыстырмаған жағдайда да, сабақта алған әдет-дағдылары басқа да мамандық жұмыстарында көмегі болады.

Сәндік қолданбалы өнер үлгілері эстетикалық ғажайып мұралар, олар сұлулық силай отырып, өмірде де сұлулық түзуге дүниені еркін әдемілік заңдары бойынша түрлендіруге тәрбиелейді.

Негізгі сұлулық заңдылығы бір-бірімен үйлескен қоршаған ортаға байланысты анықталады. Бұл заңдылық сәндік қолданбалы өнері шығармаларының түпнұсқалық қабылдау аясында сауаттылықпен белгіленеді. Заттың көркемдік бағалануы, оның конструкциялық, формалық, материалдық, түр-түстік, өрнек нақыштарының біртұтас ойдың жүйелі орындалуына бағытталуына байланысты болады. Заттың сұлулық үйлесімі оның пайдалы іске жарауы мен ыңғайлы болуына байланысты. Көркемдік сапаға ие болуы үшін заттың құрылымы және басқа заттарға қатынасы жағынан көлемі мен мөлшері үйлесуі керек. Осы жағынан алғанда затты әдемі жасалған немесе епетеісіз жасалған деп айтуға болады. Заттың қолданылуына байланысты формаларының бір-бірімен үйлесімді мөлшері біртұтас жарасымдылықта қорытындыланады. Заттың жақсы болуы орындалған материалында, формасының көлемі келісімді, орналасатын орнымен жарасымдылық табуында. Көркемөнер туындысы сәнді заттың материалдық сапасы оның жұмсақ, қатты, тегіс, өрнекті т.б. болуымен де үйлесім табуы керек. Мысалы: ағаштан бедерленіп жасалған заттың лакпен боялғаны келісімді болады. Ал зат формасы өзінің пайдаланылатын орнына сәйкес орындалған жағдайда, ол үйлесімді болады.

Көркемдік деңгейі қолданылу орнына ғана жауап бермейді, ол мына белгілерге: барлық бөлімдерінің көлем мөлшерінің пропорциональдығына, формасының өзіндік мәнеріне, қолдану орнына, материалына, және сәнді безендірілуіне байланысты өлшенеді.

Көркем сәнді затты бейнелеуде оның түр-түсі де маңызды роль атқарады. Әртүрлі өң мен түс зат жасауда рең заңдылығымен үйлесім табуы керек. Тұрмыстық заттардың бояу түр түстері кең көлемде қолданылады. Ахроматикалық түстердің әртүрлі үйлесімі, зат формасына байланысты қатынастағы өң мен түс бояулары, материалдағы бедерлер қолөнерінде заттың өзіндік образдың құрылым белгілері арқылы көңіл күйімен көрерменіне әсер етеді. Сәндік қолданбалы өнерде бояу түстер заттың қолданылу орнымен, материал фактура бедерімен, образдық мәнер нақышының үйлесімділігімен өнердің басқа түрлері сияқты таңдалынады. Мұндай сабақтан білім алған адамдар сұлулықты түсінеді. Осылайша сәндік қолданбалы өнері мектептегі эстетикалық тәрбие міндеттерінің қазіргі қажеттілігін шешеді.

Сәндік қолданбалы өнері заттары адамзаттың жасампаздығымен жасалған қажетті өмір тіршілігіне сән берген сұлулық туындылары олар бір-бірімен үйлесімде біртұтас заттар ортасында өмір сүріп адамзатқа қызмет етеді.

Міне сәндік қолданбалы өнерінің осындай сұлулық заңдылықтары жас буындардың бойына әсерлі көңіл-күй туғызып эстетикалық талғамдарын дамытады.

Әдебиеттер

1. К.Маркс және Ф.Энгельс Көркемөнер туралы. М., 1967 (140-141-беттер)
2. К.Маркс және Ф.Энгельс соч. т.12 м., 1938
3. Е.Р.Шнейдер «Қазақ ою-өрнегі» 1927
4. Н.Д.Хмель Проблема единства средств в эстетическом воспитании учащихся общеобразовательной . А.,1978.

САЛТ-ДӘСТҮРДІҢ БАЛА ТӘРБИЕСІНДЕГІ РӨЛІ

Кудериева Гулбану Мухановна

Түркістан облысы, "Өркен" Балалардың Әл-Ауқатын Арттыру Ұлттық Ғылыми-Практикалық Институтінің аға оқытушысы

Резюме

Народные традиции представляют собой важнейший фактор, обеспечивающий организующее действие и индивидуализацию этноса, обеспечивают особую психологическую среду, выступая важнейшим средством воспитания детей. Целью данной работы является выявление роли народных традиций в воспитании детей в ДОУ.

Summary

National traditions represent the major factor providing organizing action and individualization of ethnos, provide special psychological environment, acting as the most important educational tool of children. The purpose of this work is identification of a role of national traditions in education of children in preschool educational institution.

Отбасы баланың ең жақын әлеуметтендіру ортасы. Осы ортада баланың өмірдегі мақсаты, оның құндылықтары, не біліп, өзін қалай ұстау керектігі туралы алғашқы мағлұматтар меңгеріледі және онда басқалармен қарым-қатынас орнатуға дағдыланады. Сөйтіп, өзінің «кім» және «қандай» екенін, басқалардың «кім» және «қандай» екенін тәжірибеде сынап байқап көреді. Балалар отбасында әртүрлі жағдаяттар мен төтенше ахуалдарда өзін ұстаудың нормаларын, мінез-құлқын реттеудің өлшемдерін меңгереді.

Отбасы нақты қоғамда өмір сүреді, сондықтан отбасының жалпы сипатымен қатар өзі өмір сүретін қоғамдық қатынастардың мазмұнына сәйкес ерекше белгілері де болатыны түсінікті. Әр елдің, ұлттың отбасын құру жолдары әртүрлі. Соған байланысты бала тәрбиесі де ерекше. Отбасы тәрбиесі өмір өзгерісіне ұшырап отырады. Мәселен, қазақтың ертедегі, кеңес заманындағы және бүгінгі бала тәрбиесіндегі өзгешіліктер осындай. Бала тәрбиесі – отбасының жүйелі түрде жүргізілген жұмысының нәтижесі. Өйткені баланың уақытын дұрыс ұйымдастыра білу, оның мектепте алынған тәлім - тәрбиенің қалыптасып, отбасыда жалғасын табуы бәрі де ата - анасының басшылығы арқылы жүзеге асады.

Ата - ананың әсерлі болуына қажетті жағдайдың бірі - олардың баламен әділ сөйлесіп, ашық пікірлес болуы. Осылай өзара қарым-қатынас баланы еріксіз ата - анаға жақындатып, олардың айтқандарын шын ықыласпен қабылдауға мәжбүр етеді. Балаларды ізеттілікке, адамгершілікке, еңбек-қорлыққа және т.б. қасиеттерге тәрбиелеуде отбасының мүмкіндіктері ерекше.

Отбасы ғасырлар бойы өмір сүріп келе жатқан адам баласының әлеуметтік ортасы. Халықтың салт-дәстүрлері мен әдет-ғұрыптарының сақтаушысы. Сондықтан, отбасы тәрбиесі халықтың ой-арманымен, әр түрлі іс-әрекетімен, мол тәжірибесімен және ұлттық дәстүрімен байланысты дамып, ұрпақтан-ұрпаққа жалғасып жеткен тарихи мұра. Отбасы ең алғашқы жастарды тәрбиелеу ұясы. Оның негізгі мақсаты – балалар тәрбиесі. Отбасындағы ең бас тұлға ана мен әке, ата мен әже. Оларды қазақ халқы өте жоғары бағалайды, сыйлайды, ізет етеді. Мұның мәні – үлкен кісілердің даналығын, олардың ғасырлар бойы тұрмысын, өміріндегі еңбек және қоғамдық іс-әрекетінің барысында жинақталған мол тәжірибесін бағалау. Қазақ жастары өз білімін, тәжірибесін байыта отырып, бұл дәстүрді одан әрі дамыта түсті.

Балаларға тән тағы бір қасиет - еліктегіштік. Олар ересек адамдардың жақсы ісіне де, жаман ісіне де еліктейді. Егер жасөспірімнің өскен ортасында өрескел қылықтар мен балағат сөз орын алатын болса, онда бала өзінің еліктегіштік қасиетіне байланысты жағымсыз қылықтарды дағдысына айналдырады. Олай болса, баланы кішкентайынан бастап ізгі адамгершілік мінез-құлықтарға баулуға әрбір ата-ана міндетті. Отбасындағы тәрбие ісін

негізінен ата-ана басқарады және бұл үшін халық пен мемлекет алдында, балаларының келешек өмірі алдында – жауапты.

Салт-дәстүр дегеніміз – халықтардың кәсібіне, сенім-нанымына, тіршілігіне байланысты қалыптасқан, ұрпақтан-ұрпаққа ауысып отыратын қоғамдық құбылыс. Ол отбасылық тәрбиеде қалыптасады. Жеке адам жаңа салтты ойлап шығара алмайды. Бүкіл халық, ел-жұрт уақыт озған сайын салт-дәстүрге жаңалық енгізіп, оны қоғамдық болмыс көріністеріне бейімдеп өзгертіп отырады. Ал жаңа қоғамдық қатынастарға қайшы келетіндері жойылып, өмірге қажеттілері жаңа жағдайда ілгері дамиды. Мәселен, қазақтың жаугершілік заманында құрдас батыр жігіттердің ұлы жорыққа аттанар алдында ақ қой сойып, қанына найзаларын малып, «өлсек бірге өлеміз, опасызды ант атсын» деп төс түйістіріп анттау немесе әке – шешенің асырап алған баласы мен туған балаларының саусақтарын ақ қойдың бауыздау қанына малғызып, «қаны бір бауырмыз» деп ант ішкізіп, құшақтастырып сүйістіру ырымдары бүгінде ұмыт болған. Ал бұрын болмаған ақ шашты қариялардың алтын – күміс неке тойларын жасау бүгінгі салт-дәстүрден тұрақты орын алды.

Халық: «Дәстүрдің озығы бар, дәурені өткен тозығы бар», «Әдет-әдет емес, жөн-әдет» деп заман талабына сай дәстүрлерді дәріптеп, тәлім-тәрбиенің пәрменді құралы ретінде пайдаланып келген. Әрбір отбасының қалыптасқан әдет-ғұрпы, ата дәстүрі болады. Сонымен бірге жалпы қазақ отбасына ортақ дәстүрлер де бар. Оларды атап өтсек мыналар: жасы кішілер үлкендердің атын атамай, ата, әже, әпке, аға, әке, көке деп сыпайы қарым-катынас жасауы, сондай-ақ жасы кішілер үлкендердің, әсіресе қариялардың алдын кесіп өтпеуі, отбасы мүшелерінің бірін-бірі ренжітпеуі, үлкеннің тілін кішінің алуы, елгезек, тілалғыш, қолғанат болу, ал отбасы мүшелері үлкендерінің өзінен кішілерге қамқоршы, ақылшы болуы, еңбекті үй-ішінде жұмыла істеп, әрқайсысының өз шама – шарқына іс атқаруы.

Қасиетті ана қызының тәрбиелі жан болып өсуі үшін жасынан ақ шашты қарияның алдынан аттатпай өсіреді. Халқымыз «келіннің-аяғынан, қойшының-таяғынан» дегенде, жаңа отаудың береке-құтын, ағайын-туыс, ауыл арасындағы беделін, болашақ ұрпағына дұрыс тәлім-тәрбие беруін келіннің жақсы-жаман қасиеттерімен өлшеген. Қазақ халқы келіннің келген жерінде жақсы жар, абзал ана, ұқыпты әйел болуы, біріншіден, оның өскен ортасына байланысты десе, екіншіден, келген жеріне де байланысты деп қарайды. Жаңа түскен жас келінге ежелері қонақ күту, ас ұстау, бала күту, т.б. мәселелерде үнемі ақыл-кеңес беріп үйретіп отырады. ”Келіннің жақсы болмағы қайын ененің топырағынан” деп, ененің жас келінге қамқоршы болуын талап еткен.

Ата-бабамыз ұлды өздеріндей еңбек сүйгіш, малсақ, жауынгер, әнші, күйші, аңшы, құсбегі – бесаспап азамат етіп тәрбиелеуді мақсат еткен. Жігіттің бойына өнер мен еңбекті, ізгі адамгершілік қасиеттерді қатар сіңірген. Ер баланы бес жасынан бастап ат жалын тартып азамат болғанға дейін мал бағу мен аң аулауға, отын шабуға, қора салуға, ағаштан, теріден, темірден түрлі тұрмысқа қажетті бұй - ымдар жасауға яғни қолөнер шеберлігіне баулыған. Әсіресе әкелері мен аталары ұл- дарға мал жаюдан бастап, шаруаның алуан тәсілдерін үйретіп баққан. Мысалы, малды ерте өргізу, саулатып қоя бермей, алдын кес-кестеп қайырып, тоқтатып жаю, шаңқай түске дейін жусатпауды тапсырған. Отбасындағы ұл тәрбиесіндегі әке мен аталардың рөлі ерекше. Әке үйелменнің басшысы, отбасы мүшелерінің тірегі, асырап сақтаушысы, қамқоршысы. Әкенің мінез – құлқы, өзгелермен қарым-қатынасы, өнер-білімі ұл баланың көз алдындағы үлгі-өнеге алатын, соған қарап өсетін нысанасы. Қазақта біреудің баласы жақсы, өнегелі азамат болса: «Оның әкесі немесе атасы жақсы кісі еді, өнегелі жерден шыққан ғой» деп мадақтайтыны сондықтан. «Әкеге қарап ұл өседі, шешеге қарап қыз өседі», «Әке – бәйтерек, бала - жапырақ», «Жас – кәрінің көзі, кәрі – жастың тезі», «Ата – балаға сыншы» деген мақалдар да осы пікрді халықтың қуаттауынан туған. Отбасында әкелері немесе атадары өз өнерлерін балаларына үйретіп, олардың өзіндей мерген, аңшы, құсбегі, қолөнер шебері немесе әнші, күйші, ақын етіп тәрбиелеуге көңіл бөлген. Ата өнерін баласының қууы, оны мирас етуі ежелгі ел дәстүрі болған. Қазақ халқының өмірінде жеті атасына дейін мергендік, аңшылық немесе ұсталық, күйшілік, емшілік өнерді қуып өткен адамдар жиі кездеседі. Осындай әке мұрасын жалғастырушы

өнерлі жастарды дәріптеу қазақ ауыз әдебиетінен өзекті орын алған. Мысалы, Құламергеннің баласы Жоямерген, Тобықбай сыншының баласы Толыбай туралы ертегі – аңыздар осы пікірді дәлелдейді. «Атадан ұл тумас болар ма, Ата жолын қумас болар ма» деген мақал да сол пікірдің айғағы.

Сонымен, қорыта келе, әрбір ұлттың ұлттық қасиеттері ұлттық тәрбиеге байланысты дамып қалыптасады. Қазақ халқының аса бай ұлттық әдебиеті, қайырымды, әдепті салт-дәстүрлері оның этностық ерекшеліктерін көрсетеді де, ол жеке тұлғалардың ұлттық қасиеттерін қалыптастырады. Халықтың салт-дәстүрлері, рәсімдер мен жөн жоралғылар, рәміздер, ырымдар мен тыйымдар, түрлі сенімдер арқылы өмірде қолданыс тауып келеді. Оның бәрі дамып, толысып, жаңарып отырады. Халықтың игі мәдени дәстүрлері олар: ізеттілік, қайырымдылық, мейірімділік, қонақ жайлылық, имандылық, иманжүзділік — барлық мәдени үлгі-өнегелі іс-әрекеттер қазақ халқында көрініс табады.

Әдебиеттер

1. Г.Е.Есқайырова Ұрпақ тәрбиесіндегі халықтық педагогиканың ролі. [Электрондық ресурс] sabaq.kz/urpaq-tarbiesindegi-halықтыq-pedaqo/
2. Ж.Қ.Теңлібаева Бала тәрбиесіндегі салт-дәстүрдің орны. [Электрондық ресурс] arhar.kz/4091/bala-tarbiesindegi-salt-d-rdi-ornu
3. Р.Ж.Тлеуова Бала тәрбиесіндегі халық педагогикасының тәрбиелік мәні. [Электрондық ресурс] bilim-all.kz
4. Қазақтың салт-дәстүрлері мен әдет-ғұрыптарының тәрбиелік мәні. [Электрондық ресурс] stud.kz

ӘӨЖ

БАЛА ҚҰҚЫҒЫ - АСЫЛ ҚАЗЫНА

Естемирова Алия Махатовна

Өрлеу БАҰО" Шымкент қаласы және Түркістан облысы бойынша кәсіби даму институтының "Әдіснама және педагогикалық инновация" кафедрасының аға оқытушысы

Резюме

В данной статье рассматриваются права ребенка, обеспечивающие подросткам необходимое правовое образование.

Summary

This article discusses the rights of the child, providing adolescents with the necessary legal education.

Қазақстан Республикасының Президенті Қ.К.Тоқаев өзінің Қазақстан халқына жолдауында кәмелетке толмағандар арасындағы құқық бұзушылықтың алдын алу профилактикасын күшейтуді атап өтті. Жасөспірімдер арасында құқық бұзушылықтың алдын алуда құқықтық сана мен құқықтық мәдениетті қалыптастыру негізгі басымдықтардың бірі. Құқықтық сана мен құқықтық мәдениетті қалыптастыру қоғамның құқықтық тәрбиесіне тікелей байланысты. Құқықтық мәдениетті арттыру, халықтың құқықтық санасын дамыту – тәуелсіз, демократиялық және құқықтық тұрғыдан сауатты мемлекет құруға ықпал ететін азаматтық қоғамды қалыптастырудың маңызды өлшемдері. Құқықтық тәрбие – кәмелетке толмағандар арасында заң ұғымдарын насихаттай отырып, жасөспірімдерді қажетті заңдылық біліммен қамтамасыз етуді мақсат етеді. Жастарды заңның негізгі принциптерін біліп қана қоймай оны меңгере білуге де үйрету қажет.

Құқық дегеніміз не? Құқық дегеніміз заң рұқсат ететін адам табиғатына, жаратылысына сай әрекеттер жасау мүмкіндігі екен, яғни азаматтарға кең көлемді құқықтар мен бостандықтар берілген. Бүгін біз адам дүниеге келгеннен бастап, тұлға болып қалыптасқанға дейін қандай құқықтарға ие болатынын білеміз. Бұл заң 1948 жылы 10 - желтоқсанда қабылданған. «Адам құқығының жалпыға бірдей декларациясы», сонымен қатар 1959 жылы қабылданған «Бала құқығы Декларациясы», міне осы декларациядан кейін 61 ел қол қойған 1989ж 20 қарашада «Балалар құқығы туралы Конвенция» қабылданды. Қазірде бұған 191 мемлекет кірген. Конвенция деген - арнаулы мәселелер жөніндегі келісім шарт. Осы Конвенция негізінде 2002 ж тамызда Қазақстанда «Балалар құқығы туралы» заң қабылданды. Бұл заң 9 - тарау, 53 - баптан тұрады. Осы ережелерді бұлжытпай орындау - біздің Отанымыз, еліміз, халқымыз алдындағы парызымыз. Біздің өмірдегі кейбір келеңсіз жағдайлардың көбі біздің осы заң талаптарын, тәртіп талаптарын білмейтіндігімізден туындап жататын секілді. Заң дегеніміз қоғамның негізгі тірегі. Қоғам деп отырғанымыз - мына біздер. «Конституция - бұл да ел рәміздерінің бірі. Сондықтан негізгі заңды елдің туы, әнұраны, елтаңбасы секілді қадірлеу, құрметтеу - біздің парызымыз»- деген. Сондықтан әрбір адамның заң талабына бағынып, жат қылықтар, өрескел тәртіп бұзушылыққа бармау, өзіне жүктелген міндетті уақытылы орындаудың өзін еліміздің Ата Заңның, халықты құрметтеуі деп білуімізге болады. Конституция – елдің барлық ережелері жинақталған мемлекеттің негізгі құжаты. Сондықтан да біз оны Ата заң деп құрметтейміз. Әрбір адам өзінің де, өзге елдің де заңына бағынуға міндетті. Әр мемлекеттің өзіне тән заңы бар. Конвенция - Бала құқығының әлемдік Конституциясы. Халықаралық шарт бойынша бала деп кімді санайды?

Балалар - бұл бесік арбадағы нәресте, бала бақшаға асыққан сәбилер, бастауыш, 5 - 7 сынып оқушылары сонда да болса, 8 сынып оқушылары кейде өздерін бала деп атағаны үшін ренжиді. Олар - жеткіншектер, яғни өздерін ересек сезінеді. 16 - 17 жастағы жоғары сынып оқушыларын жасөспірім деп атаймыз.

Конвенцияның бірінші бабын оқып көрейік: 18 жасқа толмаған әрбір адамзат иесін бала деп санау шартты мақсат. Яғни, 18 жасқа толмаған жасөспірім, жеткіншек те Конвенцияда атап көрсетілген бала құқығын пайдалана алады.

- Мемлекет әрбір баланың аман – сау өсіп, жан – жақты дамуын қамтамасыз етеді;
- Бала өмірге келе салысымен тіркеуге алынады және өзіне есім мен азаматтық алуға құқылы;

- Әрбір бала өз отбасында, ата – анасымен бірге өмір сүруге құқылы;
- Отбасында әкесі мен анасы өз алдына дербес өмір сүрумен, баланы ата – анасымен ажыратуға ешкім құқықты емес;
- Бала мектепте кінәлі болғанда да оны ешкімнің ұрып жазалауға, кемсітіп қорлауға құқығы жоқ;

- Бала тынығуға және мәдени демалуға құқылы;
- Әрбір баланың ой – пікір, ар - ождан және дін еркіндігіне құқығы бар;
- Бала өзі қалаған спорт түрімен шұғылдануға құқылы;
- Бала денсаулығын сақтауға, емделуге құқылы;
- Бала өз ойын еркін айтуға құқылы.

Конвенция бала азаматтығы жайында олардың өмірі мен денсаулығын қорғап, балалардың отбасында өмір сүруін қамтамасыз ету құқығын сақтауды мемлекеттік міндет деп қарастырған.

Декларацияның 26 - бабында және Қазақстан Республикасы Конституциясының 30 - бабында көрсетілгендей:

1. Бастауыш білім баршаға міндетті ал техникалық және кәсіптік білім - көпшіліктің қолы жетерліктей болуы керек.
2. Білім беру адамның жеке басының кемелденуіне, сондай - ақ халықтар арасындағы өзара түсіністікке достыққа ықпал етуі тиіс.
3. Ата - аналар балалары үшін білім беру түрін таңдауға құқықты.

4. Қазақстан Республикасының азаматтары тегін орта білім алуға міндетті.
- Әрбір баланың жақсы оқып, сабақта өмірге қажетті жаңа және пайдалы білімдерді беріп отыруға құқығы бар. Құқық - адамның міндеті де болып табылады.
- Құқық адамға тек жақсы, игі істерді жасау үшін берілген. Адамға зиян келтіретін істердің барлығына тыйым салынған.

Құқықтары мен заңды мүдделерін қорғау үшін баланың құқығы заңмен бекітіледі. Құқық қорғауды ата - аналар, бағып - қағу және қамқорлыққа алу органдары, сот, прокурор жүзеге асырады. Заң баланы озбырлықтың түрлерінен оның абройын төмендетуден, ата - аналар тарапынан болатын қиянаттан қорғайды. ҚР - да балалардың мүддесі қорғала отырып, ондай ата - аналарды ата - аналық құқықтан және баланы бағып - қағуға беруден айыруға байланысты шараларды қолдану заңдық тұрғыда қарастырылған. Бала мүліктік құқыққа да ие. Ол көбінесе өз ата - аналарының және отбасының өзге де мүшелерінің күтіп бағуы құқықтарына байланысты болмақ. Отбасы – ең үлкен, мықты тәрбие ошағы, шағын мемлекет. Отбасының негізі баланы өмірге келтіру ғана емес, оны мәдени- әлеуметтік ортаның құндылығын қабылдату, ұрпақтың, ата-бабалардың, ұлылардың ақыл-кеңес тәжірибиесін бойына сіңіру, қоршаған орта, адамзатқа, өз қоғамына пайдалы етіп тәрбиелеу. Үлкен ұрпақтың тәжірибиесі, өмірдегі беделі, ақыл-кеңестері, ата-ананың өз борышын мүлтіксіз орындауы, бір-бірін құрметтеуі – үлкен тәрбие мектебі.

Қорыта келе, отбасында бала ата-ананың қамқорлығына, шексіз сүйіспеншілігіне бөленіп, әке мен ананың жақсылығы мен дәулетінің қызығын көріп қана қоймай, адамгершілік, әдеп-инабат тағылымдарын алуы, оларды меңгеріп іс- жүзінде қолдануы ынта мен ықылас, қайрат пен қажыр ететін жолынан өтуге тиіс.

Әдебиеттер

1. «Балалар құқығы туралы Конвенция»
2. Қазақстан Республикасының Конституциясы Электронный ресурс URL: <http://adilet.zan.kz/kaz/docs/K95000100>
3. Қазақстан Республикасының Заңнамасы Электронный ресурс URL: <http://adilet.zan.kz/kaz/docs/P020001378 #z1>

ӘӘЖ

ҰЛТТЫҚ ТӘРБИЕНІ ҚАЛЫПТАСТЫРУДАҒЫ БАЛАБАҚШАНЫҢ РӨЛІ

Адилаева Алма

«Өрлеу» БАҰО» АҚ Түркістан облысы және Шымкент қаласы бойынша КДИ филиалы «Психология, инклюзивті білім беру және кәсіби даму» кафедрасының аға оқытушысы

Агайдарова Гульнур Кидиралиевна

Шымкент қаласы, №36 "Ерке-Наз" бөбекжай-бақшасы тәрбиешісі

Резюме

В данной статье рассматривается формирование национальной культуры у детей дошкольного возраста на основе казахской народной педагогики

Summary

This article discusses the formation of national culture in preschool children based on Kazakh folk pedagogy

Әрбір педагогтың алдына қойған мақсаты бүлдіршін бойына адамгершілік, имандылық қасиеттерді оқу-тәрбие үрдісінде жан-жақты қалыптастыру арқылы болашақта ел тізгінін

ұстайтын ұрпақ тәрбиелеу. Әр тәрбиеші ұлттық тәуелсіздікті нығайтуда, салауатты қоғам құруда, бірлік пен татулықты арттыруда жас ұрпақ тәрбиесіне аса мән беріп, ұлттық құндылықты оқыту үрдісінде пайдалануы тиіс. Саналы, білімді, әдеп-ғұрып, салт-дәстүрді құрметтейтін ұрпақ тәрбиесіне руханиятымызды, дәстүрімізді, мәдениетімізді, тілімізді, өнерімізді пайдалана отырып ұлттық тәрбие мен білім беруге аса мән беруіміз қажет.

XXI ғасыр табалдырығын еркін аттаған жас ұрпаққа тәлім-тәрбие, білім беруді жетілдірудің бағыттары осы педагогика ғылымында ұлттық құндылықты қалыптастыру болып табылады. Ұлттық құндылықтан нәр алып, ата-бабаның рухани аманатын ертеңгі күнмен жалғастыратын, жеке тұлға болмысын қалыптастыру бүгінгі білім жүйесіндегі негізгі міндет болып отыр. Осы өркениетке қадам басқан еркін елдің өренін тәрбиелеу ұстаздардың үлесіне тиіп отыр.

Ұстаз – тәрбиеші, ол білім беру ісінде рухани, мәдени дәстүрлерді сақтап, шығармашылық ізденісімен жұмыс істеп, жаңа технологияны меңгеріп, ұлттық төл, мұра-мұрағаттарды пайдалануы керек. «Бала – мөлдір бұлақ» деген сөз текке айтылмаған. Жаңа буынға ұлттық тәлім-тәрбие беру үшін ең алдымен тілді меңгеру керек. Өзінің ана тілі жоқ халық ұлт болып қалыптаса алмайды. Біздің қазақ халқы рухани зор байлықтың мұрагері. Халқымыздың мәдени мұрасын таныту арқылы әлемдік мәдениетке жетеміз. Себебі ұлт болашағы мен ұлт өкілінің тағдыры бір-бірімен тығыз байланысты. XXI ғасыр – қатаң бәсеке ғасыры. Бұл енжарлықты көтермейтін уақыт. Аманатқа қиянат жасамау халқымыздың ізгі ұлылық дәстүрі. Ата-бабамыздан сан ғасырлар бойы ұрпағына азық болған ақыл-кеңес, өсиеттері, асыл мұрасы, ұлттық рух, намыс, тілі мен мәдениетін жас ұрпақ бойына сіңіру баршамыздың парызымыз. Қатардағы пендені нағыз толыққанды тұлғаға айналдыру үшін ұлттық құндылықтар арқылы тәрбие берудің маңызы зор. Құндылық дегеніміз не? Құндылық – тәрбие мен оқытудағы адамгершілікке бағытталған мұраттар. Оларға: меймандостық, кісілік, сыйластық, имандылық, кішіпейілділік, салауаттылық, қайырымдылық, ізгілік, еркіндік, өнерпаздық, шешендік, ақынжандылық, сыпайылық, мәдениеттілік, шығармашылдық, рухани байлық, махаббат сынды қасиеттер жатады. Осы құндылықтардың барлығы ата-бабамыздың бізге қалдырған рухани мұрасы екенін естен шығармауымыз қажет. Сонымен қатар, әрбір баланың санасына сіңіруге үлес қосу мұғалімнің борышы.

Ұлттық тәрбиені бала бойына сіңіруде мектепке дейінгі мекемеде атқарылатын жұмыстың орны ерекше. Яғни, тәрбие алуды сәби ана құрсағынан бастаса, оны білім теңізінің балабақша атты кемесінде ұлттық құндылықтарымызбен жетілдіру өте маңызды. Балабақшаға ұлттық тәрбие енгізу арқылы біз ұлтжанды, парасатты ұрпақ өсіретініміз айдан анық. Рухы асқақ, іргесі берік ел боламыз десек, ең бастысы, ұрпақ тәрбиесі мен біліміне сергек қарауымыз қажет.

Қазақ халқының ұлттық тәжірибелері мен тағылымдарының мол қазынасы – халықтық педагогикада жатыр. Қазақ халқының бала тәрбиелеудегі ұлттық тәжірибелері мен тағылымдарының мол қазынасы – халықтық педагогика. Қазақ баласын қасиетті үш сөзбен-ақ тәрбиелеген. Олар – ұят болады, обал болады, жаман болады. Ұят боладысы – кемел иманын, обал боладысы – мейірімін, жаман боладысы – ізгілікке бастар жол екенін сөзсіз түйсінесің, әрі сүйсінесің.

Тәрбиенің тал бесігі – балабақша табалдырығынан бастау алып, ізгілік пен парасаттылыққа жол көрсетер іргелі орынның бала тәрбиесінде маңызды рөл атқаратынын есімізден шығармағанымыз абзал. Тағылымды тәрбиенің тәлімін бала бойына қалыптастыратын ұлтжандылық пен адамгершілік жүрегіне ұялататын тәрбие ошағының қазіргі таңда бәсекеге қабілетті жас ұрпақ тәрбиелеуде өзіндік орны мен үлесі зор. Жазушы-педагог Ж.Аймауытов: «Баланы тәрбиелеу үшін әрбір тәрбиешінің өзі тәрбиелі болуы керек. Себебі, бала айтып ұқтырғаннан гөрі, көргеніне көп еліктегіш келеді. Солай болған соң балаға не жақсы мінез болсын, іспен көрсету керек», - дейді. Осы бір ұлағатты ой астарында отбасында - ата-анасына мектепке дейінгі ұйымда – тәрбиешіден талап етілетін тағылым жүгі жатыр. Жер бетінде мекен еткен адамзаттың бір бұтағы — бір халықтың қандай да дара қасиетке ие болып, қандай бет-бейнесімен көрінуі — сол халықтың мектебінің бет-бейнесіне,

өзіндік ерекшеліктеріне тікелей байланысты. Әрине, отбасында бала ұлттық құндылықтар негізінде тәрбиеленіп келіп, ол тәрбие балабақша мен бастауыш мектепте жалғасын тауып жатса, бала өте құнарлы этномәдени білім мен тағылым алары анық.

Ұлттық тәлім тәрбиенің іргетасын дұрыс қалай білу тәрбиешінің, ата-аналармен қосылып жүргізген шараларына байланысты, өйткені, бірінші ұлттық тәрбиенің ошағы – отбасында, екіншіден, балабақшада болғандықтан, ата-ана мен балабақша болып бірігіп жұмыс атқару – бізге артылар басты міндет.

Тәрбие – өсіп келе жатқан жас ұрпақты өмірге даярлаудың барлық жағын қамтитын, жеке тұлғаны ғасырлар бойы жиналған адамзат тарихындағы тәжірибені игертіп, біліммен жарақтандыруға бағытталған қоғамның талап-тілегіне тәуелді күрделі үдеріс. Бізге бұрыннан белгі болып келген тәрбиенің ұйымдастырушылары: отбасы, ата-ана, балабақша – тәрбиеші, мектеп – мұғалім. Жеке тұлғаның қалыптасуына үлкен ықпал ететін тұлға тәрбиеші – тәрбие көзі.

Рухы асқақ, іргесі берік ел боламыз десек, ең бастысы, ұрпақ тәрбиесі мен біліміне сергек қарауымыз қажет. Бала болашағының негізі – ұлттық тәрбиеде екендігін ескергеніміз абзал.

ӘӘЖ

БАСТАУЫШ СЫНЫПТАР САБАҚТАРЫНДА ОЙЫН ТЕХНОЛОГИЯСЫН ПАЙДАЛАНУ ӘДІСТЕРІ

Едилова Гульмира Сейтовна

Түркістан облысы, Жетісай ауданы

Т.Рысқұлов атындағы №20 жалпы білім беретін мектебінің бастауыш
сынып мұғалімі

Резюме

В статье эффективно использованная игра помогает учащимся с большим энтузиазмом слушать материал, объясняемый учителем, и прочно его усвоить. Потому что ученикам начальных классов больше интересны игры, чем уроки. После интересного вида игры они быстро расслабятся и охотно и качественно выполнят задание. Именно поэтому, правильно используя методы, стараются повысить интерес ученика к уроку.

Summary

In the article, the game used effectively helps students listen to the material explained by the teacher with more enthusiasm and grasp it firmly. Because primary school students are more interested in games than lessons. After an interesting type of game, they will quickly relax and complete the task willingly and efficiently. That is why, using the methods correctly, they try to increase the student's interest in the lesson.

Ойын - балалардың шынайы ойлап тапқан шындығына тез, еркін енуіне, өзіндік «Менің» қалыптастыруға және шығармашылыққа, белсенділікке, өзін - өзі дамытуға мүмкіндік береді. Ойын - әрқашан білім бола отырып, баланы білім алуға, еңбекке дайындайды. Бастауыш сыныптарда ойын технологиясын пайдалану. Қазіргі өркениетке ұмтылған қоғам талабына сәйкес, Қазақстан Республикасының дамыған елдерімен иық тіресіп тұру үшін, еліміздің болашағы мен қазіргі кезеңі үшін білімді, зерделі, өз бетімен іс - әрекет ете алатын, қоғамнан өз орнын таба алатын шәкірттерді дайындау ұстаздың міндеті.

Оқу процесінде ойын технологиясын қолдану – әрқашан білім бола отырып, баланы білім алуға, еңбекке дайындайды. Мектептегі оқушы өмірінің көп бөлігі 45 минуттық сабақ кезінде өтеді. Міне, осы кезде оқушы тек білім алып қана қоймай шығармашылықпен зерттей білуге үйренуі керек. Білімді алуда іс – әрекетке үйренген баланың бойында алған білімі ұзақ уақыт сақталады және ол жұмыс істеуге, ізденуге, таңдауға, т. б. үйренеді. Біркелкі сабақ оқушыны зерігу мен жайбарақаттылыққа алып келеді. Мен сол себепті «Ойын технологиясын қолдану арқылы бастауыш мектептің сабақтарында ауызекі сөйлеу дағдысын дамыту» деп өзімнің проблемалық тақырыбыма сүйенемін. Әрбір ұстаздың мақсаты – сабақ сапасын көтеру, түрлерін жетілдіру, сабаққа оқушының қызығушылығын арттыру. Сондай – ақ бүгінгі таңда елімізде оқыту мазмұны жаңартылып, сабақтарда озық технологияларды қолданудамыз. Бастауыш сыныптағы әртүрлі пәндер оқушы білімін дамытып, танымдық қабілетін сомдауға үлкен үлес қосады. Балаларды оқытуда және тәрбиелеуде ойынның ролі педагогикада бұрын да, қазір де қарастырылып келеді. Ойын балалар үшін оқу да, еңбек те болып табылады. Ойын – айналадағы дүниені тану тәсілі. Ойын балаларға өмірде кездескен қиыншылықтарды жеңудің жолын үйретіп қана қоймайды, ұйымдастырушылық қабілетін қалыптастырады. Тиімді қолданылған ойын мұғалімнің түсіндіріп отырған материалын оқушылардың зор ынтамен тыңдап, берік меңгеруіне көмектеседі. Өйткені төменгі сыныптағы оқушылардың аңсары сабақтан гөрі ойынға ауыңқырап тұрады. Қызықты ойын түрінен кейін олар тез серігіп, тапсырманы ықыластанан әрі сапалы орындайтын болады.

Әрбір ұстаздың мақсаты — сабақ сапасын көтеру, түрлерін жетілдіру, сабаққа оқушының қызығушылығын арттыру. Сондай — ақ бүгінгі таңда елімізде оқыту мазмұны жаңартылып, сабақтарда озық технологияларды қолданудамыз. Сондай технологияның бір түрі — «Ойын арқылы оқыту» технологиясы. білімнің негізі бастауышта қаланатыны белгілі. Балаларды оқытуда және тәрбиелеуде ойынның ролі педагогикада бұрын да, қазір де қарастырылып келеді.

Ойын — балалардың шынайы ойлап тапқан шындығына тез, еркін енуіне, өзіндік «Менің» қалыптастыруға және шығармашылыққа, белсенділікке, өзін — өзі дамытуға мүмкіндік береді.

Ойын — әрқашан білім бола отырып, баланы білім алуға, еңбекке дайындайды.

Ойын технологиясы:

Қызығушылықты дамытып, қалыптастырады;

Дұрыс сөйлеу дағдыларын қалыптастырады;

Ұлттық ойын салт — дәстүрлерді білуге тәрбиелейді;

Өз бетімен іс — әрекет ете алатын, қоғамнан өз орнын таба алатын шәкірттерді дайындау ұстаздың міндеті.

Мектептегі оқушы өмірінің көп бөлігі 45 минуттық сабақ кезінде өтеді. Міне, осы кезде оқушы тек білім алып қана қоймай шығармашылықпен зерттей білуге үйренуі керек. Бастауыш сыныптарда ойын технологиясын пайдалану.

Ойын балалар үшін оқу да, еңбек те болып табылады. Ойын – айналадағы дүниені тану тәсілі. Ойын балаларға өмірде кездескен қиыншылықтарды жеңудің жолын үйретіп қана қоймайды, ұйымдастырушылық қабілетін қалыптастырады.

Ойын арқылы оқушы не үйренеді?

Қисынды ой-қабілетін дамытады

Өздігінен жұмыс істеуге үйренеді

Сабаққа қызығушылығы артады.

Ойын сабақта ұтымды пайдаланса оқушылардың пәнге қызығушылығы артады, сөздік қоры молайғанына көз жетеді

Дұрыс нәтижеге жету үшін:

Әр ойынның тәрбиелік, білімдік, дамытушылық маңызы

Жас ерекшелігі

Қауіпсіздік техникасы

Эстетикалық талап

Сабақтың үстінде ойынды қолдану мынадай негізгі шарттарға жүгінеді:

- ойын оқушылардың алдына тапсырма ретінде қойылады;
- оқушылардың оқу әрекеті ойын ережесіне бағынады;
- оқу материалы ойын құралы ретінде қолданылады;
- оқу әрекетіне ойын жұмыс элементі ретінде кіреді;
- ойын нәтижесі бірден шығарылып отырады;

Осындай дайындық кезінде сабақтағы ойын элементін қолдану үшін мына мәселелерді ескеру қажет:

— тәрбиелік мақсаты; қолданылатын көрнекіліктер; уақытты үнемдеу; ойын қызықты бола ма?; оқушылардың белсенділігін бақылау.

Ойын түрлері өте көп. Соның ішінде бастауыш сыныптарда пайдаланылатын: ойын-сабақ, ойын жаттығу, сергіту ойындары, дидактикалық мақсаттағы ойындар, сөздік ойындар, логикалық ойын есептер, іскерлік ойындар немесе ұлттық ойындар және тағы басқалары. Бұндай ойындар оқушыны жан-жақты дамытып, білімді толық игеруіне көмектеседі.

Ойынға қойылатын әдістемелік талаптар:

- Ойынның мақсаты нақты және керекті көрнекіліктер мен материалдар күн ілгері дайындалып, оңтайлы жерге қою.
- Ойынға кірісер алдында оның жүргізілу тәртібін оқушыларға әбден түсіндіру.
- Ойынға сыныптағы оқушылардың түгел қатысуын қамтамасыз ету.
- Ойын үстінде шешім қабылдай білуіне, ойлана білуіне жетелеу.
- Ойын түрлерін бағдарламаға сай іріктеп алу.
- Ойынды баланың жас ерекшелігіне қарай түрлендіріп пайдалану.
- Қарапайым ойыннан қиын ойынға көшу.
- Міндетті түрде ойынның қорытындысын жариялау қажет.

Грамматикалық ойындар

Оқушылардың грамматиканы толық меңгеріп, жазу тілін дамытуларына мол мүмкіндік береді. Синтаксистік, морфологиялық талдаулар үдерісі үздіксіз дамып отырады. Сонымен қатар фонетикалық заңдылықтарды да еркін меңгере алады.

Олардың қатарына:

- 1) әріптік, буындық кеспелер;
- 2) диктант түрлері;
- 3) жаттығу түрлері;
- 4) шығарма, мазмұндамалар;
- 5) әңгіме, мәтін құрастыру;
- 6) сөздіктер.

Психологиялық ойындар – көбіне таныс емес тақырып кездескенде сұрақ қою арқылы ойналады. Ол оқушылардың ой-пікірлерін бөлісуге, маңызды мәселелерді шешуге, материалдарды қалай түсінгендерін ашық айта білуге септігін тигізеді. Олардың қатарына:

- 1) психологиялық сынау, сауалнамалар;
- 2) сурет салу, құрастырулар;
- 3) пікірталастар;
- 4) сұрақ – жауаптар;
- 5) сөздіктер (диалог, монолог).

Мектеп табалдырығын аттап, ең алғаш партаға отырған оқушыларға қалам мен қағаз беріп, «Қолыма тұңғыш қалам алған кезім» тақырыбында сынақ ойынын жүргізуге болады. Ойын аяқталған соң оқушылардың барлығына психологиялық мінездеме жазылып, зерттеу жұмысын жасауға болады.

Тірек сызба ойындар – бұл ойындар атынан көрініп тұрғандай көбіне сызу, суреттеу, жобалау, эскездеу болып табылады. Ойын грамматикалық ойынмен тығыз байланысты.

Олардың қатарына:

- ойық жазбалар;

- суретті жұмбақтар;
- сөзжұмбақтар, аннаграммалар;
- суретпен бейнелеулер жатады.

Логикалық ойындар – оқушылардың ой-өрісін, тіл, сөз байлығын кеңейтеді. Ойын ойланғыштыққа, іздемпаздыққа, тапқыштыққа, шапшаңдылыққа, жауапкершілікке итермелейді. Ойын ойлау шеңбері арқылы жүзеге асады. Сондықтан көбіне сұрақ-тапсырмалар арқылы беріледі. Олардың қатарына: 1) жұмбақтар; 2) логикалық сұрақ-тапсырмалар; 3) лездік тапсырмалар; 4) әрі қарай жалғастырулар т. б. жатады.

Дене-еңбек ойындары — бұл ойындардың көбісі күш жұмсап, тер төгіп еңбек ету нәтижесінде жүзеге асады. Ол дене шынықтыру пәнімен тығыз байланыса отырып, мұғалім шеберлігімен жүзеге асады. Олардың қатарына: 1) сергіту сәттері; 2) тыныс алу жаттығулары; 3) спорттық ойындар; 4) ұлттық ойындар жатады.

Әр ойын сабақ мақсатына сай қолданыс табады.

«Синтаксистік касса» ойыны. Карточкада бірнеше суреттер көрсетіледі (адам, құс, т.б.) беріледі және қойылатын сұрақтар карточкасы жасалады. Суреттің үстіне сұрақтары айтылып қойылады.

«Сөйлем қуаласпақ» ойыны. Интерактивті тақтадан мазмұнды суреттер көрсетіледі. Топта сөйлемдер арқылы мәтін түрлері немесе хат, эссе, ой-толғау, хабарландыру, жарнама құрастырылады (ауызша).

«Кедергіден өту» ойыны. Интерактивті тақтадан «кедергілер» көрсетіледі. Әр кедергінің өз тапсырамасы тақтадан көрінеді. Тапсырмалар топқа беріледі. Осылайша ойын соңында кедергілерден өтіп мәреге жеткен топ жеңіске жетеді.

«Вагон құрау» ойыны. Әр топқа бірнеше вагондар беріледі. Әр балаға 1 вагоннан. Вагонның артындағы тапсырманы орындаған оқушы вагонды ретімен тақтаға келіп іледі. Қай топтың вагондары алдымен құралса, сол топ жеңіске жетеді.

«Атын айт» ойыны. Интерактивті тақтадан бір-бірімен араласқан бірнеше суреттер тұрады. Оқушылар кезекпен шығып суреттерді «белгісі» арқылы топтан себебін түсіндіреді.

Сабақтан тыс уақытта қимыл-әрекет ойындарына көңіл бөлінеді. «Туған күні», «Ақ терек, көк терек», «Ақ тоқаш», «Айға ұшу», «Кім болам?» сияқты ойындар ойналады. Қимылдары дамуымен қатар ойын барысында өлең, тақпақ жаттайды.

Әр ұстаздың мақсаты – сабақты тартымды, әрі қызықты өткізу. Бұл мақсатқа ойын элементтерін қолдану арқылы оңай жетуге болады. Ойынмен ұйымдастырылған сабақ балаларға көңілді, жеңіл келеді.

Әдебиеттер

1. Құрманалина Ш.Х., Сәрсенбаев С.Ш. Математикадан дидактикалық ойындар және қызықты тапсырмалар.
2. Оразбекова М. Дидактикалық ойындардың маңызы //Бастауыш мектеп 2000, -47-54б.
3. Наурызбаева Ә., Мұхамедқызы С. Математикадан дидактикалық ойындар мен қызықты тапсырмалар Алматы: Рауан, 2004. – 194б.

БАСТАУЫШ СЫНЫП ОҚУШЫЛАРЫНЫҢ ЗЕРТТЕУШІЛІК ІС-ӘРЕКЕТІН ҰЙЫМДАСТЫРУДЫҢ МҮМКІНДІКТЕРІ

Тастанова Лаззат Амзеевна

"Өрлеу" Біліктілікті арттыру ұлттық орталығы"
акционерлік қоғамының "Түркістан облысы және Шымкент қаласы бойынша
Кәсіби даму институты" филиалының
аға оқытушысы

Махатбай Айгүл Маратқызы

Түркістан облысы, Келес ауданы,
№51 Ы.Алтынсарин атындағы жалпы орта мектебінің
бастауыш сынып мұғалімі

Резюме

В статье учебная программа предмета «Естествознание» ориентирована на формирование основ исследовательской деятельности, мышления, коммуникативных навыков и квалификации.

Summary

In the article, the curriculum of the subject "Natural Science" is focused on the formation of the foundations of research activity, thinking, communication skills and qualifications.

Бұл оқу бағдарламасы оқыту үдерісінде оқушылардың пән салалары бойынша білім мен біліктерді саналы түрде меңгеруі үшін әр пәннің әдістемелік әлеуетін қолдануға, оқу, жоба, зерттеу іс-әрекеттері тәсілдерін меңгеру арқылы дербестігінің дамытуға, әлеуметтік мәдени кеңістікте орнын таба білуі үшін біліктерді меңгеруге бағыттайды. Қазіргі кезеңде оқушының өз бетімен білімге ие болу барысында оның белсенді іс-әрекетін ұйымдастыру оқу үдерісіне қойылатын негізгі талаптардың бірі болып табылады. Жаратылыстану бағытында бастауыш сыныптарда білім беруде әлем жайлы ой-өрістерінің кеңеюіне, қоршаған әлемді қабылдаудың дамуына, қоршаған ортаны қорғау және бағалай білулеріне көмектеседі.

Бастауыш мектепте оқушылар «Жаратылыстану» пәнін оқу мен меңгеруде мына нәрселерді түсінуге мүмкіндік алады:

- қоршаған әлемнің бір – бірімен өзара байланысын;
- өлі және тірі табиғатта болып жатқан кейбір табиғи құбылыстардың себептерін;
- жаратылыстану бағытындағы білімнің адам үшін маңыздылығын.

Жаратылыстану пәні қоршаған әлемнің түрлі құбылыстары мен нысандары жайлы білімнің жинақталуына және күнделікті өмірде алуан түрлі практикалық және зерттеу әрекеттері арқылы алынған білімнің байланысын түсінудің қалыптасуына көмектеседі.

Бастауыш сыныпта «Жаратылыстану» пәнінен оқу бағдарламасы зерттеу, ойлау, коммуникативтік дағдылар мен біліктіліктер негіздерінің қалыптасуына бағытталып жасалған. Бұл пәннің негізгі мақсаты – жоғарғы сыныптардағы «Биология», «География», «Химия», «Физика» пәндерінің негізін қалауға, алған білімдерін күнделікті өмірде қолдана білуіне дағдыларын қалыптастыру болып келеді. Яғни, айналаны бақылап, зерттеп үйренеді. Өлі және тірі табиғаттағы өзара байланысты, адам әрекетінің қоршаған ортаға қалай ықпал ететінін ашуға көмектесетін қарапайым эксперименттер мен бақылаулар жүргізе алады.

Пән аптасына бір сағат оқытылады. Оқулықта берілген материалдар оқушылардың жас ерекшеліктеріне қарай жасалған.

Пәннің негізгі міндеті — қазіргі заманғы жаратылыстану ғылымы мен оның әдістері туралы білім негіздерін қалыптастыру және техника мен технология дамуына елеулі ықпал еткен маңызды идеяларымен, жетістіктерімен таныстыру болып отыр.

Сонымен бірге қоршаған әлемнің құбылыстарын түсіне отырып, өмірлік маңызды мазмұны бар ақпаратты қабылдау біліктіліктерін қалыптастыру көзделген. Пәнді оқу барысында оқушылардың зияткерлік, шығармашылық қабілеттерін, сын тұрғысынан ойлау қабілетін қарапайым зерттеулер жүргізуде дамыту қажет. Ол үшін күнделікті өмірде тіршілік қауіпсіздігін қамтамасыз ету, заманауи технологияларды сауатты пайдалану біліктерін қамтамасыз ету керек.

«Жаратылыстану» оқу пәнінің «ортақ тақырыптарының» мазмұны оқушының жақын аймағынан, яғни оның өз іс-әрекетімен тікелей байланысты тақырыптарды оқудан басталады. Бұл жерде балалар тақырып бойынша өз ойын білдіруге, сұрақ қоюға, сұрақтарға жауап іздеуге үйренуі тиіс. Осының негізінде, оқушы білімді дайын күйінде алмай, оны өзі іздену арқылы, оқу әрекетінің мазмұны мен түрлерін ұғынады, оның ережелер жүйесін түсінеді және қабылдайды, жетілдіруге белсенді қатысады. Яғни, оқушылардың оқу әрекеттері былай топтастырылады: «біледі», «түсінеді», «талдайды», «бағалайды», «синтездейді».

Сондай-ақ оқу үдерісінде білімді меңгертуде ойын іс-әрекетін қолдану оқушылардың танымдық белсенділігін арттыруға қолайлы болып келеді. Педагогикалық ойын технологиясын пайдалануда оқушыларға нақты оқу мақсаты қойылады. Ойын арқылы белгілі нәтижеге қол жеткізу жоспарланады. Оқу әрекеті арқылы ойын ережелеріне бағынады, оқу материалы ойынның құралы болып табылады. Мысалы, «Он сұрақ», «Әліппи желісі», «Артығы қайсы?» ойындары оқушыға әрі қызықты, әрі оқу материалын оңай меңгеруге мүмкіндік береді.

Бастауыш сыныпта білім алушыларының жас ерекшеліктеріне сәйкес жобалау әдісі толығымен жүзеге асырылмайды. Бірақ, мұғалімнің көмегімен білім алушының іс-әрекеті толығымен сақталады. Мұнда ұжымдық, топтық жобалар бойынша жұмыстарын ұйымдастыру ұсынылады. Жобалық жұмыстарды ұйымдастыру сабақпен шектелмейді, сабақтан тыс интеграцияда қарастырылады. Мысалы, бақылау, зерттеу жүргізу арқылы, интернет желісінен ақпараттар іздеу арқылы жүзеге асып отырады.

Пәнді оқыту үшін мамандандырылған зертхананың болуы міндетті емес, мүмкіндік болған жағдайда биология, физика және химия кабинеттері ресурстарын қолдануға болады. Пән мазмұны оқу бөлімдері бойынша ұйымдастырылған. Оқу бөлімдері жинақталған білім, түсінік және дағдыларды қалыптастыру мақсаттарын көздейтін бөлімшелерден тұрады. Әр бөлімше ішінде ұйымдастырылған оқу мақсаттары мұғалімдерге өз жұмысын жоспарлауға және оқушылар жетістігін бағалауға, сондай-ақ, оларды оқудың келесі кезеңдері жөнінде ақпараттандыруға мүмкіндік береді.

Қорыта келгенде, пән мазмұнын меңгеру және оқу мақсаттарына қол жеткізу үдерісінде оқушылардың ақпараттық-коммуникациялық технологияларды, атап айтсақ: қажетті ақпараттарды іздеу, өңдеу, алу, құру және көрсету, жаңа идеялармен алмасу үшін бірлесіп әрекет ету, жабдықтар мен қосымшаларды кең ауқымда қолдану арқылы өз жұмысын бағалау және жетілдіру сияқты қолдану дағдыларын дамыту үшін жағдайлар жасау керек деп ойлаймын.

Әдебиеттер

1. Әдістемелік-нұсқау хат/2018-2019 оқу жылы. Астана, 2018
2. Леонтович А.В. В чём отличие исследовательской деятельности от других видов творческой деятельности // Начальная школа плюс До и После – 2009
3. Муромцева О.В. Подготовка учителя начальных классов к организации учебноисследовательской деятельности младших школьников//Современные науки и образования.– 2018. – № 4
4. Сартаева Н.Т. Бастауыш мектепте зерттеушілік іс-әрекеттің жүргізілуі // Молодой ученый. — 2016. — №5.2. — С. 53-56.

КӨРКЕМ ШЫҒАРМАЛАРДАҒЫ ШЫҢҒЫС ХАН БЕЙНЕСІ

Жолдыбаева Айгуль Мушуруповна

Түркістан облысы, Шардара ауданы
Құрманғазы Сағырбайұлы атындағы жалпы орта мектебінің
қазақ тілі және әдебиеті пәнінің мұғалімі

Резюме

Мақалада Шыңғысханның іс-әрекетін оқушыларға үлгі етіп, жақсы тұстарын дәлелден өтті.

Summary

В статье доказаны хорошие качества Чингисхана и его действия были показаны в качестве примера ученикам.

Көркем әдеби шығармаларда тарихи тұлғалар бейнесі аз кездеспейді. Сондай тарихи тұлғаның бірі-Шыңғыс хан. Бүкіл Еуразияны ат тұяғының астында дірілдеткен ұлы хан бейнесі көркем туындыларда екі түрлі кейіпте көрінеді. Бір қаламгер оны ұлы қаған, әділдік жақтаушысы ретінде суреттесе, екінші бірі жаулап алған жерін қанға бөктірген аса жауыз ретінде бейнелейді. Ал осы екі пікірдің қайсысы ақиқатқа жақын екендігін анықтау үшін көркем әдеби шығармалардағы Шыңғыс хан бейнесін жан-жақты талдайық. Ол үшін мына төмендегі сауалдарға жауап іздесек жеткілікті. Шын мәнісінде Шыңғыс хан кім? Оның есімі қазақ әдебиетіндегі қандай туындыларда кездеседі?

Жарты әлемді билеп-төстеген, өз есімін дүниенің төрт бұрышына мойындатқан Темучин Есугей батырдың ұлы екендігі белгілі. Ол-12 ғасырда Моңғол мемлекетінің шаңырағын алғаш көтеріп, қол астына көптеген тайпаларды біріктірген әйгілі тұлға. Темучин-әскер тактиканы шебер меңгерген қолбасшы. Сонымен қатар шебер ұйымдастырушы. Оның есімі тарихта Шыңғыс хан деген атпен қалған. Шыңғыс сөзі моңғол тілінен аударғанда «чингиз»-«жеңіс» деген мағынаны білдіреді. Ол басқа әміршілерден біртұтас империя құра алуымен ерекшеленеді. Сонымен қатар тарихшылардың айтуынша, атақты қаған өзіне бас имегендерге аса қатал болған. Сатқындықты еш уақытта кешірмеген. Оның бұл қасиеті М.Шахановтың «Жеңілген жеңімпаз хақындағы Отырар дастаны немесе Шыңғыс ханның қателігі» дастанында өзіне қақпаны ашып берген, алайда сол арқылы өз еліне сатқындық жасаған Қарашоқыны Қайыр ханның жазаға тартуына мүмкіндік бергенінен көрінеді. Осы сөзіміздің дәлелі ретінде дастаннан үзінді келтірейік:

...Қайғылы әрі күлкілі.

Қайран аңқау, дара тұлға,

Аңғармапсың қанатыңа жасырынған түлкіні.

Өрлігіңе осы болсын сыйлығым,

Саған қидым бұл сатқынның билігін...[4.25]

Ақын осы жолдар арқылы Шыңғыс ханның аяр да айлакер, мейірімсіз екендігін дәл бейнелейді. Одан әрі ақын қағанның бұл әрекетін опасыздардың ешкімге опа бермейтіндігін, бүгін саған біреуді сатқан адам ертең өзінді де сатып кететіндігін Шыңғыс ханның сөзі арқылы жеткізеді:

...Опасыздық жасадың ба еліңе,

Ертең саған мені сату түк емес...[4.25]

Алты ай бойы жеңілмеген Отырарды алты-ақ күнде жермен-жексен еткен Шыңғыс ханның бейнесін ақын жауыз ғана емес, өте ақылды адам ретінде де бейнелейді. Оның ақылдылығын ұлына айтқан кеңесінен, күшпен емес, айламен алу керектігін айтуынан байқауымызға болады.

...Жауың мықты, бұған сірә, таласпан.
Әр мықтының осал жері болмай ма?
Болса қайсы? Оған бастар жол қайда?
Ал бұл сұрақ жүру керек әр кез сенің ойыңда,
Менің күллі жеңісімнің құпиясы осында,-[1.23]

деген жыр жолдарынан алынған үзіндіден Шыңғыс бейнесі қара күштің ғана емес, ақыл мен айланың да эталоны болғанын анық байқаймыз.

Қазақ әдебиетінің көрнекті өкілдерінің бірі Ә.Кекілбаев та Шыңғыс ханды қаламына арқау еткен. Ол «Ханша-Дария хикаясында» Шыңғыс хан тұлғасына қатысты аңызды негіз етіп алады. Бұл аңыз моңғол тарихшыларының болжамынан алыс кетпейді. Себебі, Шыңғыс ханның өлімі туралы тарихшылар сан түрлі пікір айтады. бір деректерде үнді елінен жорықтан келе жатып, ауырып өлгені айтылса, енді бір деректерде Арбух тауында құлан атып жүріп, аттан құлап өліпті дейді. Ал моңғолдың кейбір тарихшылары Таңғұттың асқан сұлуы Гүрбелжіннің қолынан өлді деседі. «Ханша-Дария хикаясында» автор соңғы дерекке сүйеніп, моңғолдардың ауыздан-ауызға жеткен аңызын негізге алған[2.318]. Шығармада тарихи дерек нақты суреттелген деп айта алмаймыз. Автор Шыңғыс ханның әлемді тітіренткен қаталдығы мен жауыздығына байланысты аңыздарды ой сүзгісінен өткізе отырып, өз мақсатына орай жаңғырта, жетілдіріп пайдаланған. Шығармада арпалысқан айқас та, кескілескен шайқас та суреттелмеген. Ә.Кекілбаев ой ағымы, психологиялық талдау арқылы оқырманды терең тебіреніске жетелеп, зұлымдық пен жауыздық, тәнқұмарлық пен қанқұмарлық жайында сыр ұқтырады. Автор Шыңғыс хан бейнесі арқылы тәкаппар көңіл, зұлымдық әрекет өз кезінде толағай жеңіске жетіп, белгілі уақытта шалқып өмір сүргенімен, түбінде жеңіліс табатынын, халық қарғысына ұшырайтынын, бір зауал ұратынын ұқтырады. Міне, атақты тұлға туралы жазылған «Ханша-дария хикаясындағы» ой түйіні осыған тіреледі. Қаламгер жарты әлемді қанға бөктіріп, таңғұт сияқты тұтас бір халықты тарих сахнасынан біржолата жойып жіберген ұлы әміршінің ажалын сол халықтың арлы өкілінің қолынан келтіреді. Таңғұт халқының еркек кіндіктісі түгел қырып, әйел, қыздарын хан сарбаздарының мазағы мен күңіне айналдырған әміршінің ақырын абыройсыздықпен келтіреді[1.700]. Сол арқылы жауызға әділ үкім айтады. Автор көнеден жеткен аңызға философиялық мән, терең астар бере отырып, әйелге тән құдіретті көрсетеді. Гүрбелжін бейнесі арқылы туған халқына, ақ некелі жарына адалдық, еліне деген сүйіспеншілік, отансүйгіштік қасиеттер дәріптеледі.

Шыңғыс хан туралы шығарманың бірі-Тұрсынхан Зәкенұлының «Көк бөрілердің көз жасы» деп аталатын романы. Бұл романда Шыңғыс ханның басты қарсыласы болған найман тайпаларының әлсіреу кезеңі арқау болған. Енді ғана ұлы қағанат құрған Шыңғыс хан еліне бірден-бір қауіп төндіруші ел осы Наймандар мемлекеті еді. Бұл кезеңде олар өте күшті мемлекет болған. Алайда осы күшті мемлекетті Керей тайпасымен арасында орын алған алауыздық әлсіретіп жіберді. Өйткені Шыңғыс хан екеуінің арасындағы керісті өз мүддесіне пайдаланып, күші әлсіз болса да екі мықты хандықты айламен жеңді. Ол өз жағына Керейлерді тартып, оларды айламен өзіне борышты етіп қояды. Бұл романда Шыңғыс бейнесі ұнамсыз, айлакер образ ретінде суреттелген. Роман атауындағы көк бөрілердің көз жасы-наймандардың көз жасы екендігін көзі қарақты оқырман анық аңғарады.

Бұл романда автор Шыңғыс ханның айлакерлігін, ақылдылығын мына үзінді арқылы көрсетеді: «Темүжін де айлалы. Сол кеткеннен мол кетіп, қыс өтіп жаз шыққанға дейін ат ізін салмай жатып алды. Ондағысы Керей ақылына келсін, бір ауық оң солын байқап, өзінің оқшау тұрғанын, дәл қазір сүйеніш болса, осы Моңғол болар деп, соған көзін әбден жеткізсін дегені еді» [3, 85].

Романның өн бойына көз жүгіртсек, Шыңғыс ханның Керейлердің сеніміне әбден кіргенін байқаймыз. Себебі Керей ханы Оң хан Темуджинге қатты сенеді және оған өкіл әке болады. Алайда бұл Оң ханның ұлы Саңгүнге ұнамайды. Ол бұл жаулығын

ешкімнен жасырмайды. Ал Шыңғыс хан айлаға салып бұл сырын ешкімге аңғартпайды. Осыдан-ақ болашақ ұлы әміршінің қыртыс-қатпары мол тұлға екендігін аңғарамыз.

Екі хандықтың арасында достық бақай есеп бар. Олардың қай-қайсысы болмасын өз пайдасын ойлайды. Сол сияқты Шыңғыс хан да Керейлерге бекерден-бекер жақсылық жасамайды. Оның жасаған жақсылықтарының артында белгілі бір есеп бар. Оның бұл есебін тіпті айналасындағы адамдар да сезбейді. Бұл оның әріден ойлайтын көргендігін де танытады. Бұл жайында романда: «Темүжін, осы жолы да түскен олжаның бәрін Оң ханға сыйлады. Оның бұл жомарттығының сырын түсінбеген кейбір кісілер беталды қоңқылдап: «Темүжін бар олжаны аузымыздан жырып Оң ханға беріп жатыр, өз ағасын ағалай алмаған, кісі ағасын жағалай алмайды, мұнысы не?» – деп елді дүрліктірмек болды. Сонда Мұқали балуан: «Керейге кеткен еш кетпейді, ертең айналып келіп өз уысыңа түседі» – деді. Ақыры соның айтқаны келді»... [3, 86].

Шыңғыс хан осындай мықты есебінің арқасында ұлы әміршіге айналды. Ол наймандарға жау есебінде суреттелсе де, өз елін бақытқа жеткізуді аңсаған кейіпкер екендігін автор да мойындайды. Оған дәлел шығармадағы мына үзінді:

«– Ежелден Алтайдың күн бетін көрмеген біз де ақымақ екенбіз. Сөйтсек, аспан асты кең екен, алуан-алуан ел екен, Енді ат бауырын жазып, алыс-алысқа шеру тартатын, тамам Моңғол-керейдің аламанын артымнан ертіп, ат бауырын жазып, алыс-алысқа шеру тартатын, жау түсіріп, олжа салатын, өзгелердің қамбаларын сарқып, салтанат құратын кез жетті. Моңғол-керей жұрты ендігіде Бұрхан мен Қарақорым тауының тағысындай табанын жалап күн кешпейді...[3.96]

Көркем әдеби шығармалардағы Шыңғыс хан бейнесін талдай отырып, оның сан қырлы бейне екендігін танимыз. Ең алдымен, бытырап жүрген Моңғол тайпаларын бір тудың астына біріктірген ұлы әмірші.

Екіншіден, ақыл мен айланы жанына серік еткен тұлға. Ол сонысымен кей кезде өз ашу-ызасын асқан сабырлықпен тежей білген. Мәселен, саят құрып жүргенде Оң ханның ұлының бүркіті итін жазым етсе де ол ашуға бой алдырмай, Саңгүннің көздеген жаулығын болдырмай тастады. Бұдан оның бойынан тек сабырлық қана емес асқан көрегенділікті де байқауға болады.

Үшіншіден, ол қаталдық пен қатігездікті, әділдікті тең ұстай білген жан.. Міне, осындай қасиеттері оны ұлы әмірші деңгейіне көтерді. Басқаларды онымен санасуға мәжбүрледі. Сондықтан қазақ әдебиетіндегі Шыңғыс хан бейнесі-терең философияға негізделген көркем бейне.

Әдебиеттер:

1. Әбдезұлы, Қ. Тарихи тұлғалар және қазақ әдебиеті : Оқу құралы / Алматы : Қазақ ун-ті, 2004. - 700 б. - ISBN 9965-12-562-7
2. Кекілбаев, Ә. Ханша - Дария хикаясы [Мәтін] / Кекілбаев Ә. - Алматы : Атамұра, 2003. - 318 б. ISBN 9965-05-871-7 КБК 84Қаз7
3. Зәкенұлы Т. Көк бөрілердің көз жасы. – Алматы: Олжас, 2002. 385-396 б
4. Шаханов М. Ғасырларды безбендеу. – Алматы: Жазушы, 1988. 25-б

ҚАЗАҚ МЕРЕКЕЛЕРІНДЕГІ ЖАСТАР ОЙЫН - САУЫҒЫ

Амирбекова Гульмира Амирсеитовна

Түркістан облысы, Келес ауданы

№46 Абай атындағы жалпы білім беретін мектебінің
технология пәні мұғалімі

Резюме

В данной статье рассматривается вопрос не только материального обеспечения ребенка, но и привития ему нравственных качеств, главная задача родителей состоит в том, чтобы ребенок вырос хорошим и плохим. Глубоко исследовано, что воспитание, воспитание детей - это исторический долг, благородная задача, возлагаемая на родителей. - Я не знаю, - сказал он, - но я не знаю, как это сделать. Какой взять для населения, потому что упомянутые долг - обязательно предполагает четкое. Так, например, наш казахский дед говорит: "переднее доброе заднее, если не учить, то как страна". А теперь те методы, средства, которые мы использовали на долгом пути этого воспитания, назвали народной педагогией.

Summary

This article deals with the issue of not only material support for the child, but also instilling moral qualities in him, the main task of parents is to make the child grow up good and bad. It is deeply researched that the upbringing, upbringing of children is a historical duty, a noble task assigned to parents. "I do not know," he said, "but I do not know how to do it. Which one to take for the population, because the mentioned debt - necessarily implies a clear. So, for example, our Kazakh grandfather says: "the front is a good back, if not to teach, then as a country."

Ұрпақ тәрбиесі қай заманда да маңызды әлеуметтік - педагогикалық құбылыс болып келген, солай бола береді де. Себебі адамның болашақтағы барлық саналы өмірі оның бала күнінде алған тәрбиесіне көп байланысты. Баланы тәрбиелегенде әрбір тәрбиешінің ең алдымен қолданатыны өз тәжірибесі, екінші қолданатыны ұлт тәрбиесі екенін М.Жұмабаев атап өткен болатын. Қазақ халқы да бала тәрбиесіне қоғамдық мән беріп көңіл бөлген. Оның аса жауапты қоғамдық мәселе екендігін мойындай отырып халықтың әр түрлі әлеуметтік топтары бала тәрбиесінің мақсаты мен міндетін, оны іске асыру жолдарын өз мүддесіне сай өзінше шешуге тырысқан.

Қоғамымыздың жаңа әлеуметтік-саяси жағдайында жас ұрпақты халқымыздың талай сыннан өткен ұлттық мәдениетімен сусындатып, ұлымызды, ұлағаттылық қылықтылық қасиеттерді сіңірудің маңызы зор.

Халықтық педагогиканың ең басты мақсаты да - жас ұрпақты ата-бабалар тәжірибесінің ең жақсы мұраттарына тәрбиелеу. Себебі қазақ халқының тәлімдік, тәрбиелік мәні зор ой-толғаныстары бөбек жырлары мен батырлық жырлары. Бұлардың қайсысын алсақ та ұрпақ тәрбиесінің негізі түйіні - ақыл - ой, дене, сымбат, еңбек және отан сүйгіштік тәрбиесіне байланысты мәселелерді қамтиды. Жалпы халқымыздың тәрбие дәстүрі өзіндік өмір сүру тәсіліне көшпелі тұрмысына сай қалыптасқан. Баланы баулу, тәрбиелеу - ата ұрпақтың мойнына жүктелетін тарихи парыз, игілікті міндет. «Әйтеуір баланың қарны аш, иіні жалаңаш болмаса жетеді де, одан арғының қажеті не» деу ұшқары ой. Асырау мен асыл тәрбие беру екі сала мәселе, айырмасы жер мен көктей. Қай халықты алсақта, әлгі айтылған борыш-міндеті қалтқысыз пайымдайды. Мәселен, қазақ атамыз «Алдыңғы жақсы артқы жасқа тәлім айтпаса, ел болғаны қайсы» дейді. Ал, енді осы тәрбиенің ұзақ жолында пайдаланған әдіс – тәсіл, құралдарын халық педагогикасы деп атады. Халықтық тәлім – тәрбиелік білімдерінің мазмұнын тәжірибе арқылы сан рет тексерілген қағидалар, көзқарастар, идеялар және түсініктер жиынтығы құрайды. Сондай-ақ, әрбір отбасының қалыптасқан әдет-ғұрпы, ата дәстүрі болды. Ж.Ахметұлы өз зерттеулерінде қазақ отбасында

тәрбиенің негізінен басты-басты сегіз турлі мәселені қамтығанын атап өтеді. Біріншіден, алдымен әдептілікке үйретуді көздеген әке-шеше баласына «әдепті бол» дегенді басты міндететін қойған. Екіншіден, олар баланы қайырымды, иманды, мейрімді болуға тәрбиелеген. Үшіншіден, тіл алғыш, елгезек болуға баулыған. Төртіншіден, адал, шыншыл болуға үйреткен. Бесіншіден, өнегелі ұстаз бен көпті көрген қарияның сөзін тыңдап, «ақпа құлақ болмай, құйма құлақ бол» дегеді бойларына біртіндеп сіңіре берген. Алтыншыдан, үлкенді, ата-ананы сыйлап құрметтеуге үйретуді ең басты міндет етіп қойған. Жетіншіден кісі айыбын бетіне баспай, біреуге орынсыз тіл тигізбейтін әдепті азамат бол, әсіресе қаріп-қасірлердің табиғи кемдігін (мұрны пұшық, көзі қисық аяғы ақсақ т.б.) бетіне баспа деп үйреткен. Сегізіншіден, ел қорғаған батыр бол, халық алдында қызмет ет, бар өнеріңді соған жұмса дегенді ерінбей - жалықпай айтып қана қоймай, жеке өнегелер арқылы көрсетіп отырған. Осы жолда халық тәрбиесінде ұл бала мен қыз баланың орны ерекше болды. Ата-бабамыз «Ұлдың ұяты әкеге, қыздың ұяты шешеге» - деп ұл бала мен қыз бала тәрбиесін бөліп алып, ұл тәрбиесіне аталар мен әкелер жауапты болса, қыз баланы тәрбиелеуді әжелер мен аналар өз қолы на алады. Отбасының басты тәлімгерлері ана мен әке, әже мен ата. Ана балаға барлық өмір тәжірибесін және бар білгенін туылған күннен бастап баланың бойына сіңірумен болады. Сондықтан баланың алғаш тілі шығуы «Ана» деген сөзден басталады.

Қазақ отбасында ұлттық тәрбие ана құрсағынан басталып, адамды өмір бойы және оны о дүниеге шығарып салумен аяқталатын әдет-ғұрыптары мен салт-дәстүрлер негізінде үздіксіз жүргізіліп, іс-әрекеттер мен қарым-қатынастар арқылы жүзеге асырылады. Осылайша отбасында ұлттық тәрбие халқымыздың ғасырлар бойы жинақталған халықтық тәрбие дәстүрлері негізінде іске асқан, яғни отбасында ұлттық тәрбиенің негізі - халықтық педагогика. Қазақ ғалымдарының этнопедагогиканың зерттеулері бойынша отбасы тәрбиесі мына төмендегідей бағыттарда жүргізілетіндігін көрсетуде:

- құрсақ тәрбиесі,
- бесік тәрбиесі.
- қыз бала тәрбиесі.
- ұл бала тәрбиесі.
- келін тәрбиесі.

Біз бүгін ғылыми жұмысымызда осы аталған бағыттардың ішінде қыз бала тәрбиесіне нақтырақ көңіл бөлудің қазіргі күні әсіресе қыз балалардың бойында ата – бабаларымыз көруге аңсаған ұлттық құндылықтарды сіңірудің жолдарын қарастырамыз.

Бұл мәселені қазақ ауыз әдебиеті мен жазба әдебиетінде қыз балаға берілген сипаттамалары ерекше бөліп айтудан бастаймыз. Қазақ халқы «Қыз» деген сөздің өзін әдеміліктің, әдептіліктің, сұлулықтың белгісі ретінде қолданған. Сондай - ақ қыз баланың ұқыптылығын, шеберлігін, сүйкімділігін, шеберлігін, өнер - білімге бейім тұратынын жоғары бағалап, оның сол қасиеттерін нақыл сөздер арқылы ерекше көрсеткен. Мысалы, «Қыздың жиған жүгіндей», «Қыздың тіккен кестесіндей», «Қыз - елдің көркі, гул жердің көркі», «Жақсы қыз - жағадағы құндыз». «Қызы бар үйдің қызығы бар» т.б.

Сонымен қазақтың ауыз және жазба әдебиеттеріндегі қызға берілетін жалпы сипаттамасы мынадай: «Сұңғақ бойлы, сыңғырлаған дауысты, оймақ ауыз, күлім көз, жайдары мінез, алма мойын, ақша бет, ақ тамақ, тал шыбықтай бұралған бураң белді, сүмбіл шашты, ұзын кірпікті, ақ білек, маржан тісті, қыр мұрынды» деп суреттелген.

Қазақ қызды қонақ десе, мүшеліне толғанда «қонақ жасы» деп санаған. Әсіресе осы кезде қыз бала тәрбиесінің ерекше мән берген. Бұрынғы аналар қызының әдепті, ісмер, әсем болуы үшін бар күш-жігерін жұмсаған. «Шешеге қарап қыз өсер» деген сүйеніп, қызды көргенді ету үшін, аналар ең алымен өзіне шек қойған. Яғни, қыз бойжете бастасымен ол бұрынғы қыдыруын доғарған. Осыған байланысты «Шешесі қыдырмашыл болса, қызы бастаңғышыл болады» деген сөз қалған.

Қазақта «Қыздың мұраты - кету, жолаушының мұраты - жету» дегенімен олар бойжеткен қызын сыртқа жөнсіз шығудан шектеген. Тек кей жағдайларда аса бір аяулы адамды аттандыруға үйде ешкім болмағанда ғана жұмсайтын болған, жұмсамаса қыздың өзі

оны аттандыра алмаған. Себебі - оны кез-келген кісімен кезіктіру қазақы әдептің салтында жоқ, әдепсіздік деп білген.

Ісмерлікке, қолөнерге қазақта балаларды әке-шешелері, ауылдың салиқалы, тәжірибелі қарттары шеберлер баулыған. Қызына ана алдымен кесте тіккізіп, одан әрі өсе келе түскиізге, тақияға тігіп одан әрі сырмаққа, түрлі бұйымдардың оюлармен жалғастырған. Әдетте кестемен түскиіздер, орамалдар, әйелдердің бас киімі, кейлектері, камзол, белбеу, белдемелері т.б. әшекейленді. Кішкене күнінен қыздарды тігуге, тоқуға, киіз басуға және сол сияқтыларға үйретеді, дәл сәл өсе келе енді мұның бәрін олардан талап еткен.

Ұл балалар елдің тыныштығын қорғаушы делінсе, қыз балалар бүкіл ұлттың болашағы дап саналады. Себебі, әдепті, арлы, ибалы қыздар ертеңгі күні тәрбиелі ұрпақты дүниеге әкеліп, тәрбиелейтін абзал ана. Сондықтан қыз бала тәрбиесіне халқымыз үлкен мән берген.

Халқымызда қыз балаға қатысты ырымдар да көптеп кездеседі:

- қыз бала ақ, қара орамал тартпайды, ақ - жаулықтың, қара - жамандықтың белгісі;
- қыз балаға құстай қалықтасын деп құстұмсық жүзік таққан;
- қыз бала әдепті, арлы болсын деп құлып білезік салған;
- қыз баланы босағаға отырғызбайды, өйтпесе, үй иесі жамандыққа ұшырайды.

Анасын ардақтаған, әйелін әспеттеген, қызын қастерлеген халық олардың ішкі жан дүниесінің мөлдірлігімен қатар сыртқы келбеті мен тұлғасының да сулу болғанын қалаған. Рухани мәдениеті жоғары жанның жүріс - тұрыс, киім киісі, жалпы әдебі де әдемі болғаны қандай жақсы. Басына үкілі сәукеле киіп, құлағына ай сипатты алтын сырға ілген, саусағына сақина, білегіне білезік кигізген, беліне белдік буынып, шашына шолпы қадаған қазақ аруларының парасаты биік емес деп ешкім де айта алмас. Ондай әшекейлі бұйымдардың жасалуының да, тұтынудың да үлкен өнерпаздықтың, мәдениеттіліктің көрінісі екенін біз енді ғана түсініп, жаңа - жаңа ғана бағалай бастағандаймыз. Қазақ зергерлері әсіресе әйел адамдардың әшекейлік бұйымдарын зор талғаммен жасай білді. Олар: сырға, білезік, сақина, жүзік, шолпы, шашбау, алқа, өңір жиек, қапсырма, түйме, шеттік т.б. Солардың ішіндегі ең қастерлісі ол сырға.

Ұлттық мектепке айнарудың тағы бір басты талабы - онда халықтың ұлттық рухы болуы шарт. Ол мектептің бүкіл тіршілігінің - оқыту мен тәрбиелеудің мазмұны мен түрінен көрінуі тиіс. Әр сәби өз халқының тәлім - тәрбиесін, дүниетанымын, ана тілін жастайынан естіп, үйреніп, мектепте жан - жақты дамытылуы тиіс. Әрбір мектеп түлегі өз ұлтының дәстүр - салтын тамашалаушы, қызықтаушы ғана емес, өз бойына сіңіріп, нағыз қазақ жігіті, нағыз қазақ қызы дерліктей дәрежеге жетуі керек. Сонымен, ата-бабаларымыз айтып келген ибалы да әдепті қыздарды ата-баба дәстүрін сақтай отырып тәрбиелеу үшін:

- жалпы ата-бабаларымыздың отбасы тәрбиесінде пайдаланған құралдарын бүгінгі күнгі талап тұрғысынан сәйкестендіріп, дамыту;
- қыз бала, келін тәрбиесінде ұлттың дәстүрлі құралдарын насихаттау, қолданудың практикалық, әдістемелік жолдарын көрсетілген еңбектерді көрсету;
- ата-баба дәстүрін бойына сіңірген жас ұрпақты тәрбиелеу үшін мектептерді ұлттық негізде қайта құру және мектеп пен отбасының ынтымақтастығын нығайту жұмыстарын жолға қою керек.

Әдебиеттер

1. Арынбаев Х. Қазақ отбасы. - Алматы, 1996.
2. Әлімбаев М., Халық-ғажап тәлімгер. -Алматы, 1994.
3. Диваев Ә., Тарту.-Алматы, 1992.
4. Жарықбаев Қ., Қалиев С, Қазақ тәлім – тәрбиесі. - Алматы, 1995.
5. Жарықбаев Қ., Табылдиев Ә., Әдеп және жантану. -Алматы, 1992.

ТАНЫМДЫҚ БЕЛСЕНДІЛІКТІ ДАМЫТУДА ҚАЗАҚ ХАЛЫҚ ҰЛТТЫҚ ҚҰНДЫЛЫҚТАРЫ НЕГІЗГІ ҚҰРАЛЫ РЕТІНДЕ

Арыстанбекова Назира Шинаровна

Түркістан облысы, Қазығұрт ауданы

Т.Рысқұлов атындағы мектеп-лицейі коммуналдық мемлекеттік мекемесі директордың оқу-ісі жөніндегі орынбасары

Резюме

В данной статье рассказывается об основных инструментах развития познавательной активности казахских народных национальных ценностей. Активизация обучения и воспитания детей является одной из актуальных проблем современной педагогической науки и практики. Отношение к познавательной деятельности как к личностному свойству подразумевает возможность ее непосредственного формирования. Анализируя некоторые основы формирования познавательной активности, остановимся на выявлении основных тенденций развития данной проблемы в отечественной педагогике. Это позволяет выявить положительные направления, которые могут быть использованы в качестве теоретических и методических подходов в современной практике.

Summary

This article describes the main tools for the development of cognitive activity of Kazakh folk national values. Activation of education and upbringing of children is one of the urgent problems of modern pedagogical science and practice. The attitude to cognitive activity as a personal property implies the possibility of its direct formation. In addition, an activity is the nature of an activity, a means and a result, and it has a goal, objectives and stages. Analyzing some of the foundations of the formation of cognitive activity, we will focus on identifying the main trends in the development of this problem in Russian pedagogy. This makes it possible to identify positive trends that can be used as theoretical and methodological approaches in modern practice.

Танымдық белсенділік - бұл өте алуан түрлі және жан-жақты құбылыс, сондықтан ол тек педагогикада ғана емес, сонымен бірге ғылымның басқа салаларында (философия, әлеуметтану, психология) терең зерттеу тақырыбын ұсынады. Педагогикада оқу процесіне қатысушының субъективті және объективті ұстанымы туралы мәселе үнемі талқылануда. Дәстүрлі түрде қалыптасқан оқыту жүйесі оқушыны оқу процесінде пассивті, қабылдаушы (немесе объектілік) позицияға қояды деп саналады. Ал оқушыға белсенді әсер ететін мұғалім, әдетте, оқу-танымдық процестің негізгі ұйымдастырушысы (немесе субъектісі) болып табылады. Оқушының пассивті позициясы қызығушылықтың болмауына, стандартты емес (оқу және оқудан тыс) жағдайларда әрекет етуден бас тартуға байланысты. Осының салдарынан психологиялық-педагогикалық ортада танымдық қызығушылық арқылы оқушылардың танымдық белсенділігін қалыптастыру қажеттілігі туралы мәселе көтерілді. Ал соңғы онжылдықтарда жаңашыл мұғалімдердің тәжірибесі Ш.А. Амонашвили, Е.Н. Ильина, С.Н. Лысенкова, В.Ф. Шаталов және басқалар мұның мүмкін екенін дәлелдеді. Демек, танымдық белсенділікті анықтай отырып, танымдық іс-әрекеттің қандай түрі немесе қай жағы туралы түсінік болуы керек. Бұл жағдайда мұғалімнің күш-жігерінің түпкі нәтижесі оқушының арнайы ұйымдастырылған іс-әрекетін өзіне аудару екенін ұмытпауымыз керек. Осылайша, танымдық іс-әрекеттің екі түрі де бір-бірімен тығыз байланысты. Танымдық қызығушылықтың пайда болуы, дамуы және оны тұрақтыға айналдыру процесі психолог Н.Г. Морозованың [2] зерттеуінде егжей-тегжейлі сипатталған. Қызығушылықтың пайда болуы оған қолайлылықтан басталады. Н.Г. Морозова қызығушылық танытудың барлық көрсеткіштерін үш топқа біріктіреді:

1. Оқу-танымдық іс-әрекетте көрінетін оқушылардың мінез-құлқы мен іс-әрекетінің қызығушылыққа тән ерекшеліктері;

2. Сабақтан тыс уақытта көрінетін оқушылардың мінез-құлқы мен іс-әрекетінің ерекшеліктері;
3. Оқушылардың бүкіл өмір салтының ерекшеліктері белгілі бір қызметке қызығушылықтың әсері.

Т.И. Шамова [3] оқушылардың оқу-жаттығуын жандандырудың дидактикалық негіздерін зерттей отырып, егер ол (жүйе) келесі талаптарға сай болса, дәлелді, мақсатты, өзін-өзі басқаратын процесс ретінде оқу-жаттығуды жандандыру құралдарының жүйесін жасады:

- оқытудың барлық кезеңдерінде оның ішкі себептерін қозғау және дамыту;
- алдағы қызметті жоспарлау мен мақсат қоюды қамтамасыз ететін оқушыларды бағдарлау механизмін ынталандыру;
- оқушылардың оқу ақпаратын өңдеу бойынша оқу және зияткерлік дағдыларын қалыптастыруды қамтамасыз ету;
- оқу-танымдық іс-әрекеттің өзін-өзі бағалауын қамтамасыз ету;
- өзін-өзі бақылау және өзін-өзі түзету негізінде оқу процесінің барысы.

А.К. Маркова мотивтердің, қызығушылықтардың және белсенділіктің арақатынасын зерттеуде оқушылардың мотивациялық белсенділігінің орталық рөлін бөлді. Мәселені талдау танымдық іс-әрекеттің келесі анықтамасын беруге мүмкіндік береді: танымдық белсенділік - бұл қажеттіліктен туындайтын және шығармашылық танымдық іс-әрекетті құру үшін шындықты қарқынды зерттеуде көрініс табатын тұрақты қызығушылық пен дайындықты білдіретін интегративті жеке білім беру. Танымдық белсенділіктің құрылымы мен көрсеткіштеріне қатысты психологиялық-педагогикалық зерттеулерді талдау құрылымды қалыптастырудың негізгі критерийлері ретінде анықтауға мүмкіндік береді:

- білім алуға қызығушылық және бейімділік;
- танымдық іс-әрекетке эмоционалды-еріктік дайындығы;
- өз бетінше іс-әрекетте білімді қолдана білуден көрінетін практикалық дайындық.

Соңғы 10 жылдағы танымдық белсенділіктің педагогикалық аспектісі-ол мақсатты түрде зерттелді. Біздің жұмысымыз үшін Е.В. Коротаеваның зерттеулерінде жасалған танымдық белсенділік тәсілдерін салыстырмалы талдау қызығушылық тудырады. Біз оны 1 - кесте түрінде береміз, онда, мысалы, Шамова Т. И. танымдық белсенділік типологиясын репродуктивті, орындаушылық және шығармашылық белсенділікті бөліп көрсете отырып, оқушылардың оқуын жандандыру арқылы қарастырады, ал Щукина Г. И. - оқу процесінде оқушылардың танымдық іс - әрекетін белсендіру арқылы репродуктивті-еліктеу, іздеу-орындау және шығармашылық белсенділікті дамытуға негізделген. Деңгейлік тәсілде нөлдік, салыстырмалы, әдеттегі орындаушылық және шығармашылық белсенділік дамиды.

Кесте 1 - Оқушылардың танымдық белсенділігінің типологиясына көзқарастардың сипаттамасы

Г. И. Щукина бойынша "оқу процесінде оқушылардың танымдық қызметін жандандыру" (әдістемелік тәсіл)	Т.И.Шамованың "оқушылардың оқу-жаттығуын жандандыру" (технологиялық тәсіл)	Оқушылардың танымдық белсенділігінің қарқындылық деңгейлері (деңгейлік тәсіл)
		НӨЛДІК БЕЛСЕНДІЛІК Оқушы енжар, мұғалімнің талаптарына әлсіз жауап береді, өзіндік жұмысқа деген ұмтылысын көрсетпейді, мұғалімнің қысым режимін қалайды
РЕПРОДУКТИВТИ-ИМИТАЦИЯЛЫҚ	РЕПРОДУКТИВТИ БЕЛСЕНДІЛІК Оқушы түсіну, есте сақтау	САЛЫСТЫРМАЛЫ БЕЛСЕНДІЛІК

<p>БЕЛСЕНДІЛІГІ</p> <p>Оқу іс-әрекетіндегі тәжірибе үлгілерді игеру арқылы жинақталады; жеке тұлғаның өзіндік белсенділігінің деңгейі жеткіліксіз</p>	<p>және ойнату білу? үлгі бойынша оны қолдану тәсілдерін меңгеру</p>	<p>Оқушының белсенділігі белгілі бір оқу жағдайларында ғана көрінеді (сабақтың қызықты мазмұнына, оқытудың ерекше әдістеріне және т. б. байланысты), негізінен эмоционалды қабылдаумен анықталады</p>
<p>ІЗДЕСТІРУ-ОРЫНДАУШЫЛЫҚ БЕЛСЕНДІЛІГІ Студент тек тапсырманы қабылдап қана қоймай, оны орындау құралдарын іздейді(тәуелсіздіктің үлкен дәрежесі бар)</p>	<p>ИНТЕРПРЕТАЦИЯЛЫҚ ОРЫНДАУШЫЛЫҚ-БЕЛСЕНДІЛІГІ Мағынаны анықтау, құбылыстың мәніне ену, құбылыстар арасындағы байланысты білуге ұмтылу, білімді жаңа жағдайда қолдану тәсілін меңгеру</p>	<p>ҮЙРЕНШІКТІ-ОРЫНДАУШЫЛЫҚ БЕЛСЕНДІЛІК Оқушының позициясы Эмоционалды дайындыққа ғана емес, сонымен қатар оқу міндетін тез қабылдауды және оны шешу Барысында тәуелсіздікті қамтамасыз ететін оқу іс-әрекеттерінің әдеттегі әдістеріне де байланысты</p>
<p>ШЫҒАРМАШЫЛЫҚ БЕЛСЕНДІЛІГІ Тапсырманы оқушы қоя алады және оны шешу жолдары жаңа, стандартты емес болып таңдалады</p>	<p>ШЫҒАРМАШЫЛЫҚ БЕЛСЕНДІЛІК Құбылыстардың мәніне, олардың өзара байланыстарына ену ғана емес, осы мақсат үшін жаңа жол табуға тырысу</p>	<p>ШЫҒАРМАШЫЛЫҚ БЕЛСЕНДІЛІК Оқушының позициясы стандартты емес оқу жағдайына қосылуға дайын болуымен, оны шешудің жаңа тәсілдерін іздеумен сипатталады</p>

Енді ерте жастан-ақ балаға өз халқының ұлттық мәдени құндылықтарын құрметтеуді қалыптастыру, қарапайым ұлттық мәдени түсініктерді игерту керек. Халық шығармаларымен танысу баланың сезімін және тілін байытады, қоршаған ортаға қарым-қатынас қалыптастырады, баланың жан-жақты дамуында баға жетпес рөлге ие болады. Балалық шақ – ұлттық мәдениеттің бастауына шынайы, үлкен қызығушылықпен, ойын, күлкі, қуанышпен үңілу мүмкіндігі бар кезең. Мектепке дейінгі білім беру мекемесі – халық ағарту жүйесіндегі

бірінші және ең жауапты буыны. Ана тілін меңгеру мектепке дейінгі балалық шақтың ең маңызды мәселесі. Әр халықтың өскелең ұрпақты тәрбиелеудегі өз ұлттық ерекшеліктері бар. Бүгінгі күннің мақсаты – қазақхалқының тамаша дәстүрлеріне сүйене отырып, тәрбие үдерісінде кеңінен пайдалану. Бала өз халқының, елінің өнерін, тұрмыс, салт-дәстүрін, мәдениетін неғұрлым кең, терең сезінсе, басқа елдердің де өнерін соғұрлым терең сезінетін, түсінетін болады. «Халық шығармашылығы» деген ұғымды білдеретін «фольклор» сөзі ағылшынның «folk» – халық және «fore» – даналық деген екі сөзінің бірігуінен шыққан. Фольклор тарихы өте ерте заманнан басталады. Оның бастауы адамдардың өзін қоршаған ортадағы табиғатты және ондағы өзінің орнын білу қажеттілігімен байланысты.

Дүние жүзінің мәдениет зерттеушілері 1985 жылы ЮНЕСКО бас қосуында осы ұғым бойынша мынадай бір тұжырымға тоқталады: «Фольклор дегенміз, халықтың дәстүрлі мәдениеті, қоғамның арман- аңсары (идеал) тудырған, сол қоғамның мәдени және әлеуметтік төлтума жағдайымен үндесе көрініс тапқан, дәстүрлі тұғыр еткен топтар мен жеке адамдардың ұжымдық шығармашылығы, фольклордың үлгілері мен бағалы нұсқалары ұрпақтан –ұрпаққа ауызша, еліктеп үйрену арқылы және басқа да тәсілдермен ауысып отырады; өзгесісияқты фольклордың санатынан тіл, әдебиет, музыка, би, ойындар, афсаналар, әдет-ғұрыптар, салт-жоралпр, қолөнер кәсібі, архитектура және басқа да өнер түрлері жатады» [4].

Осы ойды белгілі этнограф ғалым, қазақ әлемін танушы Ақселеу Сейдімбектің «фольклор» термині белгілі бір халық мәдениетінің кешенді құбылысын қамтиды» деген пікірі дәлелдей түседі» [4].

Біз өз зерттеуімізде осы тұжырымдарға негізделе отырып «халық шығармашылығы ұрпақтан- ұрпаққа ауызша, еліктеп үйрену және басқа да тәсілдермен беріліп отырған туындылардың жиынтығы» деп түсінеміз. Ал халық шығармашылығының құралдары дегеніміз оның жанрларына қарай бөлінетін, балалар тәрбиесінде қолданылатын белгілі бір түрлері. Осы халық шығармашылығының ерте жастағы баланың танымдық белсенділігін арттырудағы мүмкіндіктерін анықтамас бұрын оның педагогикалық жіктемесін жасап алуды жөн санадық. Ол үшін әдебиеттерде берілген бірқатар қазақ халық шығармашылығы жіктемелерін, соның ішінде бір түрінің іштей топтамалары қарастырылған еңбектерге талдау жасадық.

Этнопедагог ғалым С. Ұзақбаева қазақ халық шығармашылығының балалар мен жеткіншектерге эстетикалық тәрбие беруде мүмкіндігінің жоғары екенін негіздей отырып, оны үш түрге бөліп қарастырады: халықтың ауызекі поэтикалық шығармашылығы, халықтың музыкалық шығармашылығы, халықтың сәндік-қолданбалы өнері» [5].

К. Матыжановтың «Қазақтың фольклорлық балалар поэзиясы» атты кандидаттық диссертациясында (1990ж.)тұңғыш рет халық әдебиетіндегі балаларға арналған өлең-жырлар «балалар фольклоры» деген ұғым аясында топтастырылып, қазақ фольклорының іргелі бір саласы ретінде жеке қарастырылады. Зерттеуші қазақ балалар фольклорындағы өлең-жырларды топтарға жіктеп, ішкі жанрлық түрлерге бөледі. Жалпы сәбилерге арналған өлең-жырларды, соның ішінде бесік жырын да «әлпештеу поэзиясы» тобына жатқызады.

Жоғарыда айтып өткендей баланың көру, қабылдау сезімдері туылғаннан екі- үш айдан кейін ақ қалыптаса бастайды. Көруінің шоғырлануы үш айында 5-7 минутқа созылатындығын айтқан болатынбыз. Демек, балалардың заттық- кеңістік ортасын қазақ ұлттық бұйымдарымен, киімдерімен, тұрмыстық, сыйлықтық заттарымен безендіру және оларды балалардың ұйымдастырушылық іс-әрекеттерінде пайдалану мүмкіндіктері қарастырылды. Олардың ересектер дайындаған жапсырма кестелерді желімдеп жапсыра алу, жеңіл құрастырылатын ұлттық тұрмыстық заттарды(аққұман, шәйнек, кесе, торсық) мүсіндеу мүмкіндіктеріне қарай іріктелді. Жалпы айтқанда, қазақ халық шығармашылығының ерте жастағы балалардың танымдық белсенділігін дамытудағы мүмкіндіктері кең.

Әдебиеттер

1. Шаров Ю.В. Формирование духовных потребностей учащихся. -Новосибирск, 1978. - С. 26-31.
2. Морозова Н.Г. Формирование познавательного интереса у аномальных детей (в сравнении с нормой). - М.: Педагогика, 1976.
3. Шамова Т.И. Активизация учения школьников. — М.: Педагогика, 1982.-209 с.
4. Сейдімбек А. Қазақ әлемі. – Алматы: Санат, 1997. – 464 б.
5. Ұзақбава С. Тамыры терең тәрбие. – Алматы: Білім, 1995. – 232 б.

ӘӨЖ

МУЗЫКАНЫ ТЫҢДАЙ ЖӘНЕ ТҮСІНЕ БІЛУ ЕРЕКШЕЛІГІ

Байжигитова Дельфуза Ибадуллаевна

Түркістан облысы, Келес ауданы

№ 46 Абай атындағы жалпы білім беретін мектебінің музыка пәні мұғалімі

Резюме

В этой статье рассматривается как научиться слушать и понимать музыку. Для этого каждый слушатель должен любить музыку и знать художественные качества музыки. Каждый обязан понимать голос, мелодию, отличать сложные произведения от простых песен. Не путая сопрано с баритоном, он может отличить симфонию от оратории и романса. Основные особенности музыки в отличие от пластического искусства, литературы, театра – она воспроизводит образы с помощью звуковых средств.

Summary

In this article we will talk about how to learn to listen and understand music. To do this, every listener must love music and know the artistic qualities of music, which were mentioned above. Everyone is obliged to understand the voice, the melody, to distinguish complex works from simple songs. Without confusing a soprano with a baritone, he can distinguish a symphony from an oratorio and a romance.

Музыка өнері – әр ұлттың ертеден келе жатқан мәдени талғамының бір арнаға құйылып, асқақты күймен дамып отыратын көптеген ғасырлық үнінің жемісі. Музыка – жалпы өмірдің, бүкіл дүниенің, қимыл – іс әрекетін бейнелейтін, диалектикалық құбылыстарды адам сезімімен біріктіріп, өмір қайшылықтарын әсерлі дыбыстардың ұйқаса үндесу жиынтығы.

Музыка – әлемде тіршілік ететін адамзаттың немесе адамдар мүддесіне қызмет жасайтын бүкіл өмір мен оның құбылыстарының өзара қарым – қатынаста сырласа үндесуін сезімге жеткізетін құрал. Музыка өмірдегі динамикалық құбылыстардың айнадан көрінетін үнсіз келбет – кескіні ғана емес, оны сырттай суреттеп қана қоймай, ол – таңғажайып сырлары бар мелодиялық үндесуімен ішкі сезім күйлеріне әсер беріп, тыңдаушысын белгілі нысанаға бейімдеп баурап алады. Былайынша айтқанда, адам жан – күйін тәрбиелейтін, эстетикалық қабілетін дамытатын, сенсорлық мәдениетке баулитын, іске батыл жетелейтін эмоциялық құралдардың бірі – музыка. Ол – адам қоғамымен бірге дамып, қоғамдық формацияларды басынан кешіріп келе жатқан тарихи процестің бірі. Сондықтан да оның туу, шарықтау, даму, өркендеу, биіктеу, шеңберіне жету кезеңдері бар. Әр ұлттың музыкалық біліктілігі мен арнасы әр түрлі уақытта өсіп, дамып жетілді. Бұлардың даму процесі де өмірдің өзі туған сезімдерге байланысты. Музыкада әр қоғам өз көрінісімен ұлттық колорит арқылы көзге елестеп, сезімге әсер етіп жатады. Музыканы тыңдай білу, оны түсініп, ұғыну жеке адамның өмірден алған тәжірибесіне байланысты. Әдебиет сияқты музыка да барлық кәсіп иелерінің сусындай ләззат алатын өмір талшығы. Ләззатты тек тыңдаумен емес, тыңдалған музыкалық үнді сезініп түсіну арқылы ала алады. Бірақ музыкалық әуенді

ұқпайтын, оны сезінбейтін, оған елендемей есту мүшелері жоқ. Есту мүшесінің бірі құлақ болса, музыканы тек құлақ арқылы тыңдаймыз, оны біз барлық ішкі сезімімізбен тыңдап ұғынамыз. Психологиялық процестердің өз ара қатынасымен бірде қабылдап, бірде еске түсіріп, бірде көз алдында елестетіп, қайтадан жаңғыртып, түйсік сезіміне жеткізу арқылы музыканы түсіне аламыз. Музыка құр шуыл, жай ызың ғана емес, оның ішкі бейнесі үшін сезіммен тыңдауға дағдыланған жөн. Музыканы түсіне білуге байланысты ең негізгі де бастапқы қадам осыларға байланысты.

Қазақ халқы – ежелден ән-күй өнеріне құштар ұлттың бірі. Олардың қарапайым музыкалық аспаптарының үнінен қазақ ұлтының сыршыл сезімдерінің таңғажайып құбылыстарымен ұштастырыла берілгенін байқауға болады. Өз даласының күн көру кәсібіне тән, өмір құбылыстарының адамдар түйсігімен байланысып жатқанын музыка аспаптары біздің заманымызға дейін жеткізе алды. Халық өнерінің ән-күй алтын қорлары ауыздан ауызға тарап, ел арасында өшпес із қалдырып, ұрпақтан-ұрпаққа мұра ретінде тапсырылды. Қазақ елі жаугершілік соғыстарды, шетел феодалдарының басып алушылығын басынан көп кешірді. 200 жылдай басып алушылықтан жаншылған, 100 жылдай жоңғарлықтан соғысын басынан өткізген қазақ халқының тарихи мұңы музыкада өз өрнегін қалдырды. Бұларды жеткізуші талант иелері халықтың өз ішінен табылды. Олар туралы кейінірек тоқталып, идеялық жағын аша, музыкалық шеберлікті сөз етпекшіміз. Халық игілігін тонап, қала, қыстық, мәдениетті өртеп, сындырып жоқ еткен жаугершілік соғыстар халықтың ән-күй музыкалық дарынды туындыларын жоя алмады. Оның себебі қазақтың музыкалық туындыларды тыңдап және оны түсіне білетіндігінен еді. Өмір сазынан туған сан алуан өлең, күй, терме, айтыс, жыр, сыңсу, естірту, жоқтау, т.б. музыкалық туындылар өміршең қорға айналып, өзін бағалай білетін ұрпақтарына табыс етеді.

Өздерінің туыстас түрік тектес елдерімен салыстырғанда, қазақтар да сөзге шешенділіктерімен ерекшеленеді. Қазақтар сөз сөйлемдерін белгілі бір дәрежеде әдемілікке ұштастырады. Сондықтан да қазақ халқының поэзиясының дамуы жоғарғы сатыға жеткен. Олардың мақалдары да, насихат, нақыл сөздері де әдейі қолданылған ұйқастарға негізделінеді. Тарихи жыр, айтыстар, салт өлеңдері, жоқтаулар т.б. бәрі де жиын-тойларда әрдайым жырланады және оларды жұрт емірене тыңдайды. Қазақ өзінің қарапайым домбырасының, қобызының, сыбызғы-сырнаының үндерімен күрделі тақырыптарға құрылған музыкалық күй туындыларын бере алады.

Қазіргі уақытта музыка өнері өз дамуында жаңа кезеңге жетті. Музыка шығармашылығының түрлі тәсілдермен дамытылуда. Музыка мәдениетінің түрлі салаларында белсене жұмыс істеп отырған композитор жастардың саңлағы өсті. Олардың шығармалары театр және филармония орындаушыларының репертуарына лайықтап шығарылды. Театр мен киноны дамытуда, радио мен теледидардың жұмысында композиторлардың рөлі арта түсті. Халқымыздың сезімі мен ойын білдіретін музыкасы халыққа арналып, халықтың сүйіспеншілігіне бөленеді. Егемендік алған ҚР тұңғыш елінің музыка өнері бүкіл дүние жүзінде кеңінен танылды. Оның халықаралық беделі орындаушыларымыздың аса үздік табыстарымен еселеп арттырылуда. Табиғат құбылыстары мен адамзат қоғамының дамуына байланысты, өнердің түрлері өзгеріп, дамып отырады. Әсіресе музыка өнері үлкен өзгеріске түсті. Сондықтан да қазіргі өнерлі жастарға эстетикалық тәрбие берудің құралы болып саналады. Біз күнделікті өмірде музыка, концерт, ән-күй кеші, ария, контата, симфония, опера деген сөздерді жиі естиміз де, олардың үнінен тамылжыған әр-алуан музыкалық шығармаларды сүйсіне тыңдаймыз. Ерекше бір рахатқа бөленіп, шабыттанып қаламыз. Тіпті жұмыс кезінде де жүрек тебіренерлік жақсы ән мен тәтті күйлер беріліп жатса, оны ынтамен тыңдай отырып істеген ісімізді қалай тез бітіп қалғанын сезбейтінде кездер болады. Өнердің басқа түрлеріне қарағанда, музыканың осыншалық әсері молдығының себебі неде деген орынды сұрақ тууы да осыған байланысты.

Құлақтан кіріп бойды алар, Әсем ән мен тәтті күй, Көңілге түрлі ой салар, Әнді сүйсең менше сүй,- деген Абай сөздерін еріксіз еске алуға тура келеді. Өйткені әсем ән мен тәтті күй, біріншіден, адамның рухани шабытын арттырады, серпілтеді, екіншіден, көңіл

кірбінің жоғалуына себепші болады. Сондай-ақ, лебімен көңілге жылы тиген музыка сарыны кейде кісінің бастан кешкендерін, жастық шақтары көз алдына елестейді. Кейде тіпті арман асуына жетелеп, ерлікке, батырлыққа бағыттайды. Өзіміз сүйіп оқитын ақын, жазушыларымыз өз басынан өткен күйініш – сүйінішін, өмірге деген көзқарасын, көрген – білгенін, замандастарының еңбектегі ерліктерін оқырмандарына прозамен, поэзия арқылы, қалам ұшымен қағаз бетіне түсіріп жеткізсе, композитор да дәл солай еңбек етеді. Бірақ ол өзін тебіренген жақсылық пен жамандықты, бақыт пен қайғыны, батырлық пен зұлымдықты, бостандық пен теңдікті, табиғат көріністері сияқты құбылыстарды нотаға түсіріп, бейне арқылы музыка тілімен айтып береді.

Музыканың негізгі ерекшеліктері пластикалық өнерден, әдебиеттен, театрдан айырмашылығы – ол образдарды түгелдей дыбыстық үн құралдары арқылы суреттейді. Алайда музыкада табиғат көрінісін көркем бейнелеу кездесіп отырады. Мысалы, табиғат үні (жел гуілі, судың гүрілі, құстың әні, т.б.), адамның дауысы, күнделікті өмірде кездесетін дыбыстар музыкада азды-көпті көрініс табады. Сондай-ақ музыкада заттардың сезім арқылы қабылданатын кейбір белгілері ассоциация (құс әнімен орман суретін меңзеу), аналогия (мелодияның байсалды, кең тынысты қозғалысынан жазық дала көрінісін елестету) және есту, көру сезімдері байланысының көмегімен қиялда қайта жаңғыру арқылы бейнелейді. Музыканың ерекшелігі бұл ерекше эстетикалық құндылық өнердің қолданбалы және көркем мақсаттарының байланысында ашылады. Алғашқы жанрлардың құрастыруы қолдану заңдастырылған суреттеу құралдары түсінетін (қолданбалы музыка) қолданбалы есептердің музыкасының орындауымен байланған. Шарттар музыканың құндылығы бұл нормативтік үлгілеріне оның формасының типтілігі, жақындықтан тәуелді болды. Автономды музыкалық тіл және музыканың таратуын ерекше саланың құрастыруы, маңызы бірдей емес тұрмыс-салт та, салтанат та, мәдени де, жаңа мақсаттың ұғынуларына келтірді: біртума іске асыру жеке авторлық (композициялық) ойла. Музыканың құндылығы шарт бұл композитор сайланған құралдардың ішкі мағыналы керектігінде музыкалық шығарманың біртума құрылымында бір уақытта тұрады. Автономды музыкадағы көркем сапаның төмендетуі (мысалға, салондық музыка) авторлық ойлауды үйреншіктілік, немесе қолдану біртума эффекттер, шығарманың қарама-қайшы ішкі тұтастығындағы өзіндік мәні бар бағыты да нәтижесі болып табыла алады. Музыкалық өнердің ерекшелігінің ерекше тұрғысы - оның (кез келген музыкалық құбылыс интонациялар және интонация кешендерінің қайтымсыз тізбегі ретінде бар болады) уақытша табиғаты және көркем - мағыналы бүтіндіктің байланысы. Музыкадағы бүтіндіктің алғашқы түрі импровизациямен елестеткен - белгі үшін музыка тартуды процесспен, рұқсатсыз функционалді айырып танылатын құралдар бастады. Бүтіндіктің әсері интонациямен ағайындас бір-бірі импровизация құрайтын элементтер арқасында бастапқы саранды, ырғақты, гармониялық үлгінің вариант бола осы жағдайда жасалады. Вариациялық форманың импровизациясы жақын, алайда, функциялар өзгешеленеді бастады. Мысалы, музыкалық бүтіндіктің өте күрделі түрі функцияда бастайтын бітірілген музыкалық формалармен дамыту және аяқтау сонат формасында экспозиция, өңдеу, репризаның арнайы музыкалық құралдарымен бейнеленген елестеткен. Уақытша процесс форма бұл себеп және салдарды түр бойынша бір-бірімен сабақтас фазаларға мүшелейді. Мұндай салыстыруға қабілетті тыңдаушыларға тән ықыласының белсенділігінің формаларының қабылдауы жадта арғы-бергі салыстырып, ұстап қалып, дамыту музыкалық келешек таңдандыруға ойлайды ойла. Дыбысталу ұзақтықтың бітірілген формаларында ерекше кеңістікті алады: қабілеттілік байланысының логикасында жиірек музыкалық табандатқан мұздап кету. Осылай форма және кристалдаған форманың диалектикасы пайда болады. Музыкалық шығарманың аяқталғандығы, өз кезегінде, шығарманың бітірілген түрінің тыңдаушының жадында тастап кететін орындаушылық интерпретациядағы іс жүргізетіндігімен аударып қояды. Ол сынағыштықтағы танысуда басқа орындаулар, түсіндірулермен, осы шығарманы әр түрлі ұғынумен процеске жаңадан өрістейді. Музыкалық өнер туралы өте сезгіш өнерлерді ара-арасындалар туралы сияқты айтады. Музыканың нейрофизиологиялық әсері баяғыдан дәрігерлікте қолданылды.

Сонымен бірге, музыкасын баяғы заманнан жүретін әдетіншелерді абстрактілі өнермен - философия және математиканың көркем балама өте қорытылған болып мақұлдайды. Николай Кузанскийдің қайта тууды дәуірінің кардиналы жасауды аспапты музыкада Кеңістік көрді. Мысалы, музыканың қабылдауының ерекшеліктері орын және уақыттың көп факторларынан тәуелді болады Жіктелуі Адамның музыкалық іс-әрекетінің негізгі үш түрі бар. Олар – шығармашылық (музыкалық шығарушылық), орындау, қабылдау. Яғни автор музыканы тудырса, орындаушы қайта жаңғыртады, ал тыңдаушы оны есту арқылы қабылдайды. Музыканы насихаттау, ғылыми тұрғыда зерттеу, музыка сыны, музыка кадрларын даярлау сияқты іс-әрекеттің басқа да түрлерімен қосыла отырып, шығармашылық, орындаушылық өнер және қабылдау негізінен қоғамның музыка мәдениеті болып қалыптасады. Осы секілді музыка салаларының әрқайсысының өзіндік құрылысы болады. Мысалы, дамыған музыкалық мәдениеттің алуан белгілерімен дараланатын шығармашылық түрлері бар. Олар: 1) Мазмұны жағынан лирикалық, эпикалық, драмалық, қаһармандық, трагедиялық, т.б.; басқаша айтқанда байсалды және жеңіл музыка; 2) Орындаушылық жағынан: вокалдық және аспаптық немесе жеке адам орындайтын, ансамбльдік, оркестрлік, аралас музыка; 3) Өнердің басқа түрлері және сөз өнерімен бірге: театр музыкасы, би музыкасы, бағдарламалы аспаптық, мелодрама (музыка фонында көркемсөз оқу) және сөзбен айтылатын вокалдық музыка; 4) Дыбыс шығару ерекшелігімен байланысты арнайы жағдайда тыңдалатын музыка (мұнда тыңдаушылар орындаушылардан бөлек болады), күнделікті өмірде дағдылы жағдайда көпшілік орындайтын әрі тыңдайтын музыка. Мұның алғашқысы ойын-сауық және концерттік музыка болып бөлінсе, кейінгісі көпшілік-тұрмыстық және әдет-ғұрып музыкасына жіктеледі. Осы 4 түрлі жанрлық топтың өзі одан әрі ойын-сауықтық музыка, яғни музыкалық театр, драмалық театр және кино музыкасы; концерттік – симфониялық, камералық және эстрадалық музыка; көпшілік-тұрмыстық – ән және би музыкасы; әдет-ғұрыптық – дін және дәстүрлі музыка, т.б. болып дараланады.

Әдебиеттер

1. Нейгауз, Г.Г. Об искусстве фортепианной игры./ Г.Г.Нейгауз; ред. Д.В. Житомирский. – М.: Музыка, 2014. – 299 с.
2. Либерман, Е. Творческая работа пианиста с авторским текстом/ Е. Либерман; ред. Н.Л. Фишман. – М.: Музыка, 2015, - 235 с.
3. Тимакин, Е.М. Воспитание пианиста /Е.М. Тимакин; ред. А.Вустин. – М.: Композитор, 2016, - 193 с.
4. Жарқынбеков М. «Қазақ халық аспаптар оркестрі »- Ш.: Обл. баспахана, 2002.89б.

УДК 378.1

ПРИМЕНЕНИЕ МЕТОДА -ТЕХНИК АРТПЕДАГОГИКИ В ПРОФИЛАКТИКЕ ЭМОЦИОНАЛЬНОГО ИСТОЩЕНИЯ СРЕДИ СТУДЕНТОВ

Небесаева Ж.О. доктор философии PhD,и.о. доцент

Южно Казахстанский Педагогический университет имени Ө.Жанібекова, Шымкент, Казахстан

Резюме

Данная статья исследует эффективность применения методо-техник артпедагогики в контексте профилактики эмоционального истощения среди студентов. Арттерапевтические подходы, такие как изобразительное искусство, музыкальная терапия и театральные методики, рассматриваются как инновационные средства, способствующие улучшению эмоционального благополучия и снижению стресса у студенческой аудитории. Автор обсуждает результаты исследований, демонстрирующих положительное воздействие артпедагогики на психоэмоциональное состояние студентов и предлагают практические рекомендации для внедрения данных методов в образовательную среду с целью поддержки студенческого здоровья и успешного обучения.

Summary

This article explores the effectiveness of the use of methodological techniques of art pedagogy in the context of preventing emotional exhaustion among students. Art therapy approaches such as visual arts, music therapy, and theater techniques are seen as innovative ways to improve emotional well-being and reduce stress in college students. The author discusses the results of studies demonstrating the positive impact of art pedagogy on the psycho-emotional state of students, and offers practical recommendations for introducing these methods into the educational environment in order to maintain student health and successful learning.

В наше время, учитывая динамические изменения в сфере образования, возникает актуальный вопрос о необходимости следовать современным тенденциям. Это включает в себя постоянное улучшение существующих и создание эффективных образовательных технологий. Одним из относительно новых подходов является синтез педагогических и творческих методов, который дополняет учебный процесс в высших учебных заведениях через внедрение «системы психологического сопровождения». Это создает новые направления, раскрывает перспективы для самореализации и способствует формированию современных компетенций, что в итоге способствует значительным изменениям в личностном развитии студентов в процессе обучения. Этот аспект стоит выделить и подробно рассмотреть.

В связи с этим стоит акцентировать внимание на вновь возникшей области, объединяющей искусство, психологию и педагогику-в артпедагогике. Эта сфера ориентирована на применение принципов, методов и средств искусства для эффективного решения обновленных педагогических задач. Ранее, в изучении различных аспектов артпедагогике, занимались такие исследователи, как В.П.Анисимов, Е.А.Медведева, А.В. Крепица, Л.Н.Комиссарова, Н.Ю. Шумакова, Е.В. Таранова, Т.А. Добровольская, М.В. Гузеев, Л.Лебедева, Ж.О.Небесаева и др.[1].

Артпедагогика- это область педагогики, которая использует искусство и творческие методы в образовательном процессе для достижения различных образовательных целей[2]. Она ориентирована на стимулирование творческого мышления, развитие художественных навыков и способствование личностному росту учащихся. Артпедагогика может включать в себя различные виды искусства, такие как изобразительное искусство, музыка, театр, танец и другие формы творчества.

Исходя из вышеизложенного, стоит более детально рассмотреть инструменты артпедагогике, чьи основные функции заключаются в достижении «образовательных, воспитательных, культурологических и коррекционных» целей. Среди этих целей

выделяются воспитание, социализация, формирование эстетических и моральных основ, а также профилактика эмоционального утомления и другие. Основные разделы артпедагогтики включают в себя «творческую деятельность, художественное творчество, изобразительное искусство», охватывая такие области, как музыка, изобразительное и танцевальное искусство, литературное творчество и другие [3].

Целью исследования по применению методов и техник артпедагогтики в профилактике эмоционального истощения среди студентов заключается в выявлении эффективности этих методов для улучшения психоэмоционального состояния студентов и предотвращения возможных проявлений эмоционального стресса и усталости в учебной среде. Целью является также понимание того, как арттерапевтические подходы могут влиять на общее благополучие студентов, а также предложение практических рекомендаций для внедрения этих методов в образовательные программы с целью повышения адаптивности и успеха студентов в учебном процессе.

Основные задачи:

1. Провести анализ различных методов, таких как изобразительное искусство, музыкальная терапия и театральные практики, для определения их способности влиять на смягчение эмоционального фона у студентов.
2. Оценить изменения в психоэмоциональном состоянии студентов после применения метода и техник артпедагогтики с использованием соответствующих инструментов.
3. На основе результатов исследования создать рекомендации по внедрению эффективных методов артпедагогтики в образовательный процесс с целью предупреждения эмоционального истощения.

Результаты:

1. Выявление положительного влияния методов артпедагогтики на снижение уровня эмоционального истощения среди студентов.
2. Демонстрация значимого улучшения психоэмоционального фона состояния участников сессий артпедагогтики.
3. Разработка рекомендаций для интеграции методов артпедагогтики в учебные программы с целью содействия студенческому здоровью и улучшения общего учебного опыта.

Средства артпедагогтики могут быть адаптированы к различным возрастным группам и образовательным целям, обеспечивая разносторонний и творческий подход к обучению и развитию [4]. А также включают в себя разнообразные инструменты, материалы и методы, которые используются для обучения, развития и самовыражения через искусство. Некоторые из основных средств артпедагогтики включают в себя:

1. Использование красок, карандашей, маркеров, масла и других материалов для творческого выражения и развития художественных навыков.
2. Создание трехмерных объектов с использованием глины, гипса, пластилина или других материалов для развития пространственного мышления и художественных способностей.
3. Использование музыки, звуковых инструментов и ритма для стимулирования эмоционального выражения, расслабления и общего благополучия.
4. Использование драматических игр, ролевых игр, импровизации и других театральных приемов для развития коммуникационных навыков, эмпатии и самовыражения.
5. Использование танцевальных движений, хореографии и импровизации для выражения эмоций, физического развития и самовыражения.
6. Использование литературы, поэзии, пьес и других текстов для стимулирования творческого мышления, развития языковых навыков и понимания мира.

Эти средства артпедагогтики могут быть использованы как индивидуально, так и в комбинации, в зависимости от целей обучения, потребностей учеников и предметной области. Они способствуют развитию творческого мышления, самовыражения, эмоциональной интеллектуальной и социальной компетенции.

В целом, данные выводы подчеркивают значимость артпедагогике в контексте поддержки студентов и предотвращения эмоционального истощения в образовательных учреждениях.

Литература:

1. [Almukhambetov, B.A., Nebessayeva, Z.O., Smanova, A.S., ...Musakulov, K.T., Sydykova, R.S.](#) Making art pedagogy in the system of education in the Republic of Kazakhstan, International Journal of Environmental and Science Education, 2016, 11(18), страницы 11341–13350, ijese.2016.821
2. L.D. Hinz, Art Therapy in Education"
3. R. A. Smith, The Arts in Education: An Introduction to Aesthetics, Theory, and Pedagogy
4. Анисимов В.П. Артпедагогика как система психологического сопровождения образовательного процесса/ В.П. Анисимов// Вестник Оренбург. гос. ун-та.-2003.-№4.-С.146-148.

ӘОЖ 004.932.2

КЕСКІНДІ ТАЛДАУДА ТЕХНИКАЛЫҚ ҚҰРАЛДАР МЕН БАҒДАРЛАМАЛАРДЫ ҚОЛДАНУ

Рустемова С.И. 1-курс докторанты, Өзбекәлі Жәнібеков атындағы Оңтүстік Қазақстан педагогикалық университеті, Шымкент, Қазақстан

Небесаева Ж.О. философия докторы PhD, доцент м.а., Өзбекәлі Жәнібеков атындағы Оңтүстік Қазақстан педагогикалық университеті, Шымкент, Қазақстан

Резюме

В статье описывается о графических программах Adobe Photoshop, CorelDraw, OpenCV и их функции в редактировании изображений. Эти графические программы отличаются друг от друга и каждая из них имеет свою особенность в коррекции фотографий. В настоящее время графические программы используются не только в дизайне, но и при анализе изображений картин так как используя эти программы художник получает яркие и детальные изображения своих творческих работ.

Summary

The article describes the graphic programs Adobe Photoshop, CorelDRAW, OpenCV and their functions in image editing. These graphics programs differ from each other and each of them has its own feature in photo correction. Currently, graphic programs are used not only in design, but also in the analysis of images of paintings, since using these programs the artist receives vivid and detailed images of his creative works.

Қазіргі уақытта кескіндеме өнерін, графика өнерін, сәндік-қолданбалы өнер, графикалық дизайн, сәулеттік дизайн, сән дизайны жұмыстарын байқауға, көрмелерге фотосуретін және бейне жіберу үшін, осы өнер саласындағы жұмыстарды талдау үшін түрлі техникалық құралдар мен бағдарламалар қолданылады.

Осындай бағдарламалардың бірі - Adobe Photoshop. Adobe Photoshop Adobe Systems компаниясы әзірлейтін және тарататын көп функциялы растрлық графикалық редактор. Ол негізінен растрлық кескіндермен жұмыс істейді, бірақ кейбір векторлық құралдарға да ие. Өнім коммерциялық растрлық кескінді өңдеу құралдарының нарық көшбасшысы және әзірлеушінің ең танымал бағдарламасы болып табылады. Ол фотографиялық кескіндерді өзгертуге, әртүрлі эффектілерді қолдануға, түс пен жарықтылықты реттеуге мүмкіндік береді [1;56]. Бұл зерттеушілерге кескін бөлшектерін талдауға және көзге көрінбейтін жасырын бөлшектерді анықтауға мүмкіндік береді. Бағдарлама бастапқыда баспаға арналған сурет редакторы ретінде жасалғанымен, қазіргі уақытта ол веб-дизайнда кеңінен қолданылады.

Adobe Photoshop бағдарламасы арқылы кез келген кескіннің мегапиксельдерін және файлдардың форматын jpg, png, svg, gif өзгертуге болады. Мегапиксельдерін өзгерту арқылы сапасы кіші кескіндерді үлкейтіп көзге көрінбеген бөлшектерді үлкейтуге болады. Adobe Photoshop бағдарламасы арқылы өнер туындыларын перспективада қалай орналасатынын және түсін өзгертіп көрсетуге болады. Бұл бағдарламаның тағы бір артықшылығы фотосуреттерді түзетуге және өңдеуге, ахроматикалық түсте түскен фотосуретті хроматикалық түстерге немесе керісінше айналдыруға болады [2;87].

Осындай бағдарламаның тағы бірі CorelDraw бағдарламасы. Бұл бағдарлама арқылы өнер туындыларының эскиздерін, брендинг және фирмалық стиль жасауға болады. Бұл бағдарлама арқылы өнер туындыларының фотосуреттердің үстінен салу арқылы түстерін өзгертуге болады.

CorelDRAW негізінен векторлық графика үшін, ал Photoshop растрлық графика үшін қолданылады.

CorelDRAW өзінің жетілдірілген орналасу және типография құралдарымен танымал, ал Photoshop өзінің қуатты кескінді өңдеу мүмкіндіктерімен танымал.

CorelDraw логотиптер жасау үшін, ал Photoshop фотосуреттерді өңдеу және графикалық дизайн үшін қолданылады [3;12].

Бұл бағдарламаларды полиграфияда, вэб-дизайнда, жарнамалық агенттіктерде, типографияда және жоғары оқу орындармен колледждерде сабақ ретінде сәтті қолданылып келеді. Жоғары оқу орындарда және колледждерде «Жобалау графикасы», «Компьютерлік дизайн», «Компьютерлік графика» секілді сабақтарды осы бағдарламаларды қолданып өткізеді.

Сонымен қатар қазіргі уақытта OpenCV сияқты компьютерлік көру және машиналық оқытуға арналған арнайы бағдарламалар белсенді қолданылады. OpenCV (Open Source Computer Vision Library) — компьютерлік көру алгоритмдерімен, машиналық оқытумен және кескінді өңдеумен жұмыс істеуге арналған ашық кітапхана. C++ тілінде жазылған, бірақ Python, JavaScript, Ruby және басқа бағдарламалау тілдері үшін де бар. OpenCV компьютерлік көру қажет болған жерде қолданыла алады. Бұл IT саласы құрылғыға кескінді "көруге", тануға және сипаттауға мүмкіндік беретін технологиялармен жұмыс істейді. Компьютерлік көру суретте не бейнеленгені, сипаттамасы, сипаттамалары мен өлшемдері (белгілі бір сенімділік дәрежесімен) туралы нақты ақпарат береді. Сондай — ақ кітапхана машиналық оқытумен жұмыс істейді-алгоритмдерді қандай да бір жолмен әрекет етуге үйрететін сала.

OpenCV қолданылу мақсаты:

- Робототехникада - роботты кеңістікте бағдарлау, объектілерді тану және олармен өзара әрекеттесу үшін;

- Медициналық технологиялар - дәл диагностикалық әдістерді жасау үшін, мысалы, МРТ кезінде органды 3D бейнелеу;

- Өнеркәсіптік технологиялар — автоматтандырылған сапаны бақылау, жапсырмаларды оқу, өнімдерді сұрыптау және т. б.;

- Қауіпсіздік-күдікті әрекеттерге жауап беретін "ақылды" бейнебақылау камераларын құру, биометрияны оқу және тану;

- Мобильді фотосурет-қолданбалардың бетін өзгертетін сұлулық сүзгілерін жасау;

- Көлікте-автопилоттарды әзірлеу үшін.

OpenCV қызметі:

Кескіндерді сақтау және өңдеу үшін OpenCV векторлар мен скалярларды, матрицалар мен диапазондарды пайдаланады. Олар математикалық түрлендірулер жасауға, кескінді шарлауға және басқа да көптеген әрекеттерді орындауға мүмкіндік береді [4;42].

OpenCV көмегімен сіз суретпен графикалық редактордағыдай жұмыс істей аласыз. Суретті кесуге, үлкейтуге немесе кішірейтуге және айналдыра аласыз. Негізінен, бағдарламашылар бұл мүмкіндікті суретті декодтау алдында алдын — ала дайындау үшін пайдаланады - мысалы, қажет емес бөліктерді кесіп тастай алады. Суретке эффекттерді

қосып, суретті сұр немесе толығымен қара-ақ реңктерде жасауға болады. Бұл түссіз кескіндермен жұмыс істейтін тану алгоритмдері үшін маңызды. Түс реңін өзгертуге, бұлыңғырлауға, тегістеуге немесе суретті геометриялық өзгертуге болады.

OpenCV арқылы суреттің үстіне сурет салуға болады. Суретке сызықтар мен геометриялық фигураларды қолдануға болады, мысалы, бағдарлама тапқан бетті бөлектеу үшін қол қоюға болады. Бұл көбінесе мобильді камера қосымшаларында қолданылады: түсіру кезінде адамның бетінің айналасындағы шаршы бағдарлама оны танығанын білдіреді.

Бұл бағдарламаның тағы бір ерекшелігі нысанды тануға көмектеседі. OpenCV-дегі элементтерді тану үшін объект контуры, түс бойынша сегментация, объектіге және алгоритмнің сезімталдығына байланысты реттеуге болатын кіріктірілген тану әдістері қолданылады.

Бағдарлама бейнелермен жұмыс жасауға көмектесе алады. Кітапхананың жаңа нұсқалары тек суреттермен ғана емес, бейнелермен де жұмыс істейді. Олар бейнелерді кодектерді қолдана отырып оқи алады, оларда не болып жатқанын талдай алады, қозғалыстар мен элементтерді бақылай алады. Бұл, мысалы, қозғалатын роботты бағдарламалау немесе қауіпсіздік камерасы үшін бағдарламалық жасақтама жасау кезінде пайдалы.

Қазір OpenCV құрылымы әртүрлі мақсаттарға арналған бірнеше модульдер болып табылады:

- математикалық функциялар мен есептеулерді, алгебра мен деректер құрылымдарын сақтау;

- машиналық оқыту модельдерін сақтау;

- суреттерді немесе бейнелерді енгізу және шығару, файлға оқу және жазу;

- кескінді өңдеу;

- примитивтерді тану;

- объектілерді — адамдарды, заттарды және басқаларды анықтау;

- бейнедегі қозғалыстарды бақылау және талдау;

- үш өлшемді ақпаратты өңдеу;

- кітапхана жұмысын жеделдету;

- ескірген немесе әлі дайын емес кодты және басқаларды сақтау.

- әр модуль мамандандырылған. Оларды бөлек жүктеудің қажеті жоқ: орнату пакеті кітапхананың барлық негізгі функционалдығын қамтиды [5;39].

OpenCV бағдарламасы кітапхана MATLAB сияқты математикалық есептеулерге арналған масштабты және ауыр бағдарламалық жасақтамадан жылдамырақ жұмыс істейді. Сондықтан оны суретті тез өңдеу қажет болған жағдайларда қолдануға болады.

Жоғары жылдамдық пен кросс-платформаның арқасында OpenCV нақты уақыттағы кескіндермен жұмыс істеуге жарамды. Бұл әлеуметтік желілерде бьюти-фильтр үшін бағдарламалық жасақтама жасаудан бастап, камералардағы күдікті әрекеттер кезінде автоматты түрде дабыл қағатын жүйелерді әзірлеуге дейінгі бірқатар мүмкіндіктерді ашады.

OpenCV бағдарламасы арқылы суреттерді автоматты түрде талдауға, фотосуреттердегі белгілі бір нысандарды немесе үлгілерді іздеуге және бөлектеуге мүмкіндік береді. Мұндай бағдарламаларды көптеген суреттерді талдау үшін пайдалануға болады, бұл зерттеушілердің уақыты мен күш-жігерін айтарлықтай үнемдейді.

Техникалық құралдар кескінді талдауда да үлкен маңызға ие. Жақсы жоғары ажыратымдылықтағы камераны пайдалану талдау үшін көбірек ақпаратты қамтитын жақсы фотосуреттерді алуға мүмкіндік береді. Бұдан басқа, зерттеушілерге суреттерді басқа көзқараспен көруге және жаңа бөлшектер мен ерекшеліктерді анықтауға көмектесетін әртүрлі сүзгілер мен линзаларды қолдануға болады.

Тұтастай алғанда, кескінді талдауда техникалық құралдар мен бағдарламаларды пайдалану зерттеушілерге дәлірек және толық нәтижелерге қол жеткізуге көмектеседі. Олар көзге көрінбейтін бөлшектерді көруге және суреттерге тереңірек талдау жасауға мүмкіндік

береді. Осылайша, бұл құралдар мен бағдарламалар қазіргі заманғы зерттеулер мен өнертануда маңызды рөл атқарады.

Әдебиеттер

- 1.Тозик В.Т. Компьютерная графика и дизайн: учебник для студ.учреждений сред.проф.образования 6-е изд., стер. –М: Издательский центр «Академия», 2015. -208 с.
2. Крымов Б. Самоучитель Adobe Photoshop CS3+2 видеокурса на DVD и CD -М.: Триумф, 2007. -320 с.:ил.
- 3.Тайц А.М., Тайц А.А. CorelDraw 10: все программы пакета. –СПб.: БХВ-Петербург, 2001. -1136 с.
4. Залогова Л.А. Компьютерная графика. Элективный курс: практикум. Изд. 3-е – Көкшетау: Келешек-2030, 2012 -246 с.:
5. Ермеков Н. Компьютерлік графика: Оқулық. 2-басылым. –Астана: Фолиант, 2010. - 172 б.

ӘОЖ 372.8:002

STEM – ОҚЫТУДАҒЫ ТИІМДІЛІГІ МЕН МАҢЫЗЫ

Исан А.Ә., магистрант, Адылбекова Э. Т., п.ғ.к., доцент м.а.

Ө.Жәнібеков атындағы Оңтүстік Қазақстан педагогикалық университеті,

Шымкент, Қазақстан

Резюме.

В казахстанской системе образования началось активное развитие STEM-образования. Доказательством этого является адаптация в контексте STEM в рамках государственной программы развития образования и науки в связи с обновленным содержанием школьного и технического и профессионального образования. Для реализации новой образовательной политики в учебные программы планируется внедрение STEM-элементов, направленных на развитие новых технологий, научных инноваций, математического моделирования.

Педагогическое сообщество и преподаватели, мастера производственного обучения в техническом и профессиональном образовании обратили внимание на эту технологию, так как задача состоит в создании условий для развития научно-математических, инженерно-конструкторских, художественно-творческих знаний и умений обучающихся.

Summary.

The active development of STEM education has begun in the Kazakh education system. The proof of this is the adaptation in the context of STEM within the framework of the state program for the development of education and science in connection with the updated content of school and technical and vocational education. To implement the new educational policy, STEM elements are planned to be introduced into curricula aimed at developing new technologies, scientific innovations, and mathematical modeling.

The pedagogical community and teachers, masters of industrial training in technical and vocational education drew attention to this technology, since the task is to create conditions for the development of scientific, mathematical, engineering, design, artistic and creative knowledge and skills of students.

STEM білімінің (ғылым, технология, инженерия және математика) маңыздылығы ешқашан айқын болған емес. STEM біздің күнделікті өміріміздің ажырамас бөлігіне айналды, біз қалай сөйлесетінімізден бастап, қалай жұмыс істейтінімізге дейін, тіпті айналамыздағы әлемде қалай жүретінімізге дейін қамтиды.

STEM тренингі әдетте төрт компоненттен тұрады, олардың әрқайсысы STEM аббревиатурасын құрайтын төрт пәннің бірін білдіреді. Бұл компоненттер:

1. Ғылым: Ғылыми білім табиғи әлемді, соның ішінде физикалық, биологиялық және жер туралы ғылымдарды зерттеуге бағытталған. Студенттер ғылыми әдіспен танысады, эксперименттер жүргізеді және қорытынды жасау үшін деректерді талдайды.
2. Технология: Технологиялық білім студенттерді технологиялық шешімдерді құру, жобалау және енгізу үшін қолданылатын құралдармен, әдістермен және процестермен таныстырады. Бұған информатика, кодтау, бағдарламалау және басқа да технологиялық дағдылар кіруі мүмкін.
3. Инженерлік: инженерлік білім практикалық есептердің шешімдерін жобалауға, сынауға баса назар аударады. Студенттер инженерлік дизайн процесі туралы біледі, ол проблемаларды анықтауды, шешімдерге ми шабуылын, прототиптерді жасауды, тестілеуді және нақты жауабы табылғанға дейін қайталауды қамтиды.
4. Математика: Математикалық білім студенттерді алгебра, геометрия, тригонометрия, математикалық талдау және статистика сияқты математика принциптерімен таныстырады [1,17].

Зерттеу әдістері. Сабақтағы психикалық жүктеме неғұрлым жоғары болса, оқушылардың пәнге деген қызығушылығы соғұрлым төмен болады. Нақты өмірлік жағдайлармен байланысы бар міндеттер балалардың қызығушылығын тудырады және мәселені шешуге деген ұмтылысын күшейтеді, өйткені мұндай дағды қазіргі білімді игеру мүмкіндігімен қатар, болашақта да пайдалы болатыны анық.

Математикаға деген қызығушылық оятуда STEM технологияларын қолдану ерекше ықпал етеді. Бұндай сабақтарда математика мен тарихтың, биологияның, физиканың, әдебиеттің, информатиканың байланысын айқын көрсететін есептерді шешу қажеттілігі туындайды.

Мысалы, сіз тікбұрышты үшбұрыш туралы сабақ өткізіп, оның тарихпен, биология, география және информатикамен байланысын көрсете аласыз. Бұл аталмыш тақырыптың кең, ауқымды түрде талдануы үшін пәндердің оқытушыларын шақырыңыз.

Мысалы:

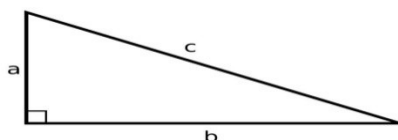

Сурет-1. Тікбұрышты үшбұрыш

Бұл фигура туралы алғашқы ескертулер
Ежелгі Египеттің папирустарынан табылды
(тарих)

Адамзаттың ең танымал құпияларының бірі –
Бермуд үшбұрышы (география).

Әр адамның алақанында әртүрлі сызықтар бар.
Егер сіз мұқият қарасаңыз, сіз бір үлкен
тікбұрышты үшбұрышты және екі кішкентай
тікбұрышты үшбұрышты көре аласыз (биология).

Информатика пәні негізінде әлеуметтік желі
арқылы байланыс орнатып, бір тақырыпты
жан-жақты қамти отырып, оның қоғамдық
маңызын да айқындауға болады:

Сонымен қатар, зерттеген негізгі тақырыпты ауқымды қарастыру және қоғаммен байланыс орнату мақсатында, оқушылардың, жалпы жастардың ең көп пайдаланатын

әлеуметтік желісі тик-ток арқылы сауалнама жолдап, сұрақтар мен пікірлер алмасу жасауға мүмкіндік берсек.

Соның нәтижесінде:

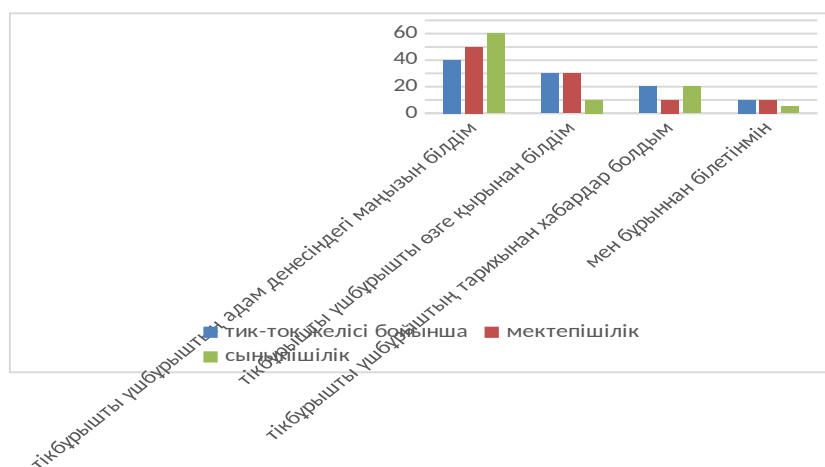

Қарап, отырсаңыз, бір ғана математикалық өрнек негізінде, әр түрлі пәннің кіріктірілуі арқылы, баланың таным түйсігі мен сыни ойлау қабілетін дамытып, әр саланың тың ақпаратын үздіксіз алуына ықпал етеміз.

Талдау мен нәтижелер. STEM жұмыс орындарына сұраныстың артуы

Еңбек статистикасы бюросының мәліметі бойынша, STEM кәсіптеріндегі жұмыспен қамту 2020-2030 жылдар аралығында 8,8% өседі деп болжануда, бұл экономикаға 1 миллионнан астам жаңа жұмыс орнын қосады. Бұл жаңа жұмыс орындарының көпшілігі кем дегенде STEM бакалавр дәрежесін қажет етеді[2,34].

Кесте-1. STEM арқылы оқытудың мүмкіншіліктері

Сыни тұрғыдан ойлау мен проблемаларды шешу дағдыларын дамыту	STEM білімі мен IGCSE оқу бағдарламасы проблемаларды шешуге, сыни ойлауға және инновацияға баса назар аударады. Студенттер сұрақтар қоюды, деректерді талдауды және қорытынды жасау үшін нақты деректерді пайдалануды үйренеді. Олар сондай-ақ нақты мәселелердің шешімдерін әзірлеуді және сындарлы ойлануды үйренеді[3,11].
Инновация мен шығармашылықты ынталандыру	STEM білімі студенттерге жаңа идеяларды зерттеуге және жаңа технологияларды дамытуға мүмкіндік беру арқылы шығармашылық пен инновацияны ынталандырады. Ол студенттерге ойлауды және күрделі мәселелердің шешімін табуды үйретеді[4,12].
Дағдылардағы алшақтықты жою	Көптеген жұмыс берушілер STEM жұмыс орындарын толтыру үшін қажетті дағдылары бар жұмысшыларды табудағы қиындықтар туралы хабарлайды. Студенттерге STEM салаларында табысқа жету үшін қажетті дағдылар мен білім беру арқылы STEM білімі осы дағдылар олқылығын жоюға көмектеседі. Бұл сонымен қатар студенттердің болашақтың қиындықтары мен мүмкіндіктеріне дайын болуын қамтамасыз етуге көмектеседі [5,13].
Жаһандық мәселелерді шешу	Әлем климаттың өзгеруінен бастап аурудың өршуіне және энергияның жетіспеушілігіне дейін көптеген қиындықтарға тап болып келеді. Бұл мәселелердің көпшілігі тек STEM зерттеулері мен технологиялары арқылы жасалуы мүмкін инновациялық шешімдерді

қажет етеді. Студенттерді STEM мансабын жалғастыруға ынталандыру арқылы STEM білімі осы жаһандық мәселелерді шешуге және әлемді жақсартуға көмектеседі [6,29].
--

Технология біз өмір сүріп жатқан әлемді өзгертуді жалғастыратыны секілді, STEM білімінің маңыздылығы да тек арта түсетіні анық. Балаларға арналған STEM оқыту оқушыларды болашаққа дайындау үшін өте маңызды оқыту түрі болып саналады [7,37].

Бұл аталмыш оқыту түрі тек қана студенттер мен оқушылардың емес, жалпы қоғамдық даму стратегиясын да ішінара қарастырады.

STEM білімі қоғамға бірнеше жолмен айтарлықтай әсер етеді:

1. Технологиялық жетістіктер: STEM білімі өмір сүру сапасын жақсартуға, өнімділікті арттыруға және экономикалық өсуге әкелетін жаңа технологияларды дамытуға ықпал етеді.

2. Инновация: STEM білімі шығармашылық пен инновацияға ықпал етеді, адамдарға технологиялық прогреске және өмір сапасын жақсартуға әкелетін күрделі мәселелердің жаңа идеялары мен шешімдерін әзірлеуге мүмкіндік береді.

3. Тұрақтылық: STEM білімі климаттың өзгеруі және қоршаған ортаның ластануы сияқты экологиялық мәселелердің тұрақты шешімдерін әзірлеуге әкелетін экологиялық хабардарлықты арттыруға ықпал етеді.

4. Әртүрлілік және инклюзивтілік: STEM білімі STEM салаларындағы әртүрлілік пен инклюзияға ықпал етеді, бұл өкілді жұмыс күші мен инновацияның өсуіне әкеледі.

5. Жаһандық бәсекеге қабілеттілік: STEM-білім беру жеке тұлғалар мен елдерге әлемдік нарықта бәсекелестік артықшылықтар береді, бұл экономикалық өсу мен дамудың жеделдеуіне әкеледі [8,14].

Қорытынды.

Жоғарыда талданған теориялық мәліметтерді қорыта келе, STEM білімі балалардың өмірін бірнеше жолмен өзгерте алады:

1. Сыни тұрғыдан ойлау: STEM білімі балаларды сыни тұрғыдан ойлауға, ақпаратты талдауға және күрделі мәселелерді шешуге шақырады. Бұл дағды мектепте, жұмыста және өмірде сәттілікке жету үшін қажет.

2. Шығармашылық: STEM білімі балаларға инновациялар мен өнімділіктің өсуіне әкелетін жаңа идеялар мен мәселелерді шешуге мүмкіндік беру арқылы шығармашылықты дамытады.

3. Мансаптық мүмкіндіктер: STEM білімі балаларға STEM-мен байланысты жоғары ақы төленетін және сұранысқа ие мансапқа жету үшін қажетті дағдылар мен білім береді, бұл жұмысқа орналасуға және экономикалық өсуге әкеледі.

4. Нақты әлемде қолдану: STEM білімі балаларға білгендерін нақты жағдайларда қолдануға мүмкіндік береді, бұл тақырыпты тереңірек түсінуге және оқуға деген ынтаны арттыруға әкеледі.

5. Сенімділік: STEM білімі балаларға өз қабілеттеріне деген сенімділікті арттыруға көмектеседі, бұл өзін-өзі бағалау мен жетістікке деген ынтаны арттырады.

6. Балаларға арналған STEM біліміне инвестиция салу арқылы біз оларды мектепте, жұмыста және өмірде сәттілікке дайындауға көмектесе аламыз.

Әдебиеттер

1. Г.Ахметова, А.Мурзалинова. «Преимущества и перспективы STEM-образования» \\
«Білімді ел – Образованная страна» №41 (102) 7 ноября 2017 г.
2. Г.Ногайбаева, С.Жумажанова. «Развитие STEM-образования в мире и Казахстане» \\
«Білімді ел – Образованная страна» №20 (57), 25.10.2016г.
3. «Жаратылыстану-математикалық бағыттағы пәндерді оқыту процесінде білім алушылардың функционалдық сауаттылығын дамыту» әдістемелік ұсынымдар –
Нұр-Сұлтан: Б.Алтынсарин атындағы ҰБА, 2022. – 280 б.

4. Жаратылыстану-ғылыми бағыттағы пәндерді кіріктіріп оқыту бойынша «әдістемелік ұсынымдар Нұр-сұлтан: Ы.Алтынсарин атындағы ұлттық білім академиясы. Алтынсарин, 2022. – 209 б.
5. Елеубаева Р. Б. IT технология және STEM оқытудың маңызы: тақырыбындағы аймақтық ғылыми-тәжірибелік on-line конференция -Атырау, 2021,- 250 б.
6. STEM білімді енгізу бойынша әдістемелік ұсынымдар. – Астана: Ы. Алтынсарин атындағы Ұлттық білім академиясы, 2017. – 160 б.
7. IT технология және STEM оқытудың маңызы: тақырыбындағы аймақтық ғылыми-тәжірибелік on-line конференция жинақ, -Атырау, 2021,- 250 б.
8. Масырова Р.Р. Инновации в среднем общем образовании Казахстана: анализ и тенденции развития. Монография. – Алматы: КазГосЖенПИ, 2008. – 320 б.

ӘӨЖ

БІЛІМ БЕРУ ҚАТЫНАСТАРЫН ЦИФРЛАНДЫРУ ЖАҒДАЙЫНДА БАСТАУЫШ МЕКТЕПТЕРІН ТРАНСФОРМАЦИЯЛАУ МӘСЕЛЕСІ

Балтабай Б.Т.

Түркістан облысы, Төле би ауданы, Ленгер қаласы, №4 Қ.Сатбаев атындағы жалпы орта мектебінің информатика пәні мұғалімі

Мербеков Т.Б.

Түркістан облысы, Төлеби ауданы, Төлеби аудандық оқушылар үйі мектеп директорының оқу ісі жөніндегі орынбасары

Резюме

Анализ проблем управления образовательными отношениями в период цифровой трансформации-главный акцент образования-цифровизация, проблема трансформации отношений в сфере образования при переходе системы из традиционной среды в цифровую. Цифровизация образования рассматривается нами как качественно новый этап развития полисубъектных отношений в системе образования. Изменение взаимодействия между участниками образовательного процесса раскрывается на основе данных, собранных в рамках педагогического эксперимента - проекта анализ собранных данных позволяет прогнозировать поведение и выявлять проблемы во взаимоотношениях между различными субъектами общения. Изменение взаимоотношений учащихся с их учебной деятельностью фиксируется изменением роли учителя в сложном взаимодействии "ученик-компьютер-учитель".

Summary

Analysis of the problems of managing educational relations during the period of digital transformation -the main focus of education is digitalization, the problem of transformation of relations in the field of education during the transition of the system from a traditional environment to a digital one. Digitalization of education is considered by us as a qualitatively new stage in the development of polysubject relations in the education system. The change in interaction between participants in the educational process is revealed on the basis of data collected as part of a pedagogical experiment - project analysis of the collected data allows you to predict behavior and identify problems in the relationship between different subjects of communication. The change in the relationship of students with their educational activities is fixed by the change in the role of the teacher in the complex interaction "student-computer-teacher".

Қазақстан білім беру жүйесіндегі цифрландыруға қатысты базалық оқиғаларға "Білім беру жүйесін ақпараттандыру" мемлекеттік жобасы, "Білім беру" жүйесінің жобасы (2019-2025 жж.) шеңберіндегі іс-шараларды жатқызуға болады. Сараптамалық қоғамдастықта

"білім беруді цифрландыру" анықтамасы зерттеу мен сараптаудың тәуелсіз тақырыбы болып табылатындығын нақтылау қажет. Осы саладағы сарапшылардың пікірталастары екі түрлі көзқарасты анықтауға мүмкіндік береді: бір жағынан цифрландыруға технократтық көзқарас, екінші жағынан гуманистік сараптамалық тәсіл. Білім беру ортасын цифрландыру тақырыбында "адам-машина" типіндегі өзара іс-қимылға баса назар аударуға бейім, ал "гуманистер" цифрландыру феноменіне мінез-құлық мәнін беруді жөн көреді, олардың цифрландыру мағыналарына көзқарасы білім беру қатынастарына қатысушылардың цифрлық мінез-құлқының оң мәдениетін қалыптастырумен байланысты. Шын мәнінде, бұл позициялар бірін-бірі толықтырады, өйткені компьютерлік жүйелерді, жасанды интеллект алгоритмдерін білім беру ортасында жүретін процестерге қосу әртүрлі субъектілер арасындағы рөлдердің қайта бөлінуіне және сол арқылы олардың арасындағы қатынастарға тікелей әсер етеді. Білім беруді цифрландыру саласындағы шетелдік зерттеулердің бағыттарына қысқаша шолу бастауыш мектептегі цифрландыру саласындағы халықаралық зерттеу тәжірибесі деректерді жинаудың әртүрлі әдістері сияқты мәселенің әртүрлі аспектілерімен байланысты. Егер цифрлық технологиялар мен баланың дамуының өзара байланысы саласындағы халықаралық зерттеулер топтарға/ бағыттарға ірілендірілсе, онда цифрлық технологияларды пайдаланудың мынадай бағыттарын бөліп көрсетуге болады: 1. Ерте жастағы балаларда санау, оқу және жазу дағдыларын дамыту; 2. "өтпелі" дағдыларды қалыптастыру контекстінде іскерлікті дамыту; 3. Құрал; 4. Жекелеген ғылымдарды, атап айтқанда STEM циклін зерделеу; 5. Оқушыларды бағалаудың және кері байланыс берудің тиімді нысаны. Біздің мақаланың мақсаттары үшін біз тақырыптарды қамтитын жарияланымдарға сүйенеміз [1].

Цифрлық технологияларының "пәндік емес" дағдыларын дамытуға әсерін бағалау тұрғысынан қызықты. Балалар келесі көріністерді ажыратуға болады: жалпы еркін оқу, ой-өрісті дамыту, өзін-өзі реттеу, өзін-өзі бақылау дағдылары, табандылықты дамыту.

Оқу ақпаратын әртүрлі мультимедиялық форматтарда ұсыну мүмкіндігі цифрлық технологияның айқын артықшылықтарының бірі болып табылады. Оқушылар форумдар мен диалогтық ойын технологиялары арқылы достарынан да, мұғалімдерден де кері байланыс алу маңызды екенін атап өтті. Сонымен қатар, оқушылар өзін-өзі реттейтін оқыту процесінде мультимедиялық технологияларды қолдану: 1. Электронды платформасын пайдалану ережелерін түсіне алмаса тиімсіз болуы мүмкін деген қорытындыға келеді; 2. өзін-өзі тәрбиелеуге бейім емес; 3. мұғалімнің қолдауынсыз ғылыми материалын шынымен ойластыруға дайын емес. Цифрландырудың тағы бір аспектісі - қалыптастырушы бағалау үшін компьютерлік құралдарды қолдану - зерттеудің басты бағыты болды. Бұл зерттеу арнайы цифрлық тестілеу құралы және кері байланысын қамтамасыз ету арқылы қалыптастырушы бағалау тәжірибесіне шоғырландыру. Snappet қосымшасы үш негізгі компоненттен тұрады: 1. оқушылардың кері байланысы; 2. мұғалімнің кері байланысы; 3. бейімделетін тапсырмалар [3].

Зерттеу барысында "қалыптастырушы бағалауды" мұғалімнің және оқушылардың өздері қабылдаған барлық іс-әрекеттері, сыныптағы оқыту стратегияларын өзгерту немесе түзету мақсатында екеуіне де кері байланыс ретінде пайдалануға болатын қосымша ақпаратты қамтамасыз ету"деп анықтайды. Егер оны алу барысында мұғалім мен оқушылар үш сұраққа жауап берсе, қалыптастырушы бағалау тиімді болуы мүмкін: 1. Мен қайда барамын? 2. Мен қалай барамын? 3. әрі қарай не болады? -деген сұрақтарға жауаптар іздестіруде.

Білім беру процесіне белсенді цифрлық практиканы - білім беру қатынастарының өзгеруіне себеп болатын ақпараттық тренингті енгізу арқылы бастауыш мектепте оқудың тиімділігін арттыру мүмкіндігі туралы гипотезаны тексеруге болады. Жеке жұмыс барысында бастауыш сынып оқушылары цифрлық платформада орналастырылған білім беру қызметін пайдаланады. Платформаның процеске қатысушылар арасындағы қарым-қатынасты өзгерту, атап айтқанда оқушыларға, мұғалімдерге және оқушылардың ата-аналарына кері байланыс беру мүмкіндіктері зерттеуде қолданылған Snappet қосымшасының

құралына ұқсас. Тренинг тапсырмалары Мета-пәндік сипатта болады және функционалдық сауаттылық негіздерін қалыптастыруға, яғни мәтіндерді, суреттерді, кестелерді, карталарды, диаграммаларды және т. б. қоса алғанда, оқу ақпаратын цифрлық ұсынудың әртүрлі мультимедиялық форматтарымен толық жұмыс істеу қабілетіне бағытталған. Олардың жұмысының нәтижелері жедел талдау үшін де, үлкен деректерді жинақтау үшін де толық сақтай алады, бұл "үйренуге үйрету" жобасының цифрлық шешімдерін бастауыш мектептегі нақты оқу тәжірибелерін талдауға және зерттеу гипотезаларын тексеруге арналған құрал ретінде қарастыруға мүмкіндік береді. Зерттеу әдістемесі және теориялық негіз цифрлық трансформация құбылысын талдау кезінде зерттеу және практикалық сұрақ туындайды: - зерттеу тұрғысынан білім беруді цифрландыру анықтамасының өзі бойынша консенсустың қалыптаспау проблемасы, объективті өлшеуішті табу немесе цифрлық шындықтағы білім беру қатынастарындағы өзгерістердің түсіндірме теориясы бар; - практика тұрғысынан-цифрландыру процесі қайтымсыз сипатқа ие болды, сондықтан дәстүрлі білім беру ортасында қазіргі білім беру қатынастарының негізгі форматы - мұғалімдер мен оқушылардың қарым-қатынастары мен рөлдік позицияларының жаңа форматтарын дамыту және талдау үшін жағдай жасауға болатын модельдік үлгі жоқ [3].

Дәл осы теориялық негіздерді таңдау логикасын келесідей шешуге болады. Цифрландыру процесінде қатынастардың өзгеру құбылысын біз лиминализм теориясының объективті арқылы қарастырамыз, яғни қатынастардың әдеттегі күйден жаңаға ауысуы, субъектілердің қарым - қатынасында бұрынғы мәртебелердің (рөлдердің) жоғалуы байқалады, "оқушы-мұғалім" құрылымындағы ұғымын түсіну теңестіріледі.

Ұқсастық бойынша "цифрға" көшу кезінде білім беру қатынастарындағы трансформация процесінде үш кезеңді ажыратуға болады: 1. "оқушы - мұғалім"; "мұғалім – ата-ана" дәстүрлі білім беру қатынастары цифрландыру жағдайында өзгертіледі және осылайша виртуалды кеңістікте өзектендіріледі; 2. жауапкершілік қайта бөлінеді, өзара іс-қимылдың, кері байланыстың жаңа нормалары пайда болады; 3. өзара әрекеттесудің жаңа нормаларын және осы қатынастардағы жаңа мүмкіндіктерді пайдалану жолдары жасалынады.

Дәстүрлі оқытуда қарым-қатынас модель бойынша құрылады: мұғалім оқу процесінің барысын басқарады, оқушы оның әсеріне жауап береді. Материалды ұсыну - тікелей байланыс, бақылау тапсырмаларын орындау-керісінше. Бұл схема оқу процесінде рөлдердің берілуін білдіреді. Бұл модельдің маңызды кемшілігі - әлеуетті субъектінің - білім беру қатынастарының-оқушының пассивті рөлі. Оқушымен қарым-қатынасты серіктестік және сенімдірек ету үшін оны қалпына келтірудің жолын тапқан жөн. Бұл тұрғыда "цифрландыру" нені өзгертеді? -деген сұрақта егер мұғалім бақылау тапсырмаларын тексеруді компьютерлік бағдарламаға ауыстырса, ол жауаптарды талдайды, қателерді анықтайды және нәтижені бірден оқушыға хабарлайды. Ол өз бетінше "қателіктермен жұмыс істеуге" және қайта тексерудің түзетілген нұсқасын ұсынуға мүмкіндік алады және бұл қарым-қатынасты өзгертудің алғашқы қадамы. Келесі қадамда басқару субъектісінің белсенді рөлі оқушыға, ал бақылау рөлі компьютерге, содан кейін мұғалім оқушының қарсыласы емес, тәлімгер болатын контурға беріледі [2].

Теория контекстінде "мұғалім - оқушы" қарым-қатынасының осы моделінде мұғалім оқу әрекеттерін бақылауға байланысты мәртебелік функциялардан айырылған, бірақ әлі тәлімгерлік мәртебесіне енбеген. Оқушының компьютермен жеке жұмысы тек өзекті даму аймағымен шектеледі. Бұл модельді "жою" сатысына жатқызуға болады, бірақ қарым-қатынасты сапалы түрде басқа деңгейде қалпына келтіру үшін бұл қарым-қатынас моделі жеткіліксіз. Оқушыларды "Оқуға үйрету" қосымшасының платформасында мұғалім нақты уақыт режимінде өзінің жеке кабинетінде тапсырмаларды орындау нәтижелерін ғана емес, сонымен қатар белгілі бір оқушы жасаған барлық оқу әрекеттері туралы егжей-тегжейлі есепті көреді. Ата-аналардың өз баласына қатысты осындай мүмкіндіктері бар. Қарым-қатынастың бұл моделінде траекторияларды жобалау функциясы жасанды интеллектке беріледі, ал мұғалімдер мен ата-аналардың артында білім алушыларға тікелей әсер ету

функциялары қалайды. Рөлдердің мұндай бөлінуі бастауыш мектеп жасындағы балалардың дамуына қатысатын білім беру қатынастарының барлық субъектілерінің мүдделеріне сәйкес келеді. Осы өлшемдер негізінде келесі тренингтің белгілі бір траекториясын ұсынатын кеңес беру сараптамалық жүйесінің алгоритмдерін пысықтау бойынша эксперименттер жүргізіледі.

Әдебиеттер

1. Абрамова М.А., Фарника М. Цифровизация образования в условиях цифрового неравенства. // Профессиональное образование в современном мире. 2019. №4
2. Выготский Л.С. Психология развития человека. — М.: Изд-во Эксмо, 2005.
3. Проблемы и перспективы цифровой трансформации образования М., 2019 г.

ӘОЖ 821.512.122.0

UZBEKALI ZHANIBEKOV'S LEADERSHIP QUALITIES AS A ROLE MODEL FOR THE YOUNG GENERATION

Boranbai A.E., Raimbekova G.I., Saidvakkassova A.Kh.

U.Zhanibekov South Kazakhstan Pedagogical University, Shymkent, Republic of Kazakhstan

Түйін

Мемлекет және қоғам қайраткері Өзбекәлі Жәнібековтің қызметі арқылы қазақ халқының тарихи-мәдени мұрасын зерделеу және дәріптеу қажеттілігі туралы ұлттық мәдениеттің жандануы, елдегі музей ісінің дамуы, дәстүрлі музыка ұжымдарының құрылуы, талантты жастарды қолдау байланыстырылады. Кең ой-өрісі бар адам ретінде ол тарихқа, этнографияға, сондай-ақ өнерді зерттеуге қызығушылық танытты. Жақында Үкіметтің кеңейтілген отырысында ҚР Президенті мемлекеттік қызметтегі ұлттық кадрлардың тапшылығы туралы айтты. Өз еліне қызмет етуге арнағысы келетіндердің барлығы Өзбекәлі Жәнібековтің өмірбаянын мұқият зерделеуі керек. Олар үшін бұл нағыз мектеп болады, - деді ол. Оның жемісті қызметі еліміздің мемлекеттік қызметшілері мен жастарының қазіргі және болашақ ұрпақтары үшін үлгі бола алады деп ойлаймыз.

Резюме

О необходимости изучения и популяризации историко-культурного наследия казахского народа сквозь призму деятельности государственного и общественного деятеля Узбекали Жанибекова связывают возрождение национальной культуры, развитие музейного дела в стране, создание коллективов традиционной музыки, поддержку талантливой молодежи. Будучи человеком широкого кругозора, он интересовался историей, этнографией, а также исследованием искусства. На недавнем расширенном заседании Правительства Президент РК сказал о дефиците национальных кадров на государственной службе. Все, кто хочет посвятить себя служению своей стране, должны внимательно изучить биографию Узбекали Жанибекова. Для них это будет настоящей школой, - отметил он. Думаем, что его плодотворная деятельность может служить примером для нынешнего и будущего поколений государственных служащих и молодежи нашей страны.

Uzbekali Zhanibekov was born on 28 August 1931 in Sarykamys village of Otrar district of Chimkent region. He died on 22 February 1998 in Almaty. The statesman, historian, ethnographer, candidate of historical sciences Uzbekali Zhanibekov, who made a significant contribution to the renewal and development of national culture, native language, traditions and customs of the Kazakh people, experienced many difficulties on the way to becoming a citizen.

His youth coincided with the worst famine of the Soviet period, the years of the Great Patriotic War. In 1952 he graduated from the Kazakh Pedagogical Institute named after Abai (now

the Kazakh National Pedagogical University). After graduation he began his career as a school teacher in rural area, worked in Komsomol and Party positions. Up to the level of ideological secretary of the Central Committee of the Communist Party of Kazakhstan. It is known that in whatever activity of the Soviet power took centre stage in the national interest. In particular, Uzbekali Zhanibekov's study of ancient musical instruments of the Kazakh people, despite the narrow ideological clamps, testifies to the fact that the folklore ensembles "Sherter", "Adyrna", "Altynai" and others were directly involved in the life of the ensembles. In order to modernise national models of clothing, to preserve material and spiritual wealth, it became clear that the opening and work of many museums had a beneficial effect on the preservation of the national spirit. It is worth noting that Mirzhakip Dulatov, Zhusupbek Aimauytov, Magzhan Zhumabaev, Shakarim Kudaiberdiev made a great contribution to the reunification of the country with the names of Kazakh black Narts, the revival of Nauryz meirama. On the threshold of independence he took part in revival of Aitys art, development of the state concept of the programme of development of native language in the following years. Not a few scientific works of the famous man, affecting the historical consciousness. In particular: "Kazakh national art of hands", "Echo", "Caravan of time", "Zholairykta", "Ancient Otrar", "Tagdyr tagylymy".

Each of these works, in our opinion, is of great importance for its reader. The main thing that motivates to think. For example, the work "Tagdyr tagylymy" expands your knowledge, radically changes your thinking on some things and even shocks your consciousness. Inside one book lie the traces of the author's life school. From a very young age, experiencing the bitterness of orphanhood, seeing many images, he endured all of life's trials and continued to hone his knowledge throughout his life. We have a lot of lessons from the life of my grandfather, who had many interesting things from his childhood. From his father at the age of ten, he was the only true compassionate and willing one. Nevertheless, the trials of life drove him mad. From the lines of the book, it is easy to see that the author's behaviour against careerism, arrogance, hubris, behaviour over others, fame, rivalry, was formed from those times. The book pointed out that the same personalities later had positive and sometimes negative effects even while in service. In any case, we can consider that the established characters served as a basis for the disclosure, manifestation of leadership qualities of Uzbekali Zhanibekov. As a proof of his speech, we consider it appropriate to give some excerpts from this work of Uzbekali Zhanibekov. In Arkalyk described one case when he was on duty. There the author in 1972, when the time to celebrate the New Year was approaching, the "corner of fairy tales", skating rink, hockey ground, etc. despite the fact that the city was equipped, he forgot about the fence and, seeing that special ice blocks were scattered around him, called the first secretary of the city party committee I. Strik, the chairman of the city executive committee Zholamanov and started assembling silent blocks. Those who saw them came back from work, brought one block at a time, got down to business and in 30-40 minutes the "castle-town" resembling the Moscow Kremlin, with a tower in the corner, was ready. During the same period, First Secretary I. Strick looked at Mr Zholamanov and said: "So, after we have failed to organise others, we must work on ourselves". It is in this event that aspects of Zhanibekov's leadership are revealed. Such examples are very common in this paper. We would say that it is proof of the author's humanity, morality, maximum dedication, enthusiasm, attentiveness to everything he does, and, most importantly, personal leadership. A. From Zhanibekov's experiences we can draw philosophical, pedagogical and psychological conclusions about the facets of leadership.

A leader is someone who is able to involve others, whatever their original intentions, in the fulfilment of what he wants through his example. He can also mobilise people in a group to achieve common goals, taking into account their qualities and abilities and capabilities. In this regard, it is necessary to distinguish the meaning of the terms leader and manager. A leader is a person who gives jobs and is responsible for the performance of those jobs. This is the position of a person. Leaders correctly accept the Uzbekali Zhanibekov's work done. Well, a leader enlivens, motivates people and directs people towards a common goal by predicting the future in achieving a certain goal. Uzbekali Zhanibekov, for his part, was both a manager and a leader.

Our people have long had a desire to explain the concept of leadership. For example, it is known that from fairy tale characters to historical figures such as hero, bi, khan, and anyone with a deep message from the spiritual world of the people wanted to see these qualities.

Reading Uzbekali Zhanibekov's book "Tagdyr tagylymy", growing up in an unlettered Kazakh environment, it is easy to see that the author was brought up in such dreams. Especially aspects of his personality as a democrat are role models for later youth.

Zhanibekov, although not fully formed as a manager, always endeavours to establish good relations with his subordinates and gives them the opportunity to show their abilities and initiative. In turn, they actively participate in their work, enjoy freedom in the performance of the task. The leader-democrat listens to the opinion of others, does not show his own superiority, mentally treats criticism, does not shirk responsibility. Strives to create maximum conditions for subordinates. Uzbekali Zhanibekov leadership, creating conditions for his workers in any conditions, sympathy for Kazakhs, among Kazakhs and dancer, and kuyushi even sowed the lustre of the star Shamshi Kaldayakov.

Uzbekali Zhanibekov's qualities: patriotism, leadership qualities and the ability to recognise people complemented each other. He opened the way for the garden of many talents to burn. For example, Gulzhan Talpakova, People's Artist of the Republic of Kazakhstan, who introduced Kazakh dance to the world, became a princess of Kazakh dance when she was only 32 years old and became a "People's Artist". In 1968, the IX World Festival of Youth and Students was held in Sofia (Bulgaria). To the same festival, for some reason, none of the Kazakh youth was not accepted. At the same time, Uzbekali Zhanibekov with his sensitive leadership supported Gulzhan Talpakova and honourably won the second place. The whole beginning was due to Uzbekali, as the then Minister of Culture Ilyas Omarayov admitted.

It follows from this that nationality, humanity, leadership qualities as a personality are not formed in a person equally and uniformly. Because each personality has its own peculiarities of development. At the same time, we should take these qualities into account in the development of leadership, morality, competitiveness in the younger generation and take an example from the historical personalities of our nation.

Young leaders can draw lessons from Uzbekali Zhanibekov, who embodied dedication to his country and deep national pride. His constant commitment to placing the interests of his people at the center of his efforts served not only as a source of inspiration but also as a wellspring of unstoppable strength. The youth can realize that dedication to their culture and nation is a key factor in shaping not only a strong individual but also a future leader.

Uzbekali Zhanibekov became a vivid example of leadership through his active support of talented individuals from his nation, especially the youth. His leadership principles offer important lessons for future leaders: recognizing and nurturing the talents of others. He proved that supporting young and promising individuals not only bears fruit in individual development but also serves as a path to building a successful and inspiring society. His active involvement in supporting and preserving traditions, arts, and language became a fundamental element in strengthening cultural heritage. Such efforts not only reinforce cultural values but also shape a strong national identity, positioning future leaders as custodians and promoters of their country's cultural wealth. He also serves as an example for the youth in their pursuit of education and diverse interests. His broad outlook and deep interest in history, ethnography, and the arts made him an influential figure in the cultural development of the country. Future leaders can realize that continuous learning and a variety of interests enrich one's personality, making them more competent and effective in a leadership role. The educational journey and the pursuit of diverse knowledge can become key elements in a successful leadership career, much like in the life and activities of Uzbekali Zhanibekov.

Thus, in order to be a strong nation, there must first be internal unity, cohesion and peace of this nation. A real leader is educated, patriotic, hardworking, respectful of his traditions and culture, language, religion, mentality. Therefore, the issue of development, formation of a particular leader is very relevant at present. In the Address of the President of the Republic of Kazakhstan Kasym-

Jomart Kemelevich "New Kazakhstan: the way of renewal and modernisation" it is clearly stated that there should be a lot of young people with such qualities for the society. Thanks to the support of the initiatives of the Head of State, wide recognition and presentation of Uzbekali Zhanibekov, teaching of his works, presentation of his books in multiple copies, we are achieving the intended goal.

Literature:

1. Nazarbayev. N. "In the flow of history" Almaty, 1999.
2. Zhanibekov U. "Tagdyr tagylymy" Almaty, 1996.
3. Zhanibekov U. "Echo" Almaty, 1990.
4. Zhanibekov U. "Zholairykta" Almaty, 1995.
5. Archival funds of the Turgai museum of the history region.

ӘӘЖ

ФУНКЦИОНАЛДЫҚ САУАТТЫЛЫҚ КОМПОНЕНТТЕРІ

Раймкулова Ж.А.

«Өрлеу» БАҰО АҚ Түркістан облысы және Шымкент қаласы бойынша филиалы Кәсіби даму институты, Қазақстан

Резюме

В статье автор подчеркивает важность творчества и критического мышления в формировании функциональной грамотности учащегося. Педагогам даются методические рекомендации по развитию функциональной грамотности учащихся.

Summary

In the article, the author emphasizes the importance of creative and critical thinking in the formation of a student's functional literacy. Teachers are given methodological recommendations for the development of functional literacy of students

Қазіргі заманғы білім беру жүйесінің алдына қойылатын талаптың бірі – оқушылардың функционалды сауаттылығын дамыту болып табылады. Оқушылардың функционалды сауаттылығын қалыптастыру – әрбір заманауи педагогтың міндеті. Бұл мұғалімнің өзінен шығармашылық пен креативті ойлауды, оқытудың инновациялық формалары мен әдістерін қолдануды талап ететін күрделі процесс. Функционалды сауаттылық компоненттерін сәтті игеру үнемі өзгеріп отыратын әлемде бейімделуге және өз орнын табуға қабілетті бастамашыл, тәуелсіз, әлеуметтік жауапты тұлғаны тәрбиелеуге көмектеседі.

Оқытудың мета-пәндік нәтижелерін талдау, функционалды сауаттылыққа баса назар аудару, балаларды танымдық процеске қатысуға, ақпаратты талдауға және сегменттеуге, қорытынды жасауға және алынған деректерді әртүрлі оқу бағыттарында пайдалануға қабілетті ететінін көрсетеді. Бұл әрине сыныптың оқу үлгерімін табиғи түрде арттырады.

Функционалды сауаттылық оқу, математикалық, жаратылыстану-ғылыми, қаржылық және компьютерлік сауаттылықты, жаһандық құзыреттілік пен шығармашылық ойлауды біріктіреді. Функционалды сауаттылық – бұл алынған білім мен дағдыларды жан-жақты практикалық өмірде қолдану болып табылады. Мысалы, білім алушы табиғи құбылыстардың сипаттамасын оқыды, бірақ сұрақтарға жауап бере алмайды және жағдайды талқылай алмайды. Бұл оның тек негізгі оқу дағдылары бар екенін көрсетеді. Оның оқу сауаттылығы оқушыны ойлауға, қорытынды жасауға, нақты өмірдегі сипатталған жағдайларды модельдеуге қабілетті етеді, мысалы, ауа температурасын, жел күшін дербес анықтау, табиғи қауіптілік деңгейін болжай білуді қамтыса, ал жаратылыстану сауаттылығы табиғат құбылыстарын ашуға, географиялық карталарды, қоршаған ортадағы процестерді талдауға және салыстыруға арналған тапсырмалар көмектеседі. Жаратылыстану ғылымдары бойынша құзыреттерді қалыптастыру үшін ғылыми деректерді дұрыс түсіндіру, практикалық зерттеулер жүргізу, табиғат құбылыстарын түсіндіру және бар дәлелдерді табу маңызды.

Мысалы, сейсмикалық белсенділік картасын талдау қай аймақта тұру ыңғайлы және қауіпсіз болады деген сұраққа жауап беруге көмектеседі. Жоғары сынып оқушыларына белгілі бір сейсмикалық және геологиялық жағдайларда салуға болатын ғимараттардың оңтайлы қабатын есептеуді ұсынуға болады. Жаратылыстану сауаттылығы бар оқушы табиғи процестерге байланысты құбылыстар мен жағдайлар туралы пікір қалыптастыра алады.

Шығармашылық ойлауға өз идеяларын құру және жақсарту, тиімді шешімдер ұсыну, қиял мен болжамды пайдалану мүмкіндігі жатқызылады. Нәтижесінде олардың күшті және әлсіз жақтарын көруге көмектесетін ұсыныстарды сыни талдау болады. Шығармашылық ойлауды дамытуға қабырға газетінде бірлесіп жұмыс істеу, сабақтар мен үй жұмыстарының кестесін құру, өзекті тақырыпта сурет немесе фантастикалық жануардың бейнесін жасауда ықпал етеді. Шығармашылық ойлау – тек шығармашылық белсенділікпен ғана емес, сонымен бірге тақырыпты терең білумен де байланысты. Шығармашылық күнделікті міндеттермен тығыз байланысты, оларды белгілі бір жағдайларда тезірек және оңай шешуде шығармашылық болып табылады.

Шығармашылық ойлау дағдылары көптеген кәсіптер мен жұмыс орындары үшін маңызды. Бір қарағанда, "шығармашылық" тек суретшілерге, дизайнерлерге, жазушыларға немесе маркетингтерге пайдалы дағды болып көрінеді. Ал шындығында шығармашылық дағдылар барлық мамандарға қажет.

Шығармашылық ойшылдар заттарға жаңа тәсілдермен, стандарттан тыс қарап, бұрын ешкім ойламаған шешімдерді таба алады. Шығармашылық – бұл инновация мен прогреске жетелейтін нәрсе. Шығармашылық ойлау – бұл заттарды жаңа көзқараспен және әртүрлі көзқарастармен қарауға мүмкіндік беретін дағды. Бұл таңғажайып тұжырымдар мен істердің жаңа тәсілдеріне әкелетін өнертапқыштық ойлау процесі. Идеяларды қалыптастыру үшін миға шабуыл немесе стандарттан тыс ойлау шығармашылық ойлауға көмектеседі. Егер оқушы ақпарат пен деректерді жинай алса дұрыс, бұл өте жақсы, бірақ шығармашылық ойлау дағдыларыңыз оны дұрыс талдай алмайды. Аналитикалық ойлаудағы шығармашылық шикі деректер жиынтығынан мағынаны алуға көмектеседі.

Шығармашылық ойлау дағдыларын пайдалану және оларды қалай көрсету керектігі туралы мысалдарға кіріспес бұрын, есте сақтау керек бір нәрсе бар: әдетте адамдар екі терминді шығармашылық және сыни ойлау дағдыларын жиі шатастырады, бірақ бұлар бірдей емес. Шығармашылық ойлау дегеніміз – сіз жаңашыл нәрсе жасау үшін қоршаған әлем туралы ойлаудың жаңа тәсілдерін ойластыра алу, ал сыни тұрғыдан ойлауды "ойлау туралы ойлау" деп сипаттауға болады. Бұл сіздің пайымдауыңыздағы кемшіліктерді анықтау және біржақтылықтан аулақ болу үшін қабылдауыңыздың қалай жұмыс істейтінін түсінуге болатындығын білдіреді.

Сыни ойлауды дамыту үшін негізгі мектепте оқушылар ақпаратты талдайды және жалған және қажетсіз мазмұнды анықтауға үйренеді.

Сыни тұрғыдан ойлау – бұл заттар мен ақпаратты талдауға, құбылыстарды түсіндіруге, оқиғаларды бағалауға және кейіннен объективті қорытындылар жасауға қолданылатын пайымдау жүйесі.

Сыни тұрғыдан ойлау – бұл маңызды жұмсақ дағды. Сыни тұрғыдан ойлауы дамыған адамда барлық дағдылар жиынтығы бар – бұл байқау және өз көзқарасын негіздей білу, ақпаратты зерттеуге назар аудару және әртүрлі жағдайларда аналитикалық дағдыларды қолдану мүмкіндігі.

Сыни тұрғыдан ойлайтын адам:

- ✓ әр түрлі идеялар мен ұғымдар арасындағы логикалық және себеп-салдарлық байланыстарды түсінуге;
- ✓ басқалардың пікірлерін тез талдап, оларды бағалауға;
- ✓ дәлелдерді сауатты құруға және оларды өзгелерге жеткізуге;
- ✓ логика мен аргументтегі сәйкестіктер мен сәйкессіздіктерді және қарапайым қателіктерді байқауға;
- ✓ идеялардың жалпы контексттегі маңыздылығы мен өзектілігін атап өтуге;

✓ өз пікірлері мен нанымдарын рефлексивті түрде бағалауға қабілетті болады.

Орта және жоғары сыныптарда функционалды сауаттылықты қалыптастыру білім көлемін және ақпаратты талдаудың күрделілігін біртіндеп арттыруды ұсынады. Балалармен жаһандық проблемалар, дүниежүзілік соғыстардың себептері және әлеуметтік теңсіздік туралы айтуға болады. Сонда нәтижелер қатаң критерийлер бойынша бағаланады. Тапсырмалар әр түрлі ғылымдар мен пәнаралық сабақтардың қиылысында беріледі, онда олар тарих пен әдебиетті, географияны және экономиканы бір уақытта зерттейді және олардың өзара байланысы негізінде қорытынды жасайды. Жақсы нәтижелерді дербес және топтық зерттеу жұмыстары, жаратылыстану-ғылыми және әлеуметтанулық бағыттар бойынша жобалау қызметін көрсетеді.

Функционалды сауаттылықтың бір құрамы – сандық сауаттылық. Сандық сауаттылық – бұл сандық құралдар мен технологияларды, сондай-ақ интернет ресурстарын қауіпсіз және тиімді пайдалану үшін қажет білім мен дағдылардың жиынтығы. Компьютерлік сауаттылықтың негіздері цифрлық тұтыну, цифрлық құзыреттілік және цифрлық қауіпсіздік болып табылады.

Сандық тұтыну дегеніміз – жұмыс пен өмір үшін интернет қызметтерін пайдалану. Оған мыналар кіреді: тіркелген интернет, мобильді интернет, цифрлық құрылғылар, интернет-БАҚ, жаңалықтар, әлеуметтік желілер, "Мемлекеттік қызметтер", телемедицина, бұлтты технологиялар. Басқаша айтқанда, бұл біз күнделікті жұмыс істейтін сандық ақпарат немесе цифрлық көздерден күнделікті тұтынатын ақпарат.

Цифрлық құзыреттілік дегеніміз – технологияларды тиімді пайдалану дағдылары. Оларға мыналар жатады: ақпаратты іздеу, сандық құрылғыларды пайдалану, әлеуметтік медиа функционалдығын пайдалану, қаржылық операциялар, онлайн сатып алу, ақпаратты сыни қабылдау, мультимедиялық мазмұнды өндіру, құрылғыларды синхрондау.

Сандық қауіпсіздік — желідегі қауіпсіздік негіздері. Оған мыналар кіреді: жеке деректерді қорғау, күшті пароль, заңды мазмұн, мінез-құлық мәдениеті, бедел, Этика, ақпаратты сақтау, сақтық көшірмелер жасау.

Компьютерлік сауаттылықтың жоғары деңгейі оқуға көмектеседі: дәстүрлі қағаз оқыту ресурстарымен салыстырғанда цифрлық көздерден ақпаратқа қол жеткізу оңайырақ.

Ал енді қаржылық сауаттылыққа қысқа тоқталсақ. Қаржылық сауаттылық – бұл адамға сауатты және үнемді шешімдер қабылдау үшін қажет қаржы саласындағы білім мен дағдылар. Жалпы халықтың қаржылық сауаттылығы – қаржылық тұрақтылық пен дамудың кепілі, сондықтан бұл тақырып мемлекет деңгейінде стратегиялық маңызға ие болады. Мектептерде және тіпті балабақшаларда қаржылық сауаттылықты дамытумен айналысады. Қаржылық сауаттылықты дамытатын тапсырмалар оқушылардың жас ерекшеліктеріне байланысты күрделене түседі. Балаларға өздерінің қаржылық пирамидасын құруды және оның қызмет ету мерзімін есептеуді ұсынуға болады.

Қорыта келгенде функционалды сауаттылықтың артықшылықтары – еңбек нарығы кез-келген қиындықтарға тез жауап бере алатын, жаңа білімді игере алатын және оны туындаған мәселелерді шешуде қолдана алатын мамандарды сұранады, яғни функционалды сауатты адамдарды қажет етеді. Егер оқушы осындай функционалды сауаттылықты құрайтын барлық дағдыларды игере алса, олар қазіргі заманның қарқынды өзгерісіне тез бейімделген болар еді. Бірақ оқушыға функционалды сауаттылықты үйрету мұғалімдерге қиын сияқты. Сондықтан да функционалды сауаттылықты қалыптастыратын барлық педагогикалық әзірлемелерді ұстанатын болсақ, балалар оқуға, ал мұғалім жұмыс істеуге қызығушылық танытады.

Әдебиеттер:

1. Дэвид Клустер. Что такое критическое мышление? Перемена. Весна 2001 (4), 36-40 б. (Философия и методы RWCT в действии. Под.ред. С.Мирсеитовой. Казахстанская Ассоциация по Чтению. Серия "Школа профессионального развития". – Алматы: ИздатМаркет, 2004. 2-бөлім, 104-114 б.

2. Халықаралық PISA зерттеуі. Әдістемелік құрал. – Астана: НҚОСО, 2012, 114 б.
3. Оқушылардың жаратылыстану-ғылыми сауаттылығын қалыптастыру бойынша әдістемелік нұсқаулар. Нұр-Сұлтан: «Назарбаев Зияткерлік мектептері» ДББҰ, «Білім беру бағдарламалары орталығы» филиалы, 2020. – 56 б.

Әдебиеттер

1. Крылова О.В. Функциональная грамотность школьников: что это и как ее развивать. <https://school.kontur.ru/publications/2374>
2. Skysmart онлайн мектебі: <https://skysmart.ru/articles/programming/cifrovaya-gramotnost>
3. <https://trends.rbc.ru/trends/education/5e0608ea9a7947fa3c1bcf34>

ӘӨЖ

БАЛАБАҚШАДАҒЫ «ИНТЕЛЛЕКТУМ» ОЙЫНДАРЫНЫҢ ТИІМДІЛІГІ

Олжабаева Жадра Адасхановна

Түркістан облысы, Бәйдібек ауданы
Аружан бөбекжай бақшасының тәрбиешісі

Саурикова Шарбат Дуйсенбековна

Шымкент қаласы, №36 "Ерке-Наз" бөбекжай-бақшасы тәрбиешісі

Резюме

В данной проекте рассматривается использование развивающих игр как средства развития интеллекта детей дошкольных возрастов

Summary

This project considers the use of educational games as a means of developing the intelligence of preschool children

XXI ғасыр – жаңа технологияның, ғылым-білімнің ғасыры. Қазіргі балалар жаңа технологиялар дәуірінде өмір сүреді және дамиды. Қазіргі таңда «Интеллектум» атты мектепке дейінгі логика ойындарына көп көңіл бөлінуде. Интеллектум — елімізде енді ғана дамып келе жатқан инновациялық сала.

Халық даналығы: «Ойлы бала, ойыннан өседі»дейді. Сондықтан ойшыл ұлы адамдар балаларды ойын арқылы оқыту керек деген ойға келген. Ойындардың педагогикалық мәні де осында. Ойын арқылы оқыту көңіліне, ойына, санасына пайдалы ұғымды беріп, өз ісіне сенімді болып, қиындықтарды жеңе білуге үйретеді.

Интеллектум дамыту ойындары балалардың түсіну және қабылдау қабілетін, ақыл-ойын дамытуға, түсінік-ұғымдарын қалыптастыруға, білімді терең меңгеруіне игі ықпал етеді.

«Интеллектум» дамыту ойындарының негізгі мақсаты мен міндеттері:

Интеллектум дамыту ойыны арқылы балалардың тілін, қызығушылығын арттыру және ой тұжырымдау мен пайымдауларын жетілдіру.

Балалардың ой-өрісін, дүниетанымын жетілдіру;

Баланың қиялын, есте сақтауын шығармашылық қабілетін дамыту.

Әр баланың жеке дара ойлау, өзін қоршаған ортаға, адамдарға, құрбыларына, өзіне деген қарым-қатынас мәдениетін қалыптастыру.

Интеллектум дамыту ойындары балалардың түсіну және қабылдау қабілетін, ақыл-ойын дамытуға, түсінік-ұғымдарын қалыптастыруға, білімді терең меңгеруіне игі ықпал етеді.

Интеллектум дамыту ойынының негізгі құрылымдық ерекшелігі – ойынның өзінен туатын және балалар жасайтын немесе ересектер ұсынатын ойын ережесінің қатаң сақталуы,

педагогтың ойынды ұйымдастыруға даярлығы, баланың жас және жеке даму қабілеттерінің ескерілуі. Ақыл-ойды тереңдетуге бағдарланған интеллектуалды ойын – адамның өміртанымының алғашқы қадамы. Сондықтан ойын арқылы балалар өмірден көптеген мәліметтер алып білімін жетілдіреді, қолданып көргенін, танып- білгенін есінде сақтайды. Нәтижесінде қоршаған ортаны өз бетінше зерделейді, тұрмыс пен қызмет түрлерін ажырата бастайды. Еңбекке деген қарым-қатынасы мен қабілеттерін қалыптастырады. Ойынның ережелері ойнаушының қисынды ой қабілетінің дамуы, бір-біріне деген сыйластық, қажеттіліктерімен санасуы әр баланың жеке әрекетінен туындайды. Ойынның басты шарты жеңіске жету болса, әр ойыншы өз қарсыласының мүмкіндігімен санасып, бір-біріне деген сенімін арттырады.

«Block-buddies», «Equilibrio», «Legolino» ойындарын меңгерген балалар логикалық ойлауының жоғарғы дәрежесімен, математикалық шешімдер қабылдай білуімен, талдау жасай алуымен ерекшеленеді. Пішіндер мен түстерді ажырата алуы, салыстыра білуі қабілеттері дамып, қабылдауы мен танымы кеңейеді. Интеллектум дамыту ойындарында балалар талдау, тұтасты жеке бөліктерге ойша бөлу, жинақтау, салыстыру, жүйелеу сияқты ойлау тәсілдерін меңгереді.

«Rondo vario» топтық ойындар әлеуметтік ортаға бейімделуге көмектеседі. Мұндағы басты мақсат – әр баланың өзін жақсы танып, қабілеттерін, қызығушылығын, әлсіз тұстарын байқау қабілетін үйрету. Орта құрып, ережелерде тұрақталатындай өзін бейімдеуге үйрету. Балалардың жаттығу барысында өзін басқа балалармен салыстыру және бейімділіктерін байқауға мүмкіндік жасау. Басынан өткен жағдайларға қарай қиялдауына көмектесу және қиялын жалғастыратындай жұмыстар ұсыну. Педагогтар үшін әр ойын оқу қызметі тәрізді арнайы дайындықты қажет етеді. Сонымен, интеллектум дамыту ойыны баланың даму құралы, таным көзі, білімділік, тәрбиелік, дамытушылық, мәнге ие бола отырып, адамның жеке тұлға ретінде қалыптасуына ықпал етеді. Сондықтан да интеллектум ойындарының білімдік, тәрбиелік, дамытушылық мәні зор.

Интеллектуалдық дамыту ойындарына қойылатын талаптар:

Ойынға берілген уақыт баланы жалықтырмайтындай болуы;

Тақырып аясынан ауытқымай, оның ережесі қатаң сақталуы;

Ойынға қажетті материалдар алдын ала даярлануы;

Ойынның балаға беретін білімдік және тәрбиелік мәні;

Баланың жан-жақты дамуына, танымдық қызметінің артуына әсер етуі керек.

Интеллектум дамыту ойындарын қолданғанда оның мынадай шарттарға сәйкес болуын қатаң ескеру қажет:

– ойынның балаларға беретін білімдік және тәрбиелік мәні болуы;

– баланың жан-жақты дамуына, танымдық қызметінің артуына әсер етеді;

– өтіліп отырған материалдарға қызығушылығын туғызуы;

– оқу-тәрбие үдерісінің мақсатын іске асыруда балаға қажетті білік пен дағдыны қалыптастыруға көмектесетіндей болуы тиіс.

Қорыта келе, баланың даму кезеңін зерттеген уақытта білімнің өте мұқиятпен берілу керектігіне көзіміз жетеді. Алдымен баланы жан жақты жақсы тануымыз керек. Өзіне сенімді бала ережелерді орындау барысында қиналмайды. Өзінің қызығушылығы мен қажеттілігі қай бағытта болса соны жақсы көріп орындайды. Баланың өмірі ойыннан құралады. Оған кез келген тақырыпты ойын арқылы үйрете аламыз. Ең қиын тақырыптарды да ойын түріне айналдырып үйренуін жеңілдетеміз. Оңай көрінген ойындар қиындай бастағанда бала сол бағытта өзін дамытуға тырысады. Суретті ретімен соңына дейін қарап шықсаңыз, әр баланың жетістігін байқайсыз!

Әдебиеттер:

1. Раджерс Э. Инновация туралы түсінік. — //Қазақстан мектебі, №4, 2006.
2. Қабдықайыров Қ. Инновациялық технологияларды диагностикалау. – А., 2004
3. Жүнісбек Ә. Жаңа технология негізі – сапалы білім. — //Қазақстан мектебі, №4, 2008

4. Нағымжанова Қ. Инновациялық технологияның құрылымы. – А.:Өркен, 2007
5. Көшімбетова С. Инновациялық технологияны білім сапасын көтеруде пайдалану мүмкіндіктері. – А.: Білім, 2008.

ӘӨЖ

ЕСТУ ҚАБІЛЕТІ БҰЗЫЛҒАН БАЛАЛАРДЫҢ ПСИХОЛОГИЯЛЫҚ- ПЕДАГОГИКАЛЫҚ ЕРЕКШЕЛІКТЕРІ

Іми Назерке Бердібекқызы

Шымкент қаласы, "N2 Психологиялық педагогикалық түзету кабинеті" коммуналдық мемлекеттік мекемесінің педагог-дефектологі

Резюме

В данной статье рассматриваются психолого-педагогические особенности детей с нарушениями слуха

Summary

This article discusses the psychological and pedagogical features of children with hearing impairments

Есту – ол есту анализаторы арқылы организмнің дыбысты, дабылды (толқындарды) қабылдауы және ажыратуы. Есту анализаторы 3 бөлімнен: дыбыс қабылдаушы рецептордан (сыртқы, ортаңғы және ішкі құлақ), өткізгіш нервтік жолдары және орталық бөлімнен тұрады (ми жасушасынан, бас миының үлкен жарты қабығының самай бөлігінде орналасқан).

Есту қызметі бұзылған балалар.

Естудің сақталуы бала дамуына өте қажет, өйткені қоршаған өмір жайында көп мөлшерлі хабарды ол есту анализаторы арқылы алады. Әсіресе ең маңыздысы, ол баланың сөзінің қалыптасуы тікелей дыбыс қабылдауына сүйенеді. Естудің бұзылуы бірінші кемшілік болып саналады, оның танымдық іскерлігі мен жекеленіп көрінуінің байқалуы, баланың дамуының екінші ауытқуын ескертеді.

Есту қызметінің терең және тұрақты зақымдануы деп, даму процесінің кемшілік негізінде зақымданған есту қызметінің белгілерінің жақсаруының байқалмауын, ал емдеу әрекетінің тиімді еместігін айтады.

Естудің бұзылу себептері: туа біткен және жүре пайда болғандар.

Туа біткендер: жүре пайда болғандарға қарағанда мейлінше аз кездеседі және шамамен балалардың 25%-н нашар еститіндер құрайды. Туа біткендердің естуінің бұзылуы:

1) Генетикалық келісілген ерекшелігі бар, осыдан барып тұқым қуалаудың себебі болып келетін ішкі құлақтың толық және жартылай аплазиясы (шала дамуы) түріндегі құрсақ ішінде есту мүшесінің дұрыс дамымауы, дабыл қуысы және сыртқы құлақ түтігінің атрезиясы (бітеліп қалуы) түрінде ортаңғы және сыртқы құлақ дамуының бұзылуы. Сондай-ақ естудің ауыр бұзылуына генетикалық бейімділік мұра болып қала береді.

2) Ана ағзасының жүкті кезінде құрсаққа түрліше зиянды, ауру тудырғыш әсерлердің шақырылуынан болады. Оларға: жұқпалы аурулар (қызылша, тұмау), әсіресе бірінші үш айлық жүктілікте, химиялық, дәрілік заттармен (стрептомицин, хинин), ішімдікпен құрсақтың улануы жатады.

3) Құрсақ ішіндегі ұрықтың түрліше жарақат алуынан болады. Оның алғашқы дамуында зақымданудың ауыр түрі ерекше біліне бастайды, өйткені есту анализаторының ұрықтануы бұл кезеңде өте сезімтал болып келеді.

Жүре пайда болған естудің бұзылуы туа біткенге қарағанда көп кездеседі және соның салдары болып келесі жағдайлар табылады.

1) Жұқпалы инфекциялық аурулар - менингит, қызылша, қызамық, скарлатина, эпидемиялық паротит, пневмония.

2) Қабыну процесі. Бұзылу дәрежесі дыбыс есту аппаратының зақымданған жеріне байланысты. Есту нерві және ішкі құлақ зақымдануына қарағанда, ортаңғы құлақ отиті (қабынуы) естуге аздап ауыр зардабын тигізеді. Құлақтың әртүрлі бөлімдері қабынып ауырғанда уақытша немесе мүлде естімей қалады. Мұрын мен мұрын-тамақ жолдары ауруға шалдыққанда евстахийев түтігі қабынып, соның салдарының дабыл қуысына ауаның келуі қиындап, дыбыс өткізгіштер бұзылады. Евстахийев түтігі ұзақ уақыт бойы қабынып ауырғанда ортаңғы құлақта жапсырма және тыртық пайда болып, соның салдарынан көмескі естуі мүмкін. Сондықтан да созылмалы тұмауға шалдыққанда, не мұрын-тамақ жолдары қабынғанда міндетті түрде дәрігерге қаралып, құлақтың есту қабілетіне ұзақты көз салып отыру қажет.

3) Қан құйылу, ісік шалу, энцефалиттер есту анализаторының орталық бөлігінің зақымдануын тудыруы мүмкін, яғни бас миы қабығының есту орталығының.

4) Ерте жастағы түрліше мұрын және жұтқыншақ аурулары (созылмалы тұмау, бездердің аденоидты өсулері және т.б.) ортаңғы құлақ мүшесінің өткізбеуіне, евстахийев түтігінің және естудің жеткіліксіздігінің қалыптасуына себеп болады. Әсіресе, бала құлағына өте сақ болған жөн, көп жағдайда бала құлағының мүкістігі аденоидтерге (тамақ-мұрын бездерінің ұлғаюына) байланысты.

5) Есту нервінің невриттері. Бұлар есту нервінің нервті жасушалардың аурулары, улану мен бактериялы токсиндерге ерекше сезгіш, есту қызметінің толық немесе жартылай зақымдануына әкеледі.

6) Есту анализаторларына улы әсерін тигізуші химиялық заттар: түрліше дәрі-дәрмектер (хинин, стрептомицин және т.б.) және өндірістік улар (сынап, мышьяк, қорғасын).

7) Қатты шудың ұзақ уақыт әсер етуі, соның салдарынан құлақта қысым сезімнің немесе аурудың пайда болуы.

8) Бастың түрліше жарақаттары (туу кезінде немесе жүре пайда болғандар.)

9) Кейбір жағдайда, мәселен, құлаққа құлық қатып, тесігін мүлдем бітеп тастағанда есту нашарлайды, ол тазалау арқылы ашылады. Құлақ ішіне заттар, тірі құрт-жәндіктер, құлақты тазалағанда мақта т.б. тұрып қалады. Балалар ойнап жүріп, құлағына күнбағыс дәнін, қағаз, түйме, моншақ секілді ұсақ заттарды кіргізіп алады. Мұндайда дереу дәрігерге қаралған жөн, өйткені құлақтағы затты дұрыс алмаудың салдарынан оның есту жасы мен дыбыс жарғағы жарақаттанып ортаңғы құлақ ауруға шалдығуы мүмкін.

Баланың қай жасында естуінің бұзылғаны анықталғанына, сондай-ақ осы кемшіліктің дәрежесінің айқындылығына байланысты, естуі нашар балаларды естімейтіндер (саңырау) кеш естімей қалғандар және нашар еститіндер деп бөледі.

Естуі нашар кезінде естудің қатты бұзылуын 4 дәрежеге бөлуге болады - *жеңіл, орташа, айрықша, ауыр*. Жеңіл дәрежедегі естімеушілікке 3-6 м қашықтықтан сыбырлап сөйледі, ал 6-8 м-ден әңгімелеуді қабылдау жатады. Орташа кезінде сыбырлап сөйлеу 1-3 м, ал әңгімелеу -4-6 м қашықтықтан қабылданады. Нашар естудің айрықша дәрежесінде, сыбырлау-1 м-ден аспайтын, ал орта дыбыста әңгімелеу - 2-4 м қашықтықта естіледі. Нашар естудің ауыр дәрежесінде сыбырлап сөйлеуді ажырату 0,5 м, ал әңгімелеуде 1 м-ден артық емес. Сөздерді айтудың бұзылуы естудің төмендеу дәрежесіне байланысты. Естудің қатты бұзылуы, сөзді қатты бұрмалауға әкеп соғады.

Әдебиеттер:

1. Боскис Р.М. Учителю о детях с нарушениями слуха. М., 1987
2. Дефектологический словарь. М.,1970
3. Лапшин В.А., Пузанов Б.И. Основы дефектологии. Учебное пособие для студ. пед инст. М., 1990.
4. Боскис Р.М. Учителю о детях с нарушениями слуха. М., 1987.

БАЛАЛАРДЫҢ СӨЙЛЕУ ТІЛІНДЕГІ КЕМШІЛІКТЕРДІ АНЫҚТАУДЫҢ ТӘСІЛДЕРІ

Есенбекова Айнур Лесбаевна

“Өрлеу”БАҰО” АҚ Түркістан облысы және Шымкент қаласы бойынша кәсіби даму институтының әдіскері

Изенова Ақбота Бекболатқызы

Шымкент қаласы, "N2 Психологиялық педагогикалық түзету кабинеті" коммуналдық мемлекеттік мекемесінің педагог-дефектологі

Резюме

В данной статье рассматриваются методы определения дефектов речи детей

Summary

This article discusses methods for determining speech defects in children.

Сөйлеу тіліндегі ақаулықтарды дұрыс түсініп және тиімді ықпал жасау үшін оны жоюдың ең ұтымды және үнемді жолын таңдау керек. Сөйлеу тіліндегі мүкістіктің ішкі сырының ерекшелігін және оның ауқымдылығын анықтай білу қажет. Сөйлеу тіл жүйелерінің қайсы бөлігінің ақауланғанын талдай білу қажет. Сөйлеу тілнің мүкістерінің ерекшелігі мен оның күрделілігіне байланысты әрбір нақтылы жағдайға сәйкес тапсырмаларды пайдаланып тексеру ішінара жекеленген болу керек. Бірақ қандай жағдай болмасын кейбір негізгі талаптарды естен шығармау қажет.

Мүкістіктер сөйлеу тілінің фонематикалық, лексикалық және грамматикалық жақтарын да қамтитыны белгілі. Бұл сөйлеу тілінің фонематикалық барысын, сөздік қорын, грамматикалық құрылысын жан-жақты тексеру деген сөз. Сонымен бірге мектеп оқушыларының оқуы мен жазуын да тексеру қажет.

Сөйлеу тілінің мүкістерін талдауға жүйелі тәсілді қолданудың, сөйлеу тілінің қайсы бөлігінің бұзылғанын анықтап қана қоймай, сонымен бірге оның басқа бөлімдерімен де қандай байланысының бар екенін шамалауға мүмкіншілік беретін ерекшелігімен маңызды. Мысалы, сөйлеу тіліндегі дыбыстардың бұзылуы өз бетімен дербес болып келуі белгілі, бірақ ол көп жағдайларда сөйлеу тілінің фонетикалық жағын, ал кейде, тіпті фонетика-фонематикалық және лексика-грамматикалық жақтары сияқты жалпы дамуын да қамтитын бұзылудың күрделі нышанын білдіретін ақаулықтарға сай келуі мүмкін. Осының барлығы тексеру барысында ашылуы керек.

Бірақ, логопедиялық жұмыста бұл әрдайым ескеріле бермейді, осы уақытқа дейін ақаулыққа қолданылатын әрекеттер оның ең жиі көрінетін сыртқы белгісіне қарап белгіленеді, оның басқа бөлімдерімен байланысы ашылмайды, нәтижесінің қандай болатыны, қандай зардапқа әкеліп соғуы мүмкін екені ескерілмейді. Мысалы, сөйлеу тілі дыбыстарын естіп қабылдауының, ажыратуының жеткіліксіз дамуы жекелеген дыбыстардың айтылуындағы бұзылуына және баланың фонематикалық түсінігінің кешеуілдеп қалуына себепші болуы мүмкін. Сондай-ақ ол сөйлеу тіліндегі дыбыстардың талдауының қалыптаспауына, демек оқуы мен жазуын меңгеруіне де әсер етуі мүмкін. Жоғарыда көрсетілгендей, сөйлеу тілі бұзылуының әрбір көрінісі бір мезгілде басқа да бұзылулардың шығуына себепші болуы мүмкін. Бұл жағдай сөйлеу тілі мүшелерінің қайсы бөлігінің бұзылғанын анықтағаннан кейін, соған қатысты басқа мүшелері қандай жағдайда екенін байқап көріп, тексерген кезде назарда болу қажет.

Сөйлеу тілі құрамын, дыбыстардың айтылуын, сөздік қорын, грамматикалық құрылысын, жазуы мен оқуын тексерген кезде қолданылатын тәсілдерге және нақтылы әдістерге тоқталамыз. Тәсілдің немесе әдістің қайсысын болмасын әйтеуір біреуін қолданғанымен сөйлеу тілі бұзылуының ерекшелігі туралы бірден қорытынды жасауға

болмайды. Тек тексерудің нәтижесін салыстыру және талдау арқылы сөйлеу тілінің ақаулығы туралы анық айтуға болады.

Сөйлеу тілін тексермес бұрын ата-аналармен әңгіме өткізу қажет. Әңгімелесу барысында баланың қандай аурумен ауырғаны, жара-қаттанғандығы және сөйлеу тілінің дұрыс қалыптасуына зиянын тигізетін тәрбие жағдайы анықталады (анамнез жинақтау). Ата-аналардың берген мәлімдемелері баланың сөйлеу тілі бұзылуының көрінісін түсінуге жәрдемін тигізеді.

Сөйлеу тілі ақаулықтарының шығу себептерін дұрыс анықтау үшін, логопед баланың сөйлеу тілінің қалай дамығандығын көз алдына келтіру керек. Сондықтан, баланың тілі қай жасынан бастап шыққаны, бірінші сөзді қашан айтқаны және сөздің басын құрап сөйлеуді қашан бастағаны, одан ары қарай сөйлеу тілінің қалай дамығандығы, мектепке барардың алдында оның сөздік қорының және грамматикалық құрылысының шамасы қалай қалыптасқандығы туралы мәліметтерді ата-аналардан сұрай отырып жинау қажет.

Ата-аналармен әңгімелесу кезінде баламен күнделікті қатысып, араласып жүрген адамдардың тілдерінің дамуындағы деңгей шамалары туралы, олардың арасында сақаулары және бірнеше ұлттың тілдерін араластырып сөйлейтіндерінің бар-жоқтығын, сонымен бірге, баланың сөйлеу тілінің дұрыс дамып қалыптасуына ортаның қандай ықпал тигізгендігін анықтайды. Ең маңыздысы, бала өзінің сөйлеу тілінің ақаулығын түсіне ме және оған баланың көзқарасы қандай, яғни уайымдайма соны білу керек. Сонымен бірге ата-ананың логопедтен бұрын кеңес алғанын және қандай нәтиже бергенін анықтау керек. Егер бала бұған дейін балалар мекемелерінің қайсы біреуінде тәрбиеленген болса, онда ата-ананың берген мәліметтері педагогикалық мінездемемен толықтырылады.

Сөйлеу тілінің бұзылуы есту қабілетінің нашарлауына көп байланысты. Бұл екі келеңсіздіктің бірімен-бірі тығыз байланысты екеніне ата-аналар көңіл аудармайды, сондықтан да логопедтің алдына өтінішпен барған кезде баланың нашар еститінін көбінесе ескертпейді. Сондықтан сөйлеу тілін тексермес бұрын оның есту қабілетінің дұрыстығына көз жеткізіп алу керек. Егер баланың есту қабілеті жөнінде отоларингологтан анықтама болмаса, онда оны логопед өзі тексереді. Есту қабілетін сыбырлап сөйлегенді ұғынуын талдау арқылы тексереді. Жеке сөзді немесе қысқа сөйлемді баланың құлағының түбінен бастап бірде қатты, бірде ақырын, бірде сыбыр дауыспен кезек-кезек біртіндеп алыстатып айта отырып есту қабілетінің шамасын әр түрлі қашықтықтан тексереді.

Тексеруге кірісерде логопед ең алдымен баланың сөйлеу тілінің толықтығы, анықтылығы, ырғақтығы, жатықтығын толығымен түсініп алуы керек.

Мектеп жасына дейінгі немесе мектеп жастағы балалардың сөйлеу тілінің жалпы жағдайынан түсінік алу үшін қарапайым жеңіл әңгімесу өткізіледі. Атың кім? Әкеңнің аты кім? Анаңның аты кім? Қайда тұрасың? Әпкең, қарындасың, сіңлің, інің, ағаң бар ма? Олар туралы айтып бер. Мектепте кіммен достасып жүрсің? Бұл жерге немен келдің? Тағы қандай көлікті білесің? Сен хайуанаттар паркінде болдың ба? Қандай аңдарды көрдің? Солардың ішінде саған көбірек ұнағаны қандай аң болды? және т.б.

Әңгімені тек қана сұрақ-жауаппен шектеп жүргізуге болмайды. Балаға бейнелі сурет бойынша қысқа әңгімені ауызекі айтып беруді ұсынады. Берілетін тапсырманың түрі мынандай болуы керек. «Мына бейнедегі суреттелген көріністерді айтып бер». Бала оқиға желісін еркін әңгімелей алатындай етіп сюжетті суреттер баланың жас ерекшелігіне сай арнайы іріктеліп алынады.

Тексеру құралдарына сонымен бірге нақты бір оқиғаның желісіне құрылған жалғасқан бірнеше сюжетті сурет болуы керек. Әрбір сюжетті сурет оқиға желісінің үзіндісін көрсетеді. Ілеспелі сюжетті суреттер баланың алдына рет-ретімен жайып салынады немесе қалай болса солай ретсіз тасталынады. Бала оларды оқиға желісіне лайықтап реттейді де тізіп жаяды, сосын оларға қарап отырып өз сөзімен қиыстырып, бүтін бір әңгіме құрастырып айтып шығады. Жалғасқан бейнелі суреттерді оқиға

желісінен реттеп тізіп жаюына қарап, олардан салихалы әңгіме құрап, жатық тілмен айтып беруіне қарап, баланың ақыл-ойының деңгейін шамалауға болады.

Сюжетті сурет бойынша әңгімелеумен бірге, ертегі немесе бала өзі күнделікті естіп жүрген қарапайымдылығымен ерекшеленетін жеңіл әңгімені айтқызу тәсілін қолдану қажет.

Сұраққа жауап беру, бейнелі сурет бойынша әңгімелеу, ойға тоқыған әңгімесін еркін сөйлеп беру кездерінде логопед баланың сөйлеу тіліндегі дыбыстардың айтылуында ақаулықтың бар-жоқтығын және сөйлеу тілінің жалпы анықтылығын, оның шапшаңдығын, жатықтығын, естіген әңгімесін өз сөзімен қайталап айтып бере алатындығын, әңгімелеу кезінде сөйлемнің қандай түрлерін пайдаланатындығын, сөйлем құрастыруда, сөз тандауда оларды орнымен қалай дұрыс пайдаланатындығын, сөйлемнің грамматикалық құрылысында сараланбаушылықтың (аграмматизм) бар жоғын, сонымен қатар баланың ой-өрісінің дамуы туралы да, мағлұмат алынып, болжау жасалады.

Баламен алдын-ала әңгімелесу кезінде оның дыбыстарды айтуын қаншалықты меңгергенін және қандай ақаулықтардың бар екенін алдын ала білуге мүмкіндік береді. Бірақ сөйлеу тіліндегі дыбыстардың айтылуындағы ақаулар ерекшеліктерін дәл анықтау үшін оларды арнайы және егжей-тегжейлі тексеру қажет.

Дыбыстардың айтылуын зерттемес бұрын баланың сөйлеу тілі мүшелерінің жағдайын тексеріп алу керек. Сөйлеу тілі мүшелерінің құрылысындағы немесе козғалту қызметіндегі болмашы ақаулықтардың өзі сөйлеу тілінің дұрыс қалыптасуын тежеуі мүмкін. Кейде бұл бұзылулар басқа жағдайларда онша білінбейді, олар негізінде сөйлеу мүшелерінің құрылысын және қимылдарын мұқият тексергенде анықталады.

Әдебиеттер

1. Нуркежанова А. Балалардағы сөйлеу тіл бұзылымдарының себептері /А. Нуркежанова // Дефектология . – 2014 . . – № 10
2. Өмірбекова Қ. Логопедия: оқу құралы /Қ. Өмірбекова, Қ. Серкебаев . – Алматы: Республикалық баспа кабинеті, 1996
3. Шогельбаева Г. Логопедтің жеке түзету жұмысының технологиялық картасы / Г.Шогельбаева // Дефектология. – 2013 . – № 3

ӘӘЖ

БАЛАЛАРДЫҢ СӨЙЛЕУ ТІЛІНДЕГІ КЕМШІЛІКТЕРДІ АНЫҚТАУДЫҢ ТӘСІЛДЕРІ

Есенбекова Айнура Лесбаевна

“Өрлеу”БАҰО” АҚ Түркістан облысы және Шымкент қаласы бойынша кәсіби даму институтының әдіскері

Изенова Ақбота Бекболатқызы

Шымкент қаласы, "N2 Психологиялық педагогикалық түзету кабинеті" коммуналдық мемлекеттік мекемесінің педагог-дефектологі

Резюме

В данной статье рассматриваются методы определения дефектов речи детей

Summary

This article discusses methods for determining speech defects in children.

Сөйлеу тіліндегі ақаулықтарды дұрыс түсініп және тиімді ықпал жасау үшін оны жоюдың ең ұтымды және үнемді жолын таңдау керек. Сөйлеу тіліндегі мүкістіктің ішкі сырының ерекшелігін және оның ауқымдылығын анықтай білу қажет. Сөйлеу тіл

жүйелерінің қайсы бөлігінің ақауланғанын талдай білу қажет. Сөйлеу тілінің мүкістерінің ерекшелігі мен оның күрделілігіне байланысты әрбір нақтылы жағдайға сәйкес тапсырмаларды пайдаланып тексеру ішінара жекеленген болу керек. Бірақ қандай жағдай болмасын кейбір негізгі талаптарды естен шығармау қажет.

Мүкістіктер сөйлеу тілінің фонематикалық, лексикалық және грамматикалық жақтарын да қамтитыны белгілі. Бұл сөйлеу тілінің фонематикалық барысын, сөздік қорын, грамматикалық құрылысын жан-жақты тексеру деген сөз. Сонымен бірге мектеп оқушыларының оқуы мен жазуын да тексеру қажет.

Сөйлеу тілінің мүкістерін талдауға жүйелі тәсілді қолданудың, сөйлеу тілінің қайсы бөлігінің бұзылғанын анықтап қана қоймай, сонымен бірге оның басқа бөлімдерімен де қандай байланысының бар екенін шамалауға мүмкіншілік беретін ерекшелігімен маңызды. Мысалы, сөйлеу тіліндегі дыбыстардың бұзылуы өз бетімен дербес болып келуі белгілі, бірақ ол көп жағдайларда сөйлеу тілінің фонетикалық жағын, ал кейде, тіпті фонетика-фонематикалық және лексика-грамматикалық жақтары сияқты жалпы дамуын да қамтитын бұзылудың күрделі нышанын білдіретін ақаулықтарға сай келуі мүмкін. Осының барлығы тексеру барысында ашылуы керек.

Бірақ, логопедиялық жұмыста бұл әрдайым ескеріле бермейді, осы уақытқа дейін ақаулыққа қолданылатын әрекеттер оның ең жиі көрінетін сыртқы белгісіне қарап белгіленеді, оның басқа бөлімдерімен байланысы ашылмайды, нәтижесінің қандай болатыны, қандай зардапқа әкеліп соғуы мүмкін екені ескерілмейді. Мысалы, сөйлеу тілі дыбыстарын естіп қабылдауының, ажыратуының жеткіліксіз дамуы жекелеген дыбыстардың айтылуындағы бұзылуына және баланың фонематикалық түсінігінің кешеуілдеп қалуына себепші болуы мүмкін. Сондай-ақ ол сөйлеу тіліндегі дыбыстардың талдауының қалыптаспауына, демек оқуы мен жазуын менгеруіне де әсер етуі мүмкін. Жоғарыда көрсетілгендей, сөйлеу тілі бұзылуының әрбір көрінісі бір мезгілде басқа да бұзылулардың шығуына себепші болуы мүмкін. Бұл жағдай сөйлеу тілі мүшелерінің қайсы бөлігінің бұзылғанын анықтағаннан кейін, соған қатысты басқа мүшелері қандай жағдайда екенін байқап көріп, тексерген кезде назарда болу қажет.

Сөйлеу тілі құрамын, дыбыстардың айтылуын, сөздік қорын, грамматикалық құрылысын, жазуы мен оқуын тексерген кезде қолданылатын тәсілдерге және нақтылы әдістерге тоқталамыз. Тәсілдің немесе әдістің қайсысын болмасын әйтеуір біреуін қолданғанымен сөйлеу тілі бұзылуының ерекшелігі туралы бірден қорытынды жасауға болмайды. Тек тексерудің нәтижесін салыстыру және талдау арқылы сөйлеу тілінің ақаулығы туралы анық айтуға болады.

Сөйлеу тілін тексермес бұрын ата-аналармен әңгіме өткізу қажет. Әңгімелесу барысында баланың қандай аурумен ауырғаны, жара-қаттанғандығы және сөйлеу тілінің дұрыс қалыптасуына зиянын тигізетін тәрбие жағдайы анықталады (анамнез жинақтау). Ата-аналардың берген мәлімдемелері баланың сөйлеу тілі бұзылуының көрінісін түсінуге жәрдемін тигізеді.

Сөйлеу тілі ақаулықтарының шығу себептерін дұрыс анықтау үшін, логопед баланың сөйлеу тілінің қалай дамығандығын көз алдына келтіру керек. Сондықтан, баланың тілі қай жасынан бастап шыққаны, бірінші сөзді қашан айтқаны және сөздің басын құрап сөйлеуді қашан бастағаны, одан ары қарай сөйлеу тілінің қалай дамығандығы, мектепке барардың алдында оның сөздік қорының және грамматикалық құрылысының шамасы қалай қалыптасқандығы туралы мәліметтерді ата-аналардан сұрай отырып жинау қажет.

Ата-аналармен әңгімелесу кезінде баламен күнделікті қатысып, араласып жүрген адамдардың тілдерінің дамуындағы деңгей шамалары туралы, олардың арасында сақаулары және бірнеше ұлттың тілдерін араластырып сөйлейтіндерінің бар-жоқтығын, сонымен бірге, баланың сөйлеу тілінің дұрыс дамып қалыптасуына ортаның қандай ықпал тигізгендігін анықтайды. Ең маңыздысы, бала өзінің сөйлеу тілінің ақаулығын түсіне ме және оған баланың көзқарасы қандай, яғни уайымдайма соны білу керек. Сонымен бірге

ата-ананың логопедтен бұрын кеңес алғанын және қандай нәтиже бергенін анықтау керек. Егер бала бұған дейін балалар мекемелерінің қайсы біреуінде тәрбиеленген болса, онда ата-ананың берген мәліметтері педагогикалық мінездемемен толықтырылады.

Сөйлеу тілінің бұзылуы есту қабілетінің нашарлауына көп байланысты. Бұл екі келеңсіздіктің бірімен-бірі тығыз байланысты екеніне ата-аналар көңіл аудармайды, сондықтан да логопедтің алдына өтінішпен барған кезде баланың нашар еститінін көбінесе ескертпейді. Сондықтан сөйлеу тілін тексермес бұрын оның есту қабілетінің дұрыстығына көз жеткізіп алу керек. Егер баланың есту қабілеті жөнінде отоларингологтан анықтама болмаса, онда оны логопед өзі тексереді. Есту қабілетін сыбырлап сөйлегенді ұғынуын талдау арқылы тексереді. Жеке сөзді немесе қысқа сөйлемді баланың құлағының түбінен бастап бірде қатты, бірде ақырын, бірде сыбыр дауыспен кезек-кезек біртіндеп алыстатып айта отырып есту қабілетінің шамасын әр түрлі қашықтықтан тексереді.

Тексеруге кірісерде логопед ең алдымен баланың сөйлеу тілінің толықтығы, анықтылығы, ырғақтығы, жатықтығын толығымен түсініп алуы керек.

Мектеп жасына дейінгі немесе мектеп жастағы балалардың сөйлеу тілінің жалпы жағдайынан түсінік алу үшін қарапайым жеңіл әңгімесу өткізіледі. Атың кім? Әкеңнің аты кім? Анаңның аты кім? Қайда тұрасың? Әпкең, қарындасың, сіңлің, інің, ағаң бар ма? Олар туралы айтып бер. Мектепте кіммен достасып жүрсің? Бұл жерге немен келдің? Тағы қандай көлікті білесің? Сен хайуанаттар паркінде болдың ба? Қандай аңдарды көрдің? Солардың ішінде саған көбірек ұнағаны қандай аң болды? және т.б.

Әңгімені тек қана сұрақ-жауаппен шектеп жүргізуге болмайды. Балаға бейнелі сурет бойынша қысқа әңгімені ауызекі айтып беруді ұсынады. Берілетін тапсырманың түрі мынандай болуы керек. «Мына бейнедегі суреттелген көріністерді айтып бер». Бала оқиға желісін еркін әңгімелей алатындай етіп сюжетті суреттер баланың жас ерекшелігіне сай арнайы іріктеліп алынады.

Тексеру құралдарына сонымен бірге нақты бір оқиғаның желісіне құрылған жалғасқан бірнеше сюжетті сурет болуы керек. Әрбір сюжетті сурет оқиға желісінің үзіндісін көрсетеді. Ілеспелі сюжетті суреттер баланың алдына рет-ретімен жайып салынады немесе қалай болса солай ретсіз тасталынады. Бала оларды оқиға желісіне лайықтап реттейді де тізіп жаяды, сосын оларға қарап отырып өз сөзімен қиыстырып, бүтін бір әңгіме құрастырып айтып шығады. Жалғасқан бейнелі суреттерді оқиға желісінен реттеп тізіп жаюына қарап, олардан салихалы әңгіме құрап, жатық тілмен айтып беруіне қарап, баланың ақыл-ойының деңгейін шамалауға болады.

Сюжетті сурет бойынша әңгімелеумен бірге, ертегі немесе бала өзі күнделікті естіп жүрген қарапайымдылығымен ерекшеленетін жеңіл әңгімені айтқызу тәсілін қолдану қажет.

Сұраққа жауап беру, бейнелі сурет бойынша әңгімелеу, ойға тоқыған әңгімесін еркін сөйлеп беру кездерінде логопед баланың сөйлеу тіліндегі дыбыстардың айтылуында ақаулықтың бар-жоқтығын және сөйлеу тілінің жалпы анықтылығын, оның шапшандығын, жатықтығын, естіген әңгімесін өз сөзімен қайталап айтып бере алатындығын, әңгімелеу кезінде сөйлемнің қандай түрлерін пайдаланатындығын, сөйлем құрастыруда, сөз тандауда оларды орнымен қалай дұрыс пайдаланатындығын, сөйлемнің грамматикалық құрылысында сараланбаушылықтың (аграмматизм) бар жоғын, сонымен қатар баланың ой-өрісінің дамуы туралы да, мағлұмат алынып, болжау жасалады.

Баламен алдын-ала әңгімелесу кезінде оның дыбыстарды айтуын қаншалықты меңгергенін және қандай ақаулықтардың бар екенін алдын ала білуге мүмкіндік береді. Бірақ сөйлеу тіліндегі дыбыстардың айтылуындағы ақаулар ерекшеліктерін дәл анықтау үшін оларды арнайы және егжей-тегжейлі тексеру қажет.

Дыбыстардың айтылуын зерттемес бұрын баланың сөйлеу тілі мүшелерінің жағдайын тексеріп алу керек. Сөйлеу тілі мүшелерінің құрылысындағы немесе козғалту қызметіндегі болмашы ақаулықтардың өзі сөйлеу тілінің дұрыс қалыптасуын тежеуі

мүмкін. Кейде бұл бұзылулар басқа жағдайларда онша білінбейді, олар негізінде сөйлеу мүшелерінің құрылысын және қимылдарын мұқият тексергенде анықталады.

Әдебиеттер

1. Нуркежанова А. Балалардағы сөйлеу тіл бұзылымдарының себептері /А. Нуркежанова // Дефектология . – 2014 . . – № 10
2. Өмірбекова Қ. Логопедия: оқу құралы /Қ. Өмірбекова, Қ. Серкебаев . – Алматы: Республикалық баспа кабинеті, 1996
3. Шогельбаева Г. Логопедтің жеке түзету жұмысының технологиялық картасы / Г.Шогельбаева // Дефектология. – 2013 . – № 3

ӘӨЖ

АДАМГЕРШІЛІК РУХАНИ ТӘРБИЕНІҢ МАҢЫЗДЫЛЫҒЫ

Ошакбаева Асель Бекбергеновна

Түркістан облысы, "Өркен" Балалардың Әл-Ауқатын Арттыру Ұлттық
Ғылыми-Практикалық Институтінің аға оқытушысы

Резюме

В данной статье рассматривается значимость духовно- нравственного воспитания подросткающего поколения.

Summary

This article discusses the importance of the spiritual and moral education of the teenage generation.

Жаңа кезеңдегі білім берудің өзекті мәселесі жас ұрпаққа-адамгершілік-рухани тәрбие беру. Құнды қасиеттерге ие болу, рухани бай адамды қалыптастыру оның туған кезінен басталуы керек. Халықта «Ағаш түзу өсу үшін оған көшет кезінде көмектесуге болады, ал үлкен ағаш болғанда оны түзете алмайсың» деп бекер айтылмаған. Сондықтан баланың бойына жастайынан ізгілік, мейірімділік, қайырымдылық, яғни адамгершілік құнды қасиеттерді сіңіріп, өз-өзіне сенімділікті тәрбиелеуде отбасы мен педагогтар шешуші роль атқарады. Рухани -адамгершілік тәрбие- екі жақты процесс.

Бір жағынан ол үлкендердің, ата-аналардың, педагогтардың балаларға белсенді ықпалын, екінші жағынан- тәрбиеленушілердің белсенділігін қамтитын қылықтарынан, сезімдері мен қарым- қатынастарынан көрінеді. Сондықтан белгілі бір мазмұнды іске асыра, адамгершілік ықпалдың әр түрлі әдістерін пайдалана отырып, педагог істелген жұмыстардың нәтижелерін, тәрбиелеушілерінің жетіктістерін зер салып талдау керек.

Адамгершіліктің негізі мінез-құлық нормалары мен ережелерінен тұрады. Олар адамдардың іс-қылықтарынан, мінез-құлықтарынан көрінеді, моральдық өзара қарым-қатынастарды басқарады. Баланың өмірге белсенді көзқарасының бағыты үлкендер арқылы тәрбиеленеді. Тәрбиелеу, білім беру жұмысының мазмұны мен формалары балалардың мүмкіндігін ескеру арқылы нақтыланады. Адамгершілікке, еңбекке тәрбиелеу күнделікті өмірде, үлкендердің қолдан келетін жұмысты ұйымдастыру процесінде, ойын және оқу ісінде жоспарлы түрде іске асады.

Мектепке дейінгі адамгершілік тәрбие — балалардың адамгершілік сана-сезімін, мінез- құлқын қалыптастыруды қамтиды. Дәлірек айтқанда, адалдық пен шыншылдық, адамгершілік, кішіпейілдік, қоғамдағы және өмірдегі қарапайымдылық пен сыпайылық, үлкенді сыйлау мен ибалық адамгершілік тәрбиесінің жүйелі сатылап қамтитын мәселелері.

Адамгершілік тәрбиесінің әрқайсысының ерекшеліктерін жетік білетін ұстаз халық педагогикасын ғасырлар бойы қалыптасқан салт-дәстүрлерді, әдет- ғұрыпты жан-жақты

терең білумен қатар, өркениетті өмірмен байланыстыра отырып, білім берудің барлық кезеңдерінде пайдаланғаны дұрыс. Ата-ананың болашақ тәрбиесі үшін жауапкершілігі ұрпақтан ұрпаққа жалғасуда.

«Балапан ұяда не көрсе, ұшқанда соны іледі» - дегендей, ата-ананың күн сайын атқарып жүрген жұмысы- балаға үлкен сабақ. Жас балалардың үлкендер айтса, соны айтатынын, не істесе соны істегісі келетінін бәріміз де білеміз. Баланың үйден көргені, етене жақындарынан естігені-ол үшін адамгершілік тәрбиесінің ең үлкені, демек жақсылыққа ұмтылып, жағымды істермен айналысатын адамның айналасындағыларға көрсетер мен берер тәлімі мол болмақ. Жасөспірім тәлім-тәрбиені, адамгершілік қасиеттерді үлкендерден, тәрбиешілерден насихат жолымен емес, тек шынайы көру, сезім қатынасында ғана алады. Жеке тұлғаның бойындағы жалпы адамзаттық құндылықтардың қалыптасуы осы бағытта жүзеге асады, сөйтіп оның өзі-өзі тануына, өзіндік бағдарын анықтауына мүмкіндік туғызатындай тәлім-тәрбие берілуі керек. Жақсы адамгершілік қасиеттердің түп негізі отбасында қалыптасатыны белгілі. Адамгершілік қасиеттер ізгілікпен ұштастырады. Әсіресе еңбекке деген тұрақты ықыласы бар және еңбектене білуде өзін көрсететін балаларды еңбек сүйгіштікке тәрбиелеу басты міндет болып табылады.

Өз халқының мәдениетін, тарихын, өнерін сүю арқылы басқа халықтардың да тілі мен мәдениетіне, салт-дәстүріне құрметпен қарайтын нағыз мәдениетті азамат қалыптасады. Қазақ халқының әлеуметтік өмірінде үлкенді сыйлау ұлттық дәстүрге айналған. Отбасында, балабақшада, қоғамдық орындарда үлкенді сыйлау дәстүрін бұзбау және оны қастерлеу әрбір адамнан талап етіледі. Халқымыздың тәлім- тәрбиелік мұрасына үңілсек, ол адамгершілікті, қайырымдылықты, мейірбандықты дәріптейді. Ата-бабаларымыздың баланы бесігінен жақсы әдеттерге баулыған. «Үлкенді сыйла», «Сәлем бер, жолын кесіп өтпе» деген секілді ұлағатты сөздердің мәні өте зор. Адамгершілікті, ар-ұяты бар адамның бет-бейнесі иманжүзді, жарқын, биязы, өзі парасатты болады. Ондай адамды халық «Иман жүзді кісі» деп құрметтеп сыйлаған.

Қазіргі кезде өсіп келе жатқан ұрпақты тәрбиелеуде қойылған мақсаттардың бірі қоғамға пайдалы, үлкенге құрмет көрсетіп, кішіге қамқор бола білетін, жан-жақты дамыған жеке тұлғаны қалыптастыру. Рухани-адамгершілік тәрбиесінде алдымен баланы тек жақсылыққа-қайырымдылық, мейірімділік, ізгілікке тәрбиелеп, соны мақсат тұтса, ұстаздың, ата-ананың да болашағы зор болмақ. «Мен үш қасиеттімді мақтан тұтам», — депті Ақан сері. Олар: жалған айтпадым, жақсылықты сатпадым һәм ешкімнен ештеңені қызғанбадым. Бұл үш қасиет әркімнің өз Құдайы. «Өз Құдайынан айырылған адам бос кеуде, өлгенмен тең» деген екен. Шындығында бұл ақиқат. Олай болса, жеке тұлғаны қалыптастыруда, олардың жан дүниесіне сезіммен қарап, әрбір іс-әрекетіне мақсат қоюға, жоспарлауға, оны орындауға, өзіне-өзі талап қоя білуге тәрбиелеу — адамгершілік тәрбиенің басты мақсаты. Мақсатқа жету үшін сан алуан кедергілер болуы мүмкін. Ондай қасиеттерді бала бойына жас кезінен бастап қалыптастыру жеке тұлғаны қалыптастырудың негізін қалайды. «Еліміздің күші-патшада, сәбидің күші- жылауында» демекші, біздің күшіміз, қорғанышымыз, сеніміміз-адамгершілігімізде болуы керек. Ол үшін Ақанның осы үш қасиетін бала бойына дарыта білсек-ұлы жеңіс болары анық.

Әдебиеттер

1. Бала тәбиесі №2 2006 ж., №4 2008 ж.
2. «Өзіндіктаным» №2 2007 ж., №5-6 2006ж.
3. Мухина В.С. «Мектепке дейінгі балалардың психологиясы» 1975ж
4. Нечаева В.Г. «Балабақшада рухани мәдениетке тәрбиелеу», 1981ж

БАЛАНЫҢ МЕКТЕПКЕ ДАЙЫНДЫҒЫН АНЫҚТАУ НЕГІЗДЕРІ

Олжабаева Назира Адасхановна

“Өрлеу”БАҰО” АҚ Түркістан облысы және Шымкент қаласы бойынша кәсіби даму институтының әдіскері

Алимжанова Назира Бериковна

Түркістан облысы, Созақ ауданы
І.Кеңесбаев атындағы жалпы білім беретін мектебінің
мектепалды сынып мұғалімі

Резюме

В статье рассматривается готовность детей к обучению в общеобразовательной школе как важное условие успешного перехода ребенка от дошкольной ступени образования к школьному обучению.

Summary

This article discusses the readiness of children to school as an important condition for a child’s successful transition from the preschool stage of education to schooling.

Баланың мектепке дайындығы туралы сұрақ қазіргі таңда психологиялық, педогогикалық, медициналық және ата-аналар арасында да талқыға түсіп жүрген өзекті мәселе екенін айтсақ артық емес. «Балаңыз мектепке баруға дайын ба?», «Баланы мектепке қабылдауға арналған тест тапсырмалары», «Баланы мектепке дайындау үшін кеңестер» т.б сияқты әдебиеттер баршылық. Бұл әрине түсінікті, қалыпты жайт, себебі әр баланың алғашқы оқу кезеңі, білім деңгейі оның даму баспалдағындағы негізгі бастапқы сатысы болмақ.

Баланың мектепке дайындығының көрсеткіштерін өзара байланысты 3 бөлікке бөлуге болады: физиологиялық, интеллектуалды және өзіндік дайындығы. Физиологиялық дайындығын дәрігер, интеллектуалдық және өзіндік дайындығын психолог бағалайды. Баланың белсенділігі, өздігімен жұмыс жасай білуі, өз қатарластарымен және ересектермен ойлау деңгейі жағынан тіл табыса білу. Оқушылық бағытының қалыптасқандығы туралы мәліметтерді мұғалімге психолог береді.

Психологиялық дайындықтың құрылымы мынадай бөліктерге бөлінеді:

1) *Жеке дайындық* - баланың жаңа қоғамдық ортаға дайындығының қалыптасуы бірнеше құқықтар мен міндеттерді қамтитын мектеп ережелерінен тұрады. Мектепке оқуға дайын бала- мектепке қажетті құралдардың (портфель, оқулық, дәптер, т.б.) түгелдеп ғана қоймай, сондай ақ жаңа білім алу мүмкіндігі мен таным қабілеті жеткілікті дәрежеде дамыған бала болып табылады. Сондай ақ жеке дайындық баланың эмоциялық жай күйінің даму деңгейін де көрсетеді. Мектепке барар алдында баланың көңіл күйінің көтеріңкі болғаны жөн.

2) *Зияткерлік дайындық* - дайындықтың бұл түрі баланың нақты білімі мен ой- өрісінің ауқымын көрсетеді. Баланың танысып отырған материалына деген көзқарасы мен материалды жекелей әрі жоспарлы түрде қабылдау жүйесінң қалыптасуы маңызды. Сондай-ақ жалпылай ойлау формасы мен негізгі логикалық операциялары атқарып , есте сақтай алуы да міндетті .

- саралап қабылдау.
- аналитикалық ойлау.
- нақтылықты қыталпыныс.
- логикалық есте сақтау.
- білуге құштарлық.
- сөйлеу тілін игеру.

- қолдың қозғалысы мен көру-қозғалыс үйлесімділігі.

3) *Әлеуметтік- психологиялық дайындық*- дайындықтың бұл компоненті балада басқа балалармен, мұғалімдермен қарым- қатынасы жасай алатын сапаларды қалыптастыруды көздейді. Бала топ болып бірге жасап жатқан жұмыс үстінен түседі. Осы кезде балада өзін ортаға бейімдеу қабілеті өте қажет болады. Ол үшін балалармен араласып кетуге олармен бірге әрекет етуге , олардың қызығушылығына ортақтасуға түрлі жағдайларға икемделуіне ықпал ету керек.

Мектепке келу кезеңі:

- мінез-құлықтың жаңа сапалық деңгейге көтерілуі
- әрекетке іштей талдау
- нақтылыққа жаңатанымдық қатынасының даму.
- қарым- қатынастың жаңа сапалық кезеңіне өту болып табылады.

4) *Физиологиялық дайындық*

Бала ағзасының қызметі мен денсаулығық жағдайының даму деңгейімен анықталады. Баланың мектепке дайындығын дәрігерлер арнайы өлшемдермен белгілейді. Баланың мектепке оқуға психологиялық және физиологиялық дайындығын анықтау кезінде денсаулық жағдайы юасты назарда болуы шарт. Өйткені білімді игеруге, оқуға деген қызығушылығы басым болғаны мен денсаулығы сәйкес келмеуі мүмкін.

Әр баланың дамуы түрліше болатынын естен шығармау керек. Олардың жасы биологиялық дамуымен сәйкес келе бермейді. Бір бала бжаста өзінің дене дамуы жағынан жүйелі оқуға дайын екіншібалаға 7 жас болса да, оған мектеп бағдарламасы ауыр тиеді

Біз бірінші сыныпқа бала қабылдағанда оның мектепке даярлығын анықтаймыз.

Оның мақсаты - білім беру кезінде бала дамуына қолайлы жағдай жасау. Анықталған кемшіліктерді түзету жолдарын табу, дарынды балаларды анықтау. ***Баланың мектепке жетілуінің деңгейін анықтаудың нақты бағасын былай беруге болады:***

a. мектепке физиологиялық дайындығы - баланың дене шынықтыру дайындығының дамуының деңгейі, оның жас ерекшелік мөлшеріне лайықты болуы, денсаулық тобы, оқыту жүйесі жағдайындағы оқушының еңбекке икемділігіне байланысты;

b. мектепке психологиялық дайындығы - жас ерекшелік мөлшеріне лайықты болуы, ақыл-ойының даму деңгейі, сезімі, тұрақтылығы, шыдамдылығы, табандылығы;

c. мектепке әлеуметтік дайындығы - баланың жеке тұлға ретінде дамуы, оның өмірге деген қарым-қатынасы (өз заттарына, ойыншықтарына, ата-анасына, құдастарына т.б. деген қарым-қатынасы, жүріс-тұрыс ережелерді білуі, коммуникативтік дағдылары)

d. мектепке дидактикалық дайындығы - баланың оқу іс-әрекетінің субъектісі ретінде дамуы, осы кездегі оқу, жазу, санау дағдысы (тілінің дамуы, саусақ икемділігі, сан, мөлшер туралы елестетуі және т.б.).

Ең бастысы - ата-аналар бұл алынған қорытындыға тәуелді емес, оған жайбарақат қарайды. Ешқандай психологиялық тестер және ғылыми тапсырмалар біржақты баға бермейді, әсіресе ақыл-ойының дамуы жағдайында. Ал егер қандай да бір сұрақтар мен күмәнді жағдайлар болса, ең жақсысы маманға керінуі керек. Әсіресе, диагностиканың ең төменгі және ең жоғарғы көрсеткішіне назар аударыңыз. Егер баланың керсеткіші төмен болса, қам жеменіз, дамытушылығын арттыратын ойындармен, жаттығулармен айналысыңыз. Мерзімді уақыттан кейін, мысалы, бір-екі айдан соң диагностиканы жүргізіңіз. Егер баланың дамуы жақсармаса, онда психолог маманына көрсеткен жөн. Егер бала жоғарғы көрсеткіш көрсетсе, онда көңіліңіз жайбарақат бола берсін. Бала ақыл-ойының дарындылығымен көзге түсетін болса, онда сол дарындылықты жоғалтып алмау үшін күресу керек. Ол үшін арнайы оқыту және дамыту бағдарламасы керек. Бұл кезде психолог пен педагогтың кеңесі көмектесуі мүмкін. Әсіресе, баланың дамуының орташа көрсеткіші аландатпайды. Бірақ, өзіңіз балаңыздың ақыл-ойының дамуын одан әрі жақсарту үшін талаптануыңызға болады.

Әдебиеттер:

1. Кравцова Е.Е. Психологические проблемы готовности детей к обучению в школе. - М., 1991.
2. Балтийская Д. А., Пархоменко О. Г. Психологическая готовность к школе детей с общим недоразвитием речи // Герценовские чтения: психологические исследования в образовании. – 2020. – Вып. 3. – С. 59–64.
3. Божович Л. И. Личность и ее формирование в детском возрасте. – СПб. : Питер, 2008. – 400 с.
4. Венгер Л. А., Марцинковская Т. Д., Венгер А. Л. Готов ли ваш ребенок к школе. – М. : Знание, 1994. –192 с.

ӘӨЖ

ОТБАСЫ - ҚОҒАМ НЕГІЗІ

**Танабаева Гульмира Муздыбековна,
Сансызбай Насипа Сансызбайқызы**

Түркістан облысы, "Өркен" Балалардың Әл-Ауқатын Арттыру Ұлттық Ғылыми-Практикалық Институтінің аға оқытушылары

Резюме

В статье рассматривается роль семейного воспитания в формировании гармоничного развития личности ребенка.

Summary

The article examines the role of family education in the formation of the harmonious development of the child's personality.

"Босағасын алтыннан соқсаң-дағы, перзент сүймей адамның мейірі қанбас",- деп Шал ақын жырлағандай адам өмірінің мәні мен мағынасы артында қалған ұрпағымен өлшенеді. Әсіресе, біздің халық үшін баланың өмірге келуінің өзі зор мағынаға ие. Баланың туылуынан бастап, өмірге басқан әр қадамын тойға балайтын қазақ ұрпағының тек өсіп-өнуі ғана емес, тәрбиесіне де зор көңіл бөлген. Адам азса, тәрбиенің жоқтығынан азады. Балаға дұрыс тәрбие беру қоғамның болашақ дамуының кепілі. Сондықтан да баланың тәрбиесін тек ата-анаға ғана тапсырып қоймай, бүкіл қоғам, мектеп, бұқаралық ақпарат құралдары болып атсалысу қажет. Егерде баланы өз дегенімен жіберсек, оның тәлім-тәрбиесіне көңіл бөлмесек бала шығыс әрекеттеріне еліктеумен өз қоғамындағы орнын, тәлім-тәрбиесін жоғалтады. Баланың дербес ерекшеліктерімен санаспау "қиын бала" мәселесіне әкеліп соғады. Ал олар әу бастан қиын болып тумайды ғой. Педагог П.Ф.Лесгафт: "Үлкендер көңіл қоюдың кемшілігінің салдарынан, негізінен білместіктің салдарынан, жаман әдеттерді жіберуге асығады, "түзелмейтін, бұзылған "балалар туралы ділмарлықпен түсіндіреді, бұл бұзылу өзінен - өзі болғаны анық және оған баланың өзі жауапты деп ойлайды. Үлкендердің басшылық ретіндегі әсері қалай да көлеңкеде қалады және де баланың мектептегі немесе мектепке дейінгі жастағы бұзылуын, тәрбие жүйесінің нәтижесі екеніне сенгісі де келмейді"-деп жазады.

Еліктеу, ұқсау үшін адамның ең тәуір сапаларын қалыптастыру үшін үлкендердің тәрбиелілігі, әдептілігі, басқалармен қарым-қатынасы, олардың тәрбие жүйесі үлгі болып саналады. Балалар үлкендер тарапынан ерекше көңіл бөлуді және қамқорлықты талап етеді. Олар біздің қылықтарымызға, неге әуестенуімізге, қуаныштарымыз бен қайғымызға бар көңілмен беріле, бойларына сіңіре алады. Сондай-ақ, біздің қателіктерімізді де солай істейді. Сондықтан әлдекіміз бізден үлгі алып, бізге еліктейтінін үнемі есте ұстауымыз қажет. Адам

жер бетінде өзінің ізін: отырғызған ағашын, жазған кітабын немесе әнін, қандай да бір ашқан жаңалықтарын не алдындағы борышын немесе салған үйін қалдырады.

Салауатты да саналы ұрпақ тәрбиесі келешек қоғам қамын ойлау болса, сол қоғам иелерін жан-жақты, ақыл-парасаты мол, ізетті, кішіпейіл, мәдениетті азамат етіп тәрбиелеу-мектептің, мұғалімнің, ата-ананың қоғам алдындағы борышы. Өзге халықтар сияқты, қазақ елінің де бала тәрбиесі жөнінде бұрыннан бергі жиып-терген мол тәжірибесі бар. Аға буын өз бойындағы ізеттілік, үлкен-кішіге құрмет, елін-жерін, Отанын сүюшілік секілді ең асыл қасиеттерін жас ұрпаққа күнделікті тұрмыста үнемі үйретіп, қаны мен жанына сіңіріп келеді. Жас ұрпаққа адамгершілік, имандылық, ізгілік, эстетикалық, құқықтық, кәсіби тәрбие беру бір-бірімен тығыз байланыста және өзара тәуелдікте жүзеге асырылуы тиіс.

Жас ұрпақ - біздің өміріміздің тікелей жалғастырушы өкілі ғана емес, еліміздің тірегі, мызғымас болашағы. Бәсекеге барынша қабілетті елу елдің қатарына ену үшін өскелең ұрпаққа білім беріп, елжандылық сезімде тәрбиелеу халықтың салт-дәстүрімен, сана-сезіммен тығыз байланыста жүргізілетін болса, нәтижесі де соғұрлым жемісті болмақ. Тобықтай сөздің түйіні: Отанға деген құрмет пен сүйіспеншілік сезімі қалыптасқан Отан мүддесіне деген саналы істерге, мемлекетті нығайтуға, оның ұлттық мүдделерін сақтауға және тұрақты дамуына қызмет ететін патриот жастар тәрбиелеуде қоғамымыз үлкен үлес қосуда.

Абай атамyzдың жетінші қара сөзінде «Жас бала анадан туғанда екі түрлі мінезбен туады. Біріншісі - ішсем, жесем, ұйықтасам деп туады. Бұлар тәннің құмары, бұлар болмаса тән жанға қонақ үй бола алмайды, һәм өзі өспейді, қуат таппайды. Екіншісі - білсем екен деп ұмтылып, одан ержетіңкірегенде ит үрсе де, мал шуласа да, біреу күлсе де, біреу жыласа да тұра жүгіріп, «ол немене?» «бұл немене?» деп, «ол неге үйтеді?» «бұл неге бүйтеді?» деп, көзі көрген, құлағы естігеннің бәрін сұрап, тыныштық көрмейді. Мұның бәрі «жан құмары, білсем екен, көрсем екен, үйренсем екен»-деген үлкен пәлсапалық ой жатыр. Яғни, балаға туғаннан тән азығы - тамақ қандай қажет болса, жан азығы - жылулық, сүйіспеншілік те сондай қажет.

Балаға тәрбие беру қиын да күрделі іс. Бала тәрбиесі – ата-ана үшін күрделі де, жауапты міндет. Ата мен ананың дұрыс тәрбиесін көрмеген баланың болмысында қайырымдылық, мейірбандылық, ізгілік сияқты қасиеттер болмайды. Ата-ана ұрпағының тәрбиесіне жауаптылықпен қарап, бойына жақсы қасиеттер сіңіруге тырысқан. Әрбір ата-ана өз перзетінің әдепті, саналы, иманды да ибалы, Отанының сүйікті және кішпейіл азаматы болып жетілуін қалайды. Ата-ана перзентінің жақсы азамат болып жетілуі үшін өз отбасында балаларын тәрбиелеудің нәзік жақтарының заңдылықтарын білуі шарт. Бұл – ұрпақ тәрбиесіндегі бар ауыртпалық ата-ананың ғұмыр бойы мойнында деген сөз. «Ертең де күн бар, бәріне үлгереміз» деп салдыр-салақ күн кешіп, өкініштен у ішіп қалмауымыз тиіс.

Бала тәрбиесінің алғашқы алтын қазығы – туған ұясы, өз отанының тәрбиесі, тілі. Яғни, «Баланың бас ұстазы – ата-ана», «Балапан ұяда не көрсе, ұшқанда соны іледі» – дегендей отбасы тәрбиесінде әкенің де, ананың да орны бөлек. Тәрбиенің басы ата-анасын, туған-туысын, жолдасын сыйлаудан басталады. Ата-анасын сыйламаған бала жолдасына да, қоғамға да пайдасын тигізбейді.

Ана – бала тәрбиесіндегі ерекше тұлға. Дана Абай бабамыз қазақ әйелінің, ананың отбасындағы орнын ерекше жырлайды. Жалпы, «адам бойындағы барлық қасиеттер ананың ақ сүтімен беріледі,- деген ғұламалық ой туралы айтады.

Әрине, бала тәрбиесіндегі әкенің орны бөлек, әсіресе, ер бала тәрбиесінде. Әкенің қатаң талабын, тәрбиесін көрген бала ертең қоғамда да өз отбасында да шешуші тұлға бола алады. Әке қашанда баланы сөзбен емес, өзінің ісімен тәрбиелейді. Ер бала ең алдымен әкенің өнегесінен нағыз ер адам қандай болу керектігін қабылдайды. Сондықтанда әке ұлын батылдыққа, батырлыққа, ер жүректікке, адалдыққа, қайраттылыққа, ұлтжандылыққа, әйел баласына серілік қарым-қатынас танытуға, отағасы қандай болу керек екендігін өз тәжірибесі арқылы үйретіп, үй еңбегінің аса қиын соғатын істерді өз мойнына алуға талпынуға тәрбиелейді.

Жас шыбық иілгіш болса, жас адам да сондай жақсыға да жаманға да бірдей бейім болатыны баршымызға мәлім. Ата-ананың үйіндегі әрекеті балаларның көз алдында өтеді, сондықтан жақсы, жаман әдетіміздің бала тәрбиесіне ықпалы зор. Ата мен ана ұрпағына дұрыс тәрбие беруде баласын еңбекке баулу тиіс. Ол – адамдық кемелденудің негізі. Еңбек ете білмеген немесе оны жек көрген адамның отбасы берекелі болмайды: отбасындағы да, қоғамдық ортадағы да тәрбиеде балаларды еңбек ете білуге, еңбексіз бос отыра алмайтындай сезімге тәрбиелеу басты нысана болуы тиіс. Сонда ғана отбасы мүшелелері арасындағы қарым-қатынаста әдеп-инабат, адалдық пен ақпейілдік үстем бола алады.

Отбасында жеткіншек ер баланы тәрбиелеу – бұл қарапайым емес маңызды және жауапкершілікті талап ететін үлкен іс. Өйткені осы жастағы ер баланың бойынан шығармашылыққа, өзінің өмірден орнын іздеу сияқты талпыныстарын байқауға болады. Осы тұста ата-ана олардың жан дүниесін түсініп, дер кезінде бағыт-бағдар көрсетсетсе, бұл ата-ананың бала тәрбиесіндегі тапқырлығы болып саналады.

Егер сіздің балаңыздың өмірде белгілі деңгейде жетістікке жетуін қаласаңыз, жеке тұлға ретінде, маман ретінде ашылуына еңбектендіре отырып, көмек беру қажет. Бұл ата-ана үшін, балалар үшін және қоғам үшін өте тиімді.

Қазіргі қоғамда ата-анасы қасында болса да қадір-қасиетіне жете алмай, ұлдарымыз маскүнемдікке салынып, нашақорлыққа бой алдырып, қыздарымыз шылым шегіп, жеңіл жүрістерге түсуі отбасындағы тәрбиенің дұрыс жолға қойылмауының айғағы.

Ата-ананың ең үлкен міндеттерінің бірі - мұсылман үмбеті деген атқа лайық иманды перзент тәрбиелеу. Шариятта да алтын ұя – отбасы жоғары бағаланып, оны бала тәрбиелеп өсіруіне бірінші дәрежелі мән берілген. Сондықтан қазіргі ата-аналар Ислам дініндегі мәні терең, мазмұнды тәрбие негіздерімен танысып, жаны ізгі, көргенді ұрпақ тәрбиелеп жатса, бұл тектілігімізге қайта оралғандығымыз. Артына сауап жолдап тұратын иманды ұрпақ қалдыра білген ата-аналардың екі дүниеде де жүздері жарқын болмағы хақ. Бала – ата-анасының игі істерінің жалғастырушысы, болашағы екенін ұмытпайық!

Әдебиеттер

1. М. Жұмабаев «Педагогика» журнал 2000 жыл Алматы баспасы.
2. «45 минут» журнал 2012 жыл.

ӘӨЖ

ҚҰҚЫҚ БҰЗУШЫЛЫҚТЫҢ АЛДЫН АЛУ – БАСТЫ МІНДЕТ

Арынова Лиза Темирбековна

Шымкент қаласы, "Болашақ" мектебі мекемесінің тарих пәні мұғалімі

Ахмеджанова Халида Мамынбаевна

Шымкент қаласы, №2 кешкі мектебінің тарих-география пәні мұғалімі

Резюме

В статье рассматриваются вопросы профилактики правонарушений среди несовершеннолетних и предупреждении детской безнадзорности и беспризорности Республики Казахстан.

Summary

The article considers the prevention of delinquency among minors and the prevention of child neglect and homelessness of the Republic of Kazakhstan.

Қазіргі уақытта жасөспірімдердің арасындағы құқық бұзушылықтардың алдын алу өзекті мәселе. Құқық бұзушылық — бұл қоғамға зиян келтіретін және заң бойынша жазаланатын қоғамға қарсы әрекет. Қазақстан Республикасының Президенті Қ.К.Тоқаев өзінің Қазақстан халқына жолдауында кәмелетке толмағандар арасындағы құқық

бұзушылықтың алдын алу профилактикасын күшейтуді атап өтті. Жасөспірімдер арасында құқық бұзушылықтың алдын алуда құқықтық сана мен құқықтық мәдениетті қалыптастыру негізгі басымдықтардың бірі. Құқықтық сана мен құқықтық мәдениетті қалыптастыру қоғамның құқықтық тәрбиесіне тікелей байланысты. Құқықтық мәдениетті арттыру, халықтың құқықтық санасын дамыту – тәуелсіз, демократиялық және құқықтық тұрғыдан сауатты мемлекет құруға ықпал ететін азаматтық қоғамды қалыптастырудың маңызды өлшемдері. Құқықтық тәрбие – кәмелетке толмағандар арасында заң ұғымдарын насихаттай отырып, жасөспірімдерді қажетті заңдылық біліммен қамтамасыз етуді мақсат етеді. Жастарды заңның негізгі принциптерін біліп қана қоймай оны меңгере білуге де үйрету қажет.

Жастар туған мемлекетімізді баянды етуге, қуатын арттыруға, оның игілігіне қызмет етуге парыздар. Ол үшін әрбір жас еліміздің тұтастығын, жеріміздің бүтіндігін, халқымыздың жарастығын аман сақтай білу қаншалықты үлкен тарихи жауапкершілік екенін жан-жақты сезіну керек.

Бүгінгі таңда қоғамның алдында тұрған басты міндеттердің бірі - балалар мен жасөспірімдер арасындағы құқық бұзушылықтың алдын-алу, кәмелетке толмағандар арасындағы қылмыстың өсуіне жол бермеу. Бұл мәселе қазіргі таңда көкейтесті мәселелердің біріне айналып отыр.

Дегенмен тәрбиесі мол. «Тәртіпке бас иген адам құл болмайды, тәртіпсіз ел болмайды» деп Б.Момышұлы айтқандай, еңбек тәртібін сақтап, заңды құрметтеп, тыныш жүрсе, одан ешкім де ұтылмайды.

Қылмыстың алдын алудың бірден-бір жолы – оқушылардың мектептен тыс уақытта қосымша біліммен қамтылуын дұрыс ұйымдастыру.

Жалпы, құқық тәртібін бұзуға бейім балалар қайдан шығады? Жасыратыны жоқ, қоғамдық тәртіпті бұзған, қылмыс жасаған, сөйтіп ішкі істер бөлімдерінде есепте тұрған балалардың басым бөлігі жайсыз отбасылардан шығады. Ал енді бір тобы кейбір ата-аналардың бала тағдырына алаңдамауынан, оларды өз беттерінше қалдырып, мектептен тыс уақыттарында немен айналысып жүргендерін қадағаламауынан пайда болады. Осыған байланысты жас ұрпаққа құқықтық тәрбие беру – жан-жақты тәрбиенің маңызды бір саласындағы жасөспірімдердің құқықтық тәрбиесі болып табылады. Кәмелетке толмағандардың арасында құқық бұзушылықтың алдын алу және оны болдырмау мақсатында «Қауіпсіз орта» атты жобасы өмірде қиын жағдайға тап болған оқушылармен жұмыс түрлерін жандандырып мектепте көптеген іс шаралар атқарып келеді.

Құқықтық мәселелерді сөз ету, оны тыңдаушысына жеткізіп бере білу аса қиын өнер. Жасөспірімдердің арасындағы құқықбұзушылықтың алдын алу және оны болдырмау жұмыстарының негізінде тек қана білімді болумен шектеліп қоймай, сонымен бірге тәжірибелі, көпті көрген, адамдардың жүрегіне барар кілтті таба білер тәрбиеші болу да маңызды болып табылады.

«Ел болам десең, бесігіңді түзе» деп айтқандай, әрбір ата-ана өз баласының тәртібі мен тәрбиесіне аса мән беріп, бос уақытта немен айналысатынына қатаң бақылау жасалып отырса, жасөспірімдер арасында болатын құқықбұзушылық пен қылмыстың болмауына көп септігін тигізер бірден бір себеп болатын еді. Нақты айтсақ, құқықтық білім беру арқылы жасөспірім құқықтың не екенің ұғынады және оның санасы қалыптасып, дамиды. Құқықты ұғынумен қоса, тұлғаны заңды құрметтеуге, қорғауға, орындауға дағдыландыру мен заңның әділдігіне сендіру - құқықтық сананың негізгі белгілері болып табылады. Аталған белгілер оқушыларды құқықтық тәрбиелеу - отбасынан және мектеп табалдырығынан бастап жүзеге асады. Осы мақсатта мектепте құқықтық кеңесте қарастырлатын ата – аналар жиналыстары, дәрістер, заң қызметкерлерінің қатысуымен кездесулер, ұстаздар тәжірибесімен ой бөлісулер, пікірталастар мен дөңгелек үстелдер сияқты ата – аналармен тығыз байланыстағы жұмыс жолдары жоспарға сәйкес өткізілуде. *Жасөспірімдерді патриотизмге тәрбиелеп қана қою жеткіліксіз. Ол үшін ұлттық идеологияны күшейтіп, халқымыздың гасырлар бойы жинақтаған асыл мұрасын, дархан пейілін, ұлтжандығын қайсарлығын насихаттап*

көрсете білуіміз керек. Сонда ғана жоғарыда айтылғандар жүзеге асып, өз Отанын сүйетін, абыройын асқақтата алатын шын мәніндегі жанашыр жалынды жастарды тәрбиелеуге мүмкіндік туады. Өскелең ұрпақтың дұрыс тәрбие алып, қоғамдағы құқықтарын пайдалана біліп, қатыгездіксіз өмірлерінің сақталуы жолында аянбай еңбек ету – біздің басты парыз. Сондықтан да, жаһандану үрдісі басым болып, батыстық өркениетке еніп келе жатқан қазіргі кезеңге жас жеткіншектерді жаңа заман талабына сай озық ұлттық дәстүр рухы негізінде тәрбиелеп, игі нәтижелерге жету жолында аянбай еңбек етейік.

Литературы:

1. Закон Республики Казахстан от 9 июля 2004 года № 591 «О профилактике правонарушений среди несовершеннолетних и предупреждении детской безнадзорности и беспризорности». [Электронный ресурс]. – Режим доступа: <http://adilet.zan.kz/rus/docs/Z040000591>.
2. Доклад о положении детей в Республике Казахстан [Текст]. – Астана, 2014. – 88 с.

ӘӘЖ

ЖАЛҒАН ИСЛАМДЫҚ РАДИКАЛИЗМ ЖӘНЕ ОНЫҢ ЖАСТАРҒА ЖҮГІНУ СЕБЕПТЕРІ

Егенова Назипа Атаевна

Алматы қаласы, №149 ЖББМ тарих пәні мұғалімі

Резюме

В статье анализируются идеология и практика радикального исламизма.

Summary

The article analyzes the ideology and practice of radical Islamism.

Бүгінгі таңда түрлі конфессиялар өкілдерінің бейбіт қатар өмір сүруі және өзара тиімді қарым-қатынас жасауы үшін елімізде қолайлы жағдайлар жасалған. Сонымен қатар, Қазақстандағы конфессияаралық қатынастар басқа елдер үшін үлгі болып табылады.

Алайда, кейбір дінге сенушілер агрессия мен діни радикализмнің қауіпті формаларына бой алдырып, азаматтардың қауіпсіздігі мен мемлекеттің тұрақтылығына қауіп төндіруде.

Мәдениетке қарсы ұйымдар (қылмыстық және толитарлық – саяси және жалған табынушылық ұйымдар) – қоғамның іргелі ұстанымдары, құндылықтары және ережелеріне қарсы бағдарлама, мақсат, әлеуметтік мәдени бағдардағы жұмыстарды бірігіп жүзеге асыратын адамдардың бірлестігі.

Мәдениетке қарсы ұйымдардың сипаттамалары.

Мәдениетке қарсы ұйымдар әр ұйымға тән жалпы сипаттамаларға ие. Дегенмен бұл сипаттамалардың құндылық-мазмұндық жағы әлеуметтік ұйымдарға тән сипаттамалардан ерекшеленеді. Кез-келген мәдениетке қарсы ұйымдар оқшаулану негізде белгілі бір қағидаларға сүйеніп құрылады. Оқшаулану қағидасы – ұйымды басқа ортақтықтан ерекшелейтін белгісі (қылмыстық іс-әрекет, саяси немесе діни экстремизм және т.б.).

Сондай-ақ оқшаулану қағидасы – ынтымақтастықты, «біз» сезімін құрайтын негіз. Ол ұйымға кірмейтін адамдарға «бөтен», «олар» деп қарауға жол ашады. Мәдениетке қарсы ұйымдар қатал тізімге алынатын мүшелерінен және қатал иерархиялық құрылымдағы бағындырушы басшылықтан тұрады. Мәдениетке қарсы ұйымның және оның әрбір мүшесінің тіршілік әрекеті оның сипатына (экстремистік, қылмыстық, жалған табынушылық) топтын ішкі қарым-қатынасына және «оларға» қатысты мінез-құлықты реттейтін нормаларға, өзара іс-әрекет пен мінез-құлық үлгілеріне, ант беру және лағмет

айтуға, ынталандыру тәсілдеріне – марапаттау, күштеу және жазалауға сәйкес анықталады және реттеледі.

Әдетте, мұндай ұйымдардың белгілі бір нышандары болады: лақап аттары мен денеге салған суреттерінен бастап формалары мен туларына дейін, сондай-ақ олардың қандай да бір ортақ мүліктері де болады.

Мәдениетке қарсы ұйымдардарға тартудың кезеңдеріне келсек:

Бірінші кезеңі – ұйымның адам бойында жыныстық-жастық күшіне, әлеуметтік-мәдени немесе жеке ерекшеліктеріне қарай қызығушылығын оятатындай бейнесінің пайда болуы, оған кіруге және сенімге ие болуға құмартушылықтың тууы. Мысалы, экстремистік немесе қылмыстық іс-әрекет жасөспірімдердің жастық күшіне қарай ерекшелігімен, тәуекелге бел буушылығымен, залалдың орнын толтыру мүмкіндігімен, өзін көрсетуге ұмтылысымен қызықтырады. Жалған табынушы ұйымдар әдетте жалғызбасты, өмірден орнын таппаған, өмірдің мәнін жоғалтқан немесе іздеп жүрген адамдарды және т.б. қатарына тартады.

Екінші кезең – адамның ұйымның тіршілік әрекетіне енуі, танып білуі, оның нормаларын, құндылықтарын өзара қарым-қатынас стильдерін меңгеруі.

Үшінші кезең – адамның белгілі бір қажеттіліктерін әлеуметке қарсы формада қанағаттандыруы, біршама қажеттіліктерді әлеуметке қарсы сипатқа көшіру.

Конфессия (-лар) – 1) Діни сенім; 2) Діни ұғымдар.

Псевдо – күмәнді, жалған мағынасындағы күрделі сөздің алғашқы бөлігі. Мысалы, жалған діни.

Радикал – шектен шыққан көзқарастарды ұстанатындар.

Эстремизм (латын тілінен аударғанда extremus – шектен шығу) – жеке адамдардың, топтардың, ұйымдардың және т.б. қоғамдық іс-әрекетте шектен тыс көзқараста ұстанымда болуы. Эстремизм қоғамдық сананың, қоғамдық психологияның, моральдің, идеологияның аясына ғана емес, әлеуметтік топтардың (әлеуметтік экстремизм), этностық (этникалық немесе ұлттық экстремизм), қоғамдық бірлестіктер, саяси партиялар, мемлекеттер (саяси экстремизм), конфессиялар (діни экстремизм) қарым-қатынасына да таралады.

Экстремизмнің саяси практикасы экстремистік іс-әрекетің әр түрлі қалпында конституциялық шеңберден шықпайтын көріністерден басталып, бүлік, көтеріліс, лаңкестік сияқты өткір, қоғамға қауіпті нысандармен аяқталатын түрлерінде көрініс табатынын көрсетіп жүр.

Лаңкестік – әр түрлі елдердің қоғамдық дамуындағы ішкі және сыртқы жағдайларындағы қайшылықтарға негізделген күрделі әлеуметтік-саяси және қылмыстық құбылыс.

Лаңкестік – күш қолдану немесе қауіп төндіруді білдіреді, осы арқылы лаңкестер жеке адамдарды қорқытып, өздеріне тиімді бағыта олардың мінез-құлқын басқарып, белгіленген мақсаттарына жетеді.

Террористер қаланы келесі сипаттары үшін «жақсы көреді»

Қалада топ адамның ішіне кіріп жоғалып кетуге және сезік тудырмауға жеңіл болады;

Қала өмірінде маңызды құрылымдар болып табылатын, шабуыл жасауға қолайлы қалалық инфрақұрылымның көптеген нысандарды мен күрделі техникалық коммуникациялар бар;

Қалаларда лаңкестер тарапынан әдетте жиі нысанаға алынатын шетелдіктер көп;

Бұл жерде жағымсыз тірліктер арқылы ақша табуға әрқашан мүмкіндік табылады.

Лаңкестік ұйымдардың түрлері:

1. «Абу-Нидаһ ұйымы» (басшысы қайтыс болған соң ұйым қызметін тоқтатқан);
2. «Абу-Сайяф тобы» (Таяу Шығыс);
3. «Қаруланған ислам тобы» (Алжир);
4. «Аль-Каида»
5. «Ал-Джихад» (Египет);
6. «Гамма-а-Аль-Исламия» (Египет);

7. «Харакат аль-Муджахидин» (Кашмир);
8. «Хамас» (Таяу Шығыс);
9. «Хезболлах» (Таяу Шығыс);
10. «Түркістанның ислам партиясы» (Орта Азия);
11. «Палестиналық ислам джихады»;
12. «Палестинаны азат ету майданы»;
13. «Палестинаны азат етудің халықтық майданы»;
14. «Палестинаны азат етудің халықтық майданы Жалпы басқару»;
15. «Аум Синрике» (Жапония) (басшысы тұтқандалған соң белсенділігі төмсендеді);
16. «Баскс Бостандық отаны» (Испания);
17. «Нағыз Ира» (Ирландия) және т.б.

Саяси мақсаттары:

- империалистер мен капиталистерге қарсы;
- жаһандану мен трансұлттық компанияларына қарсы;
- белгілі бір діни конфессияға немесе этникалық топқа қарсы;
- өз үкіметіне қарсы;
- басқа мемлекеттің мүддесі үшін бөтен елдің үкіметіне қарсы;
- ұлт пен діннің тазалығы үшін күрес;
- сепаратизм және өз мемлекеттілігін құру үшін күрес.

Әдебиеттер

1. «Қазақстан Республикасында діни экстремизм мен терроризмге қарсы іс - қимыл жөніндегі 2018-2022 жылдарға арналған мемлекеттік бағдарламаны бекіту туралы» Қазақстан Республикасы Үкіметінің 2018 жылғы 15 наурыздағы № 124 қаулысы. 29.03.2018 ж., № 59 (28688); «Егемен Қазақстан» 29.03.2018 ж., № 59 (29290); Қазақстан Республикасының ПҰАЖ-ы, 2018 ж., № 15, 65-құжат. Баспаға 23.04.2018 ж. қол қойылды.
2. Зубок Ю. А., Чупров В. И. Молодежный экстремизм: сущность, формы проявления, тенденции // Социологические исследования. 2008 № 5 Б. 37-47.
3. Ахметова Л.С. Терроризм и экстремизм: история, теория и практика вопроса: учебное пособие / Л.С. Ахметова, А.В. Вережкин, Т.Ю. Лифанова.- Астана, 2011.- 204 б.
4. Экстремизм и его причины: научное издание / под ред. Ю.М.Антонына.- М.: Логос, 2011.- 288 б.

ӘӘЖ

ОҚУШЫЛАРҒА ТАНЫМДЫҚ ОЙЫНДАР ЖӘНЕ ХАЛЫҚТЫҚ ПЕДАГОГИКА АРҚЫЛЫ ЭКОЛОГИЯЛЫҚ БІЛІМ МЕН ТӘРБИЕ БЕРУ ЖОЛДАРЫ

Карсакова Бактыкул Пердебаевна

Шымкент қаласы, №137 ЖОББМ география пәні мұғалімі

Резюме

В данной статье рассматриваются пути и средства использования средств народной педагогики в формировании экологической воспитаний и образований школьников.

Summary

This article discusses the ways and means of using the means of folk pedagogy in the formation of environmental education and the education of schoolchildren.

Қоршаған ортаны және табиғатты білікті түрде пайдалана білу біздің дәуіріміздің ең басты мәселелерінің бірі болып отыр. Табиғатсыз адамның күні қараң. Адамзаттың тарихы, дамуы техникалық прогрестің жеделдеуі қоғам мен табиғат арасындағы өзара қатынасты барынша шиеленістіре түсетінін ескерте отырып К. Маркс «Мәдениет егер ол стихиялы дамыса, саналы бағытталмаса өзінен кейін шөл даланы ғана қалдырады» дейді. Бұл пікірдің айтылғанана сан жылдар өтсе де, ол сөз өз мәнін жойған жоқ. Керісінше, қазіргі кезде адамзаттың өмір сүруі үшін аса маңызды мәнге ие болып отыр. Бүгінгі жер тағдыры – ел тағдыры болып отырған табиғатта болып жатқан дағдарыстан туған зардаптар әбден асқынған уақытта біз өзіміз қаласақ та, қаламасақта ата – бабаларымыздың атамекен, туған жер топырағы туралы түсініктеріне таным – талғамдарына ой жүгіртетініміз сөзсіз. Ендеше ата – бабаларымыздың табиғатты қорғау туралы айтып кеткендерін еске түсіріп, терең ойлап, өз өмірімізде бұлжытпай орындап, өскелең ұрпақты тәрбиелеуде пәрменді құралдардың бірі өсиеттерді білгеніміз жөн. Халқымыздың табиғатқа деген сүйіспеншілігі және оны көзінің қарашығындай сақтап келуі жайында қазіргі ұрпаққа үлгі - өнеге боларлық дана ұғымдар, мақал –мәтелдер, нақыл сөз, аңыз-әңгімелер арқылы жетіп отырған. Сондықтан әрбір ұстаз, әрбір тәрбиеші өзінің күнделікті жұмысында халықтық педагогиканың асыл маржанына үнемі көңіл бөліп, оны тиімді пайдалана білуі тиіс. «Көзінді қалдыр – бұлақ көзін ашып жүр, өзінді қалдыр – бақша өсіріп жаса нұр» деген ата –баба өсиетінде не деген көрегенділік, ақылдылық бар десеңші. Атамыз қазақ жол жүріп келе жатып, аға алмай жатқан бұлақ көрсе, атынан түсіп, көзін ашқан, сонда талайдан бұлқынып жер тепкілеп жатқан бұлақ көзі кеңіп, арна алып, қуана жар салып аға жөнелген. Қазіргі уақытта жас жеткіншектерге осындай ата – баба өсиеттерін жеткізіп, оларды ұғындыру бүгінгі мұғалімдердің басты мақсаты болу керек. Қай заман, қай ғасырда болсын қазақ халқы дәстүрінде табиғатқа тағылылықпен қарау деген болған емес. Қайта аң, құстардан бастап өсімдіктерге дейін жанашырлықпен қарап, табиғат тұнығын шайқауды обал, өсіп -өнуіне әсер етуді сауап санады. Мысалы ұлы ақын атамыз Абай 18 - қара сөзіндегі табиғат туралы философиялық ой – пікірлері, табиғат заңдылығын пайымдау алумен бірге оған байланысты ғылыми көзқарастарын да танытады. Ол табиғаттың бар байлығы адам баласына азық болып отырғандығын көрсете келіп, өскелең ұрпақты табиғат – ананы аялап, сүйе білуге шақырады. Халықтық педагогикада тәрбие құралдары болып табылатын мақал – мәтелдер, өсиет, нақыл сөздер, ырымдар мен тыйымдарды жүйелі түрде пайдалану баланы ағаттық жасаудан сақтандырып, адамгершілік қасиетке тәрбиелейді. Табиғатты қорғауға байланысты мәнді мақал – мәтелдерді орынды пайдаланған ұстаз – баланы табиғатты сүюге тәрбиелейді.

Мысалы өсімдіктер туралы: «Қыз елдің көркі, орман-тоғай жердің көркі», «Атаңнан мал қалғанша, тал қалсын», «Бір тал кессең, он тал ек», «Дана көптен шығады, дәрі шөптен шығады», «Көкті себепсіз жұлма, көктей соларсың», «Қыз елдің көркі, гүл жердің көркі», «Тау бұлағымен көрікті, бұлақ құрағымен көрікті», ал су қадірі туралы: «Судың да сұрауы бар», «Су- тіршілік тірегі», «Сулы жер, нулы жер», «Су бар жерде өмір бар», «Су бергеннің сауабы бар, су төккенің жасауабы бар», «Су анасы – бұлақ», ал жер қадірі туралы: «Жері байдың елі бай», «Туған жердің топырағы да ыстық», «Ер жігіт туған жеріне, ит тойған жеріне», табиғат туралы: «Адамзаттың табиғатсыз күні жоқ, мұны айтуға табиғаттың тілі жоқ», «Қара жерге не ексең соны орасың, табиғаттан алсаң- қарыз боласың» деген өсиет сөздерді сабақта кеңінен қолдану керек. Табиғатты қорғау, күту туралы: «Бұлақ көрсең көзін аш», «Жылап тұрып арық қазсаң, күліп жүріп су ішерсің», «Күте білсең – жер жомарт», «Қара жер қарыз арқаламайды», «Бір тал ағаш өсірсең,еңбегіңнің жанғаны, абзал перзент өсірсең басыңа бақ қонғаны», «Сауаптың ең үлкені- шөлге құдық қазған, өзенге көпір салған және жолға ағаш еккен» деген сияқты мақал- мәтелдерді жаттату, ел жинау, оларды түрлі сынып сағаттары мен кештерде, түрлі жарыстарда қолдана білуге үйрету, мұғалімдердің міндеті. Бұл міндетті шешу табиғатты қорғау ісіне өз көмегін тигізеді. Сонымен қатар экологиялық тәрбие беруде ойын элементтерін де қолдану керек. Ойын баланың ой-өрісін дамытады. Көптеген ойын түрлері баланы шынықтырып, жылдамдығын арттыруға, табиғатпен сырласуға шақырады. Табиғат

аясына шыққан кезде мынадай ойынды ойнатуға болады: 1. әріптерді таратып береміз де сол әріптен басталатын табиғи заттарды тез тауып келіндер деген тапсырма беру керек. Мысалы: а-ағаш, алма, б-бұтақ, ж-жапырақ, жусан, жалбыз, г-гүл, т-тас, топырақ т.б. Енді тапқан затыңа сипаттама бер, оның адамзатқа тигізер пайдасы мен оны қорғау шаралары туралы айтып бер немесе жазып кел деп үйге тапсырма беруге болады. 2. Мақал- мәтел жарысы: оқушыларды топқа бөліп, табиғатқа оны қорғауға байланысты мақал- мәтел айтудан жарыстырамыз бірінші топ бір шумағын, ал келесі топ екінші шумағын айтуы керек. 3. Бұл ойынды қыз қуу ойыны ретінде бір ұл мен бір қызды ортаға шығарып жарыстырып ойнатуға да болады. 4. Жұмбақ жарысы: оқушыларды топқа бөліп, бір-біріне жұмбақ жасырып ойнатамыз. Жоғарғы сынып оқушыларына адамзаттың ғаламдық проблемаларының негізгісі экологиялық проблемаларға байланысты рефераттар дайындап келуге тапсырма беру керек. Рефераттың тақырыбын оқушы өзі таңдауына да, мұғалім беруіне де болады. Экологиялық ойлай білу жүйесін оқушыларда қалыптастыру мұғалімнің міндеті болып табылады. Осы міндетті орындау үшін мұғалім жыл бойы жоспарлы түрде экологиялық танымдық ойын сабақтарын, экологиялық тақырыптарға арналған конференция, семинар сабақтарын, эколог мамандарды шақырып кездесу өткізіп, өндіріс орындарына экскурсия ұйымдастырып, оны қорытындылап тұру керек. Міне, осындай жұмыстар жас ұрпақтың бойында экологиялық білім жүйесі мен мәдениетінің қалыптасуына әсер етеді. Өзімен бірге жүз мыңдаған құрбандық әкеткен алапат жер сілкіністері мен су тасқындары орта ғасырлар мен салыстырған кезде, соңғы уақытта 5-7 есе жиілепті. Табиғаттың мұндай тосын мінезі адамдардың аяусыз қатігездігі мен тойымсыз ашқарақтығына қарсылығы секілді. Сондықтан, өзімізді қоршаған табиғат байлығын қалыпты жағдайда ұстау - әрқайсысымыздың азаматтық борышымыз. Біз бұл міндетті жас ұрпаққа жеткізе білуіміз керек.

Әдебиеттер:

1. К.Ж.Бұзаубақова. Мектептік экология негіздері. Тараз 2000. М.Х. Дулати атындағы Тар МУ баспаханасы
2. География және табиғат журналы 2008 №3
3. География және табиғат журналы 2007 №1
4. М. Шаханов. Ш. Айтматов. Құз басындағы аңшының зары. 1999. Алматы.

ӘОЖ 372.8:91

**ҚАЗІРГІ ТАҢДА ГЕОГРАФИЯНЫ ОҚЫТУДЫ ҰЙЫМДАСТЫРУДЫҢ ЖЕКЕ,
ТОПТЫҚ ЖӘНЕ ФРОНТАЛЬДЫ ФОРМАЛАРЫ**

Қожабекова З. Е. г.ғ.к., доцент м.а.

Алимбекова Г.Т. магистр оқытушы

Ө.Жәнібеков атындағы Оңтүстік Қазақстан педагогикалық университеті, Шымкент,
Қазақстан

Резюме

В статье дан краткий обзор индивидуальных, групповых и фронтальных форм и новых методов организации обучения географии в настоящее время.

Summary

The article provides a brief overview of individual, group and frontal forms and new methods of organizing geography teaching at the present time.

Орыс ғалымы педагог, академик Б.Т. Лихачёв «білім беру формасы бұл мақсатты, нақты ұйымдастырылған, мазмұнға бай және әдістемелік жабдықталған танымдық және тәрбиелік қарым-қатынастың, өзара әрекеттестіктің, мұғалімдер мен оқушылардың қарым-қатынасының жүйесі. Оқыту формасы мазмұнды, оқытудың құралдары мен әдістерін мақсатты ұйымдастырудың органикалық бірлігі ретінде жүзеге асады» деп сипаттайды еңбектерінде.

Дәстүрлі сабақ оқытудың негізгі формасы болып табылады. Бұл оқу процесінің толық ажырамас элементі. Бұл білім мен дағдыларды меңгеру, олардың қабілеттерін дамыту, адамгершілік, рухани және физикалық жетілу бойынша жұмыс жасайтын мұғалім мен оқушылардың өзара әрекетінің әмбебап жүйесі. Сабақ - бұл дидактикалық құрылым, оның мақсаты мен нәтижесі, ұйымдастырушылық формасы мен мазмұны, қарым - қатынас субъектісі мен объектісі, мұғалімнің жеке және кәсіби қасиеттері, оның шеберлігі мен шығармашылығы, процесі мен әдістемелік қамтамасыз етілуі оқыту, дамыту мен тәрбиелеудің мақсаттары мен міндеттерін жүзеге асыруға арналған бірлік пен өзара байланыс.

Қазіргі таңда тренингтен басқа, оқытуды ұйымдастыру да бар. Оқытуды ұйымдастыру балалар мен мұғалімдердің іс - әрекетін ұйымдастыруды, оқу процесін ретке келтіруді, оған сәйкес форманы беруді қамтиды.

Әр түрлі типтегі сабақтардың құрылымын тиімдірек қолдану жолдарын іздеуде оқушылардың сабақта оқу әрекетін ұйымдастыру формасы ерекше маңызға ие. Оның негізгі үш формасы бар - фронтальды, жеке және топтық. Біріншісі мұғалімнің жетекшілігімен сыныптағы барлық оқушылардың бірлескен іс -әрекетін, екіншісі әр оқушының жеке жұмыс жасауын болжайды; топ оқушылар 3-6 адамнан топпен немесе жұппен жұмыс жасайды. Топтарға берілген тапсырмалар бірдей немесе әр түрлі болуы мүмкін.

Оқытуды ұйымдастырудың фронтальды формасы проблемалық, ақпараттық және түсіндірмелі-иллюстрациялық, презентация түрінде және репродуктивті және шығармашылық тапсырмалармен бірге жүзеге асырылуы мүмкін.

Тәрбие жұмысының фронтальды формасының кемшіліктері бар. Оқу қабілеті төмен оқушылар баяу жұмыс жасайды, материалды нашар меңгереді, оларға мұғалімнің назар аударуы қажет, тапсырмаларды орындауға көбірек уақыт қажет, оқу қабілеті жоғары оқушыларға қарағанда әр түрлі жаттығулар. Мықты оқушыларға тапсырмалар санын

көбейтудің қажеті жоқ, олардың мазмұнын күрделендіру, ізденушілік, шығармашылық сипаттағы тапсырмалар, олардың жұмысы мектеп оқушыларының дамуы мен білімді жоғары деңгейде меңгеруіне ықпал етеді.

Сыныптағы оқушылардың жұмысын ұйымдастырудың жеке формасы. Бұл ұйымдастыру формасы әрбір оқушыға дайындық және білім беру мүмкіндіктеріне сәйкес арнайы таңдалған тапсырманы өз бетінше орындау үшін алады деп болжайды. Оқулықпен, басқа да оқу және ғылыми әдебиеттермен, әр түрлі дерек көздермен (анықтамалықтар, сөздіктер, энциклопедиялар, антологиялар және т.б.) жұмыс істеуге болады; есептер шығару, мысалдар келтіру, презентация, эссе, реферат, баяндама жазу; бақылаудың барлық түрлерін жүргізу [5].

Тапсырмалардың орындалуын мұғалімнің бақылауы, оқушылардың қиындықтарын шешуге уақытында көмектесуі де маңызды.

Оқушылардың сабақтағы оқу жұмысын осындай ұйымдастыру әр оқушыға өзінің мүмкіндіктері, қабілеттері, шоғырлануы бойынша біртіндеп, бірақ тұрақты түрде алған және алған білімдерін тереңдетуге және бекітуге, қажетті дағдылар мен дағдыларды дамытуға мүмкіндік береді. Танымдық іс-әрекеттің тәжірибесі, олардың өзін-өзі тәрбиелеу қажеттіліктерін қалыптастыру болып табылады. Бірақ ұйымдастырудың бұл формасында да елеулі кемшіліктер бар. Оқушылардың дербестігін, ұйымшылдығын, мақсатқа жетудегі табандылығын тәрбиелеуге ықпал ететін оқу жұмысының дараланған түрі олардың бір - бірімен қарым - қатынасын, өз білімін басқаларға беруге, ұжымдық жетістіктерге қатысуға деген ұмтылысын біршама шектейді. Бұл кемшіліктерді мұғалімнің практикалық жұмысында оқушылардың жұмысын ұйымдастырудың жеке формасын ұжымдық жұмыстың фронтальды және топтық жұмыс сияқты формаларымен үйлестіру арқылы өтеуге болады.

Оқушылардың тәрбие жұмысын ұйымдастырудың топтық формасы: оның белгілері:

*бұл сабақта сынып белгілі бір білім беру мәселелерін шешу үшін топтарға бөлінеді;

*әр топ белгілі бір тапсырманы алады (не бірдей, не сараланған) және топ жетекшісінің немесе мұғалімнің тікелей бақылауымен бірге орындайды;

*топтағы тапсырмалар әр топ мүшесінің жеке үлесін ескеруге және бағалауға мүмкіндік беретін түрде орындалады;

*топтың құрамы тұрақты емес, топтың әрбір мүшесінің білім беру мүмкіндіктері команда үшін барынша тиімділікпен жүзеге асуы мүмкін екенін ескере отырып таңдалады.

Топтардың мөлшері әр түрлі (3-6 адам). Топтың құрамы тұрақты емес. Ол орындалатын жұмыстың мазмұны мен сипатына байланысты өзгереді. Бұл ретте оның кем дегенде жартысы өздік жұмыстармен табысты айналысуға қабілетті студенттер болуы тиіс.

Топқа бір - бірінің артықшылықтары мен кемшіліктерін өзара толықтыруға және өтеуге мүмкіндік беретін, әр түрлі деңгейдегі дайындық, студенттердің үйлесімділігі студенттері кіреді. Біртекті топтық жұмыс оқушылардың барлығына бірдей тапсырманы орындайтын шағын топтардан тұрады, ал сараланған жұмыс әр түрлі топтардың әр түрлі тапсырмаларды орындауын қамтиды. Жұмыс барысында топ мүшелеріне жұмыстың барысы мен нәтижесін бірге талқылауға, бір - бірінен кеңес алуға рұқсат етіледі.

Әдістемелік әдебиеттерде оқушылардың танымдық белсенділігін жандандыру, оқуға деген қызығушылығын қалыптастыру, шығармашылықты арттыру мақсатында географиядан сабақ өткізу формаларын іздеу туралы көп жазылған. Оқу қызметін ұйымдастырудың осындай формаларына мысалдар келтірер болсақ төмендегідей:

Семинар сабақ оқу іс-әрекетін ұйымдастырудың бір түрі. Семинар сабақта студенттер теориялық материалды игеру дәрежесі емес, бұл материалды оқу кезінде бағдарламамен анықталатын жалпы білім беру дағдылары мен дағдыларының қалыптасуымен анықталады, ал студент алған білімдерін іс жүзінде қолдана білуі керек. Дағдылар тек таныс, таныс емес, сонымен қатар жаңа жағдайларда болады. Сондықтан да семинар-сабақ бұл күнделікті қолдануға болатын студенттермен жұмыс формасы емес, сонымен бірге оның дербестікті тәрбиелеудегі рөлін асыра бағалау қиын, анықтамалық әдебиеттермен жұмыс істеу қабілетін

қалыптастырады. Монологтік дағдыларды дамыту. Семинар сабақ барлық білім алушыны сабақ үстінде берілген тапсырманы белсенді орындауға негіз болады, материалды игеруге ынталандыруға және өзін-өзі тәрбиелеуге үйретуге мүмкіндік береді. Әр түрлі оқу - тұрмыстық жағдайларда дербестікті дамытуға, хабардар болуға, жүйелі түрде жалпылауға және меңгеруге ықпал етеді.

Экскурсия сабақ бұл тақырыпты зерттеудің қай кезеңінде экскурсия жүргізілетініне байланысты - басталмас бұрын, осы сәтте немесе кейін кіріспе, ағымдық, қорытынды, жалпы қорытынды болады. Экскурсия объектілері мұражайлар, көрмелер, түрлі кәсіпорындар және т.б. Олар студенттерге олардың тіршілігі мен динамикасындағы қоршаған тіршілік құбылыстарымен тікелей танысуды, басқа құбылыстармен өзара байланысын қамтамасыз етеді.

Зертханалық және практикалық жаттығулар сабағы білімді әр түрлі жаттығулардың, практикумдардың, эксперименттердің, есептер шығарудың практикалық дербес орындалуымен ұштастыруға бағытталған. Тапсырмалар жоспарланған жұмыс көлемінің әрқайсысын міндетті түрде орындаумен жеке де, топта да орындалуы мүмкін. Мұндай сабақтарды өткізу білімді өз бетінше алу дағдылары мен жалпы дағдыларының дамуына, білім алушылардың кәсіби бағдарлануына, өзіндік шешімдерді іздеудегі бастамашылдық пен шығармашылықтың дамуына ықпал етеді.

Қазіргі уақытта білім беру ұйымдарының тәжірибесінде белгілі бір оқу пәндері бойынша ерекше табысқа жеткен білім алушылармен жұмыс жасауға бағытталған элективті курстар кеңінен таралды. Мұндай сабақтар білім алушылардың қалауы бойынша жүргізіледі. Айырмашылық: қолдау және ынталандыру әрекеттеріне негізделеді. Білімі төмен білім алушының пән бойынша қосымша сабақтар ретінде ұйымдастырылған. Сабақта білім алушының игермеген материал пысықталады, бұрын алынған қанағаттанарлықсыз бағалар түзетіледі. Мұндай сабақтар оқуда айтарлықтай артта қалған студенттерге жақсы нәтижеге жетуге көмектеседі.

Топтар, туралау сабақтары үлгерімі төмен оқушылармен арнайы сыныптар үшін ұйымдастырылады, олар бұрын артта қалушылармен жұмыс жасады. Бұл туралау сыныптарына бір параллель және бейімделген оқу бағдарламасы бойынша білім алушылар кіреді. Білімдердің жетіспеушілігін жою білім алушыларға өз сыныптарына оралуға мүмкіндік береді.

Оқытудың басқа формаларына кеңес беру және жеке сабақтар, студенттік зерттеу топтары, үйірмелер, зертханалар, репетиторлық (белгілі бір тақырыптар бойынша жеке немесе топтық қосымша сабақтар немесе мектеп бағдарламасына сәйкес оқу курсы кіреді) кіреді. Сабақтың осы формасының арқасында балалардың білімі мен дамуындағы олқылықтар жойылады, сонымен қатар дайындықтың жоғары деңгейі, ерекше қабілеттер мен таланттардың дамуына қол жеткізіледі.

Мектеп практикасында дәстүрлі түрде қолданылатын сабақтың түрлері мен түрлері мектеп оқушыларының жаңа білімге, ойлау мен пайымдаулардың дамуы мен дербестігіне, жан - жақты танымдық қызығушылықтарына деген қажеттіліктерін толық қанағаттандыра алмады; шығармашылық тұлғаның қалыптасуын, рухани және кәсіби қажеттіліктердің жүзеге асуын қамтамасыз ету. Мұның бәрі мұғалімнің шығармашылық болмысын қанағаттандырмады. Бұл өз кезегінде тәрбие жұмысының оңтайлы түрлері мен формаларын іздеуге, дәстүрлі оқу үрдісіне шығармашылық сипаттағы міндеттерді енгізуге әкелді.

Оқытудың белсенді әдістерін қолдану сабақта әдеттегі қарым - қатынас түрлерінің өзгеруіне әкеледі, бұл кезде мұғалім материалды ұсынады, сұрақтарға жауап беретін оқушыларды сұрайды және бағалайды, осылайша олардың белсенділігі мен дербестігін көрсетеді. Қазіргі уақытта кеңінен таралған стандартты емес сабақтар (сабақ-тестілеу, сабақ-зерттеу, сабақ-семинар, сабақ-ойын, сабақ-КВН, сабақ-викторина) әр оқушыға сабақты дайындауға және өткізуге қатысуға мүмкіндік береді, мұғалім рөлінде қандай да бір кезеңде сөйлеу.

Мұндай сабақтар оқу қабілетін дамытудың тиімді әдістерінің бірі болып табылады, өйткені оқушылардың іс - әрекетін ұйымдастыруда тек білім, білік және дағдыларды меңгеру ғана емес, сонымен қатар шығармашылық тәжірибе жинақтау, бұл тәжірибе басқа студенттерге, білім алу қажеттілігін түсіну кезінде, мұғалімнің, құрдастарының өздерінің тәрбиелік әрекеттерін талқылап, олармен ынтымақтастық.

6-7 сыныптарда сабақ-ойын, немесе сабақ-викторина өткізген жөн. Бұл жастағы балалар үшін бұл сабақты өткізудің қолайлы формалары, әсіресе материалды жалпылау кезінде, орта мектепте (10-11) сабақ-семинар немесе сабақ-конференциямен айналысқан дұрыс. Оқушылар бұл сабаққа әңгіме немесе презентация дайындайды. Бұл қызығушылықты арттырады, дербестікті дамытады.

Мен тестілеуді сабақтың кез келген кезеңінде өткіземін. Көбінесе мен белгілі бір тақырыпты немесе оқу жылының соңында тоқсандық тестілеуді оқығаннан кейін тесттерді қолданамын. Бұл оқушылардың білімін тексеруге және, әдетте, өзін-өзі бағалауға көмектеседі. Мұндай жүйе оқушының оқуға деген қызығушылығын арттырады.

Ғылыми дүниетанымды қалыптастыруға, жоғары адамгершілікке, жастарды өмірге практикалық дайындауға байланысты мәселелерді шешуде географияның көрнекті орны бар. Бұл міндеттерді шешуге арналған әдістердің бірі - бұл студенттердің белсенді өзіндік жұмысының тәжірибеге енуі, себебі бұл оқу жұмысында ақыл - ой қабілеті мен шығармашылық көзқарасты дамытуға жағдай жасайды.

Оқушылардың танымдық белсенділігін дамытуды белсендіретін өзіндік жұмыс түрлерінің бірі - реферат.

Реферат - бұл жұмыстың күрделі түрлерінің бірі, себебі ол белгілі бір мәселе бойынша жазбаша түрде немесе ғылыми жұмыстың баяндамасы түрінде болады. Абстрактілі жұмысты оқыту жүйесі жас ерекшеліктерін ескере отырып құрылуы тиіс (біртіндеп ұсынылатын материал көлемін ұлғайту). Бұл жұмыстың көп бөлігін мықты оқушылар жасайды.

Тәрбие процесінің тиімділігі көп жағдайда мұғалімнің сабақты дұрыс ұйымдастыра алуына және сабақты өткізудің сол немесе басқа түрін дұрыс таңдай алуына байланысты. Сабақты өткізудің дәстүрлі емес формалары оқушылардың оқылатын пәнге қызығушылығын арттырып қана қоймай, олардың шығармашылық дербестігін дамытуға, әр түрлі білім көздерімен жұмыс жасауға үйретуге мүмкіндік береді. Сабақты өткізудің мұндай формалары сабақтың дәстүрлілігін «жояды», ойды жандандырады. Алайда, оқу үдерісін ұйымдастырудың мұндай формаларына тым жиі жүгінудің орынсыз екенін айта кету керек, өйткені дәстүрлі емес дәстүрлер тез арада дәстүрге айналуы мүмкін, бұл, сайып келгенде, оқушылардың пәнге деген қызығушылығының төмендеуіне әкеледі.

Сабақтың дәстүрлі емес формаларының дамуы мен тәрбиелік әлеуетін келесі оқу мақсаттарын анықтаумен сипаттауға болады:

-қарым - қатынас мәдениетін тәрбиелеу;

-интеллектуалдық және танымдық қабілеттерін дамыту, оқушының құндылық бағдарын, сезімі мен эмоциясын дамыту.

Ұлы ұстаз Адольф Дистервег: «Нашар мұғалім шындықты үйретеді, жақсы мұғалім оны табуды үйретеді» деп жазды. Бұл сөздер, басқалар сияқты, мектепте проблемалық оқыту әдістемесін қолданудың негізгі мақсатын атап көрсетеді [3,4].

Мен таңдаған жұмыс бағыты өте өзекті, өйткені қазіргі кезде оқушылардың мектепке деген қызығушылығының төмендеуі байқалатындығы ешкімге жасырын емес. Мұны түсінуге болады: мұғалім білімнің жалғыз көзі болудан қалды. Теледидар экрандарынан, компьютерлерден, кітаптар, журналдар мен газеттердің беттерінен оларға әр түрлі, есте қаларлық, қызықты ақпараттар ағыны түседі. География мұғалімі үшін жағдай одан әрі күрделене түседі, өйткені басқа пәндер аясында география мектеп оқушыларының, әсіресе жоғары сынып оқушылары мектепте оқылатын пәндерге деген көзқарасының өзгеруіне байланысты жиі жоғалады. Оқуға түсуге шешім қабылдаған оқу орындарының негізгі пәндеріндегі сабақтардағы олардың белсенділігі артады, ал басқаларға деген пассивтілігі мен

немқұрайлылығы артады. Көбіне география осы «басқаларға» қатысты болады. Сонымен, басты міндет - оқушылардың танымдық қызығушылығын өзектендіру, бұл проблемалық тәсілді сабақта қолдану кезінде мүмкін болады. Проблемалық тапсырмалар, әдетте, жеке және дамытушылық сипатта болады және табиғи түрде оқушылардың өз тәжірибелері мен қажеттіліктерінен туындайды. Оқушыны бүкіл сыныпқа қызықты проблемалық жағдайға қою арқылы мұғалім өзінің ойлау механизмін «бұзуға» мүмкіндік алады. Проблеманы құруға студенттерді проблемалық сабақ барысында қосу, оны шешу үшін гипотезаларды алға жылжыту - танымның дербес процесіне, шындықты ашуға деген қызығушылықты тереңдетеді: факт -> гипотеза -> теория -> білім (шындық). Мақсаты: проблемалық оқытудың мәнін анықтау, проблемалық жағдай туғызу түрлері мен әдістерін анықтау. Тапсырмалар:

- географияны оқытуда проблемалық оқытудың маңыздылығын белгілеу;
- мәселелердің мазмұнын білу;
- проблемалық оқыту көмегімен оқу процесі мен шығармашылық ойлауды дамыту арасындағы байланысты көрсету;
- оқушылардың ойлау қызметін жандандыратын әдістеме ретінде проблемалық оқытудың көмегімен білім, білік және дағдыларды қалыптастыру.

Сонымен бірге тақырып бойынша проблемалық тапсырмалар жүйесін құруға, оларды сабаққа қосу жолдарына, олардың негізінде оқушылардың танымдық іс-әрекетін ұйымдастыруға ерекше көңіл бөлінеді. Оларды жүзеге асыру үшін географиялық білімнің әр түрлі көздері - оқулық, атлас, статистикалық материал, ғылыми-көпшілік әдебиеттер, бұқаралық ақпарат құралдары, интернет қатысады. Сонымен, басты міндет - оқушылардың танымдық қызығушылығын өзектендіру, бұл проблемалық тәсілді сабақта қолдану кезінде мүмкін болады.

Қазіргі мектептің негізгі тірек нүктесі - белсенді, дені сау адамгершілік және физикалық, шығармашылық қызметке қабілетті толыққанды тұлға тәрбиелеу. Бұл жоғары деңгейге оқу процесіне жаңа технологияларды енгізу арқылы қол жеткізуге болады. Оларды іске асырудың қиындықтарының бірі - оларды қолдануға арналған егжей-тегжейлі сызбалардың болмауында. Оқытуды құру үшін оны қолдану өте қиын: проблемалық оқыту, оқушылардың жас және жеке ерекшеліктерін ескере отырып сараланған және жеке тәсілдер, материалды кезең-кезеңімен зерделеу, дамыта оқыту әдістері, ұйымдастырудың әртүрлі формалары сыныптағы оқушылардың оқу қызметі және білім мазмұнын игеру жұмыстары.

Әдебиеттер

1. Скатова Н.Н., Попова Е.А. Современные педагогические технологии: групповая работа на уроках географии. География в школе №8.2000.
2. Уткина И.Ю. Развивающее обучение невозможно без карты. География в школе № 4.2001.
3. Шукина Г.И. Педагогические проблемы формирования познавательных интересов учащихся. М.: Педагогика, 1988.
4. Яковлева Н.В. Уроки учительского мастерства. Волгоград.2009.
5. Серикова С.К., Сабирова Д.А. Казахстан интерактивная модель обучения литературе в школе // Абай атындағы ҚазҰПУ-нің Хабаршысы, «Филология ғылымдары» сериясы.- 2017. - №4 (62). – Б. 283-289.
6. Әлімов А. Қ. Интербелсенді әдістемені ЖОО-да қолдану: Оқу құралы. – Алматы: 2009. — 163 б

**“ӨСІМДІКТЕРГЕ ҚОРШАҒАН ОРТА ХИМИЯЛЫҚ ЗАТТАРЫНЫҢ ӘСЕРІ”
ТАҚЫРЫБЫ АЯСЫНДА ЖҮРГІЗІЛГЕН ЭКСПЕРИМЕНТТІК ЖҰМЫСТАРДЫҢ
БІЛІМ САПАСЫНА ӘСЕРІ**

БАЙСЕЙТОВА Н.М.- б.ғ.к., доцент, Оңтүстік Қазақстан мемлекеттік педагогикалық университеті, Шымкент/Қазақстан, ORCID: <https://orcid.org/0000-0001-8976-0417>, email: nurila_63@list.ru

УСЕНБАЕВА Ж.Ш.- магистрант, Оңтүстік Қазақстан Мемлекеттік Педагогикалық Университет, Шымкент/Қазақстан, <https://orcid.org/0000-0002-4008-9973>, e-mail: usenbaeva.18@mail.ru

АБИДИНОВА Ж.О. - магистрант, Оңтүстік Қазақстан Мемлекеттік Педагогикалық Университет, Шымкент/Қазақстан, ORCID: <https://orcid.org/0000-0002-9510-4173>, gmail: zhanerke.abidinova@gmail.com

Резюме

В технологии преподавания биологии недостаточно только теоретической образовательной системы. В настоящее время доказано, что сочетание теоретического преподавания с практическим преподаванием в освоении дисциплины приводит к большим успехам. В рамках научной работы изучается влияние проведения экспериментов при изучении биологии на качество знаний. В связи с этим со студентами были проведены эксперименты по теме "Влияние неблагоприятных факторов окружающей среды на растения". Обучение людей в области охраны природы должно начинаться в школах. Выявляя влияние антропогенной деятельности человека на растительные организмы, можно формировать экологические знания у учащихся. Была проведена экспериментальная работа по выявлению влияния антропогенных и абиотических факторов на растительные организмы. Экспериментальная работа проводилась с участием преподавателя-предметника, лаборанта кафедры и студентов. В результате была изучена эффективность структуры экологического образования и воспитания у студентов. В статье были показаны анкетные работы для определения уровня интереса студентов к экологии, ход и результаты экспериментальной работы, проведенной в соответствии с целью темы исследования. Экспериментальная работа студентов оценивалась по специальным критериям, определялось влияние экспериментальной работы на качество знаний. Материалы и результаты работы, наглядные пособия могут быть использованы в учебном процессе, при проведении лабораторных работ, во время педагогической практики.

Summary

In the technology of teaching biology, only a theoretical education system is not enough. Currently, it has been proven that the combination of theoretical learning with practical learning in the development of the discipline leads to great success. As part of scientific work, the influence of experiments in the study of Biology on the quality of knowledge is studied. In this regard, experiments were conducted with students on the topic "the influence of adverse environmental factors on plants. "The education of people in the field of nature conservation should begin in schools. By identifying the impact of human anthropogenic activity on plant organisms, it is possible to form environmental awareness among students. Experimental work has been done to identify the influence of anthropogenic and abiotic factors on plant organisms. The experimental work was carried out with the participation of a subject teacher, a laboratory assistant of the department and students. As a result, the effectiveness of the structure of environmental education and upbringing among students was studied. The article showed questionnaire cards to determine the level of interest of students in ecology, the course and the results of experimental work carried out in accordance with the purpose of the research topic. The experimental work of students was evaluated according to special criteria, the influence of experimental work on the quality of

knowledge was determined. Materials and results of work, visual aids can be used in the educational process, during laboratory work, during pedagogical practice.

Биология пәні жаратылыстану бағытындағы табиғат туралы ілімді негіздеуші, қоршаған орта тірі ағзаларын зерттейтін ғылыми пән болып табылады. Табиғат, тірі ағзаны зерттейтін пән болғандықтан, пәнді игеруде тек теориялық білімге негіздеп сабақ өту, дәстүрлі оқыту технологияларын қолдану оңтайлы нәтижеге қол жеткізбейді. Сондықтан қазірде пәнді игеруде озық жаңартылған оқыту технологияларын, виртуалды лабораториялар мен модельді оқыту технологиясы сынды білім беру технологияларын қолдану маңызды қадамдардың бірі болып отыр [1]. Биология пәнін лабораториялық жұмыстар, эксперименттер жүргізбей елестету мүмкін емес, себебі тірі ағзаларды, қоршаған ортаны білім алушы көзбе көз көре білмей, тек теориялық біліммен пәнге қызығушылық таныта алмайды, сәйкесінше жоғары жетістікке жете алмайды [2]. Биология табиғи ғылым бола тұрғанмен де, оқушылардың функционалдық, тәрбиелік, экологиялық сауаттылығын дамыту үшін актуалды болып табылады, өйткені биология- қоршаған ортаның ажырамас бөлігі. Мектеп зертханасында биология пәнін оқыту барысында эксперименттерді қоя білу болашақ ғылыми жаңалықтар прототипі болып табылады.

Эксперименттерді жүргізу барысында оқушылар алғаш заңдылықтармен, табиғат заңдылықтарымен бетпе бет кездесе отырып, тәжірибе жүзінде биологиялық жаңалықтармен танысып, жаңа білімді меңгереді [3]. Көптеген белгілі ғалымдар эксперименттер жүргізе отырып табиғатты танудың маңызын атап өткен. Мәселен, М.В.Ломоносов “практиканы көрмей, эксперимент жүргізбей және биология-химиялық реакцияларды жүргізбей, табиғатты тануға болмайды” деп көрсеткен [4]. Оқушыларға эксперимент жүргізе отырып пәнді оқыту нәтижесінің маңызы- олардың бойында талдау, қорытынды нәтиже шығара білу, өмірде қолдану дағдыларын дамыту болып табылады. Эксперимент жүргізу болжам, яғни белгілеген гипотезаға растау табу емес, бұл жағдайда эксперимент қате болып табылады [5]. Көп жағдайда эксперимент нәтижесі күтілетін болжаммен сай келмейді, оны теріске шығарады. Бұл жағдайда сәтсіз эксперимент деп кесуге болмайды, болжамды қайта тұжырымдап, жаңа эксперимент жүргізу қажет. Эксперимент жүргізудің белгілі бір кезеңдеріне сүйене отырып жұмыс атқару маңызды болып есептеледі [6]:

- 1) зерттеу мәселесін анықтап алу;
- 2) әдебиетке шолу жүргізе отырып, теориялық білімді пысықтау;
- 3) болжам-гипотеза ұсыну;
- 4) эксперимент жүргізу;
- 5) нәтижелерді талдап, қорытындылау;
- 6) болжамның расталған, расталмағандығын қорытындылау;
- 7) практикалық жұмыс бойынша есеп көрсету.

Эксперименттерді жоспарлаған кезде теорияны тексерумен қатар оқушыларда түрлі лабораториялық жабдықтар мен қондырғыларды, техниканы пайдалана алу шеберлігі мен дағдылары қалыптасатындығы анық [7]. Оқушылар эксперимент жүргізе отырып, бақылау жүргізе алу, салыстыру, талдауды зерттеу, қорытынды шығара отырып, тұжырым жасай білу, жалпылау, өз бетінше баға бере білу, нәтижелерді рәсімдеу сынды дағдыларды игере отырып, практикалық зерттеу жұмысынан күтілетін нәтижелерге қол жеткізеді [8].

Мақаланың зерттеу объектісі ретінде Түркістан қаласы, Қожа Ахмет Ясауи атындағы Халықаралық қазақ-түрік университетінің, 7М01515-биология педагогін даярлау мамандығының 2-курс студенттері алынды. ЖБЛ-811 және ЖБЛ-812 топтарында 19 студент бар.

Қоршаған ортаның химиялық заттармен ластануының флора патшалығына әсерін анықтау мақсатында студенттермен төрт апта көлемінде эксперименттік жұмыстар орындалды. Тәжірибелік жұмыстың басты мақсаты – білімгерлердің бойында экологиялық мәдениетті дамыту және эксперименттік жұмыстарды орындау қабілетін арттыру.

Мақаланың тәжірибелік жұмыстарына ауыр металдар қолданылды. Ауыр металдарға салыстырмалы тығыздығы 40-тан асатын және тығыздығы 5 г/см құрайтын элементтерді жатқызамыз. Ең қауіпті ауыр металдар құрамына: Cu, Cr, Co, Zn, Mo, Ni, Pb, Cd секілді элементтер кіреді. Ауыр металдар өздерінің ШРК мөлшерінен артатын болса, барлық тірі ағзалар және жансыз табиғатқа орны толмас зиян келтіреді.

ЖБЛ-811 тобының студенттеріне Cu, Cd, ЖБЛ-812 тобына Cd, Pb элементтерінің концентрациялары бар ерітінді берілді. Зерттеу жұмыстарына ХҚТУ Ботаникалық бағында өсірілетін қазжуа өсімдігі пайдаланылды. Зерттеуге төрт апта уақыт берілді. Өсімдіктің тамыры, сабағы және жапырағын метал иондары бар ерітінділерге орналастырғаннан бастап, бір аптада екі рет өсімдіктің жағдайына сырттай бақылау жұмыстары жүргізілді. Алынған нәтижелер арнайы дәптерге жазылып отырды. ЖБЛ-811 және ЖБЛ-812 топтарының зерттеу жұмыстары төмендегі кестеде көрсетілген (1-кесте, 2-кесте).

1-кесте. ЖБЛ-811 тобының зерттеу жұмысының нәтижесі

Метал	Тамыр	Сабақ	Жапырақ
Cu	Метал иондары ерітіндіде өсімдікке тамыр арқылы сіңетіндіктен, ең алдымен тамыр зақымданады. Тамырдың сыртқы құрылымы бұзылып, қурады, массасы азайды.	Сабақтың өсуі күрт баяулады, бетінде қара түсті дақтар пайда болды, су және минералды заттар келіп түспегендіктен салмағы азайды, қурады.	Минералды заттар мен су келіп түспегендіктен маңызды үдерістер тоқтады, бетінде дақтар пайда болды, қурады
Cd	Тамырдың өсуі баяулады, салмағы күрт азайды, құрылымы толық бұзылып, қурады	Бетінде қоңыр түсті үлкен дақтар пайда болды, олар соңында ойықтардың пайда болуына алып келді	Салмағы азайып, түсі өзгеріп, зерттеу соңында толық қурап қалды

2-кесте. ЖБЛ-812 тобының зерттеу жұмысының нәтижесі

Метал	Тамыр	Сабақ	Жапырақ
Pb	Тамыр аймақтарының құрылымы бұзылды, салмағы азайып, толық қурады	Өсуі бауялады, салмағы кеміді, бетінде дақтар пайда болып, беріктік қасиетінен айырылып, морт сынып, қурады	Ең алдымен өсімдіктің түсті жасылдан қою қоңыр түске өзгерді, толық қурады
Zn	Тамырдың бетінің қатты зақымдалуы байқалды, бастапқыда ісініп, кейін салмағы азайып қурады	Өсімдік сабағына әсері ең қатты болатыны байқалды, салмағы шамалы азайды, қураған жоқ	Жапырақтың бетінде көптеген ойықтар пайда болды, екі апта ішінде қурады

Студенттердің жасаған тәжірибе жұмыстары сәтті өтті. Университет қабырғасында ауыр металдармен оқу мақсатында жұмыс жасауға рұқсат болмағандықтан, зерттеуге элементтердің өте аз мөлшері алынды және тек сырттай бақылау жұмыстары жүргізілді. Студенттер жасаған тәжірибелік жұмысына толық қорытынды беру мақсатында әр металдың өсімдікке әсерін ауырлық бойынша 10 балдық шкаламен бағалады (1-сурет).

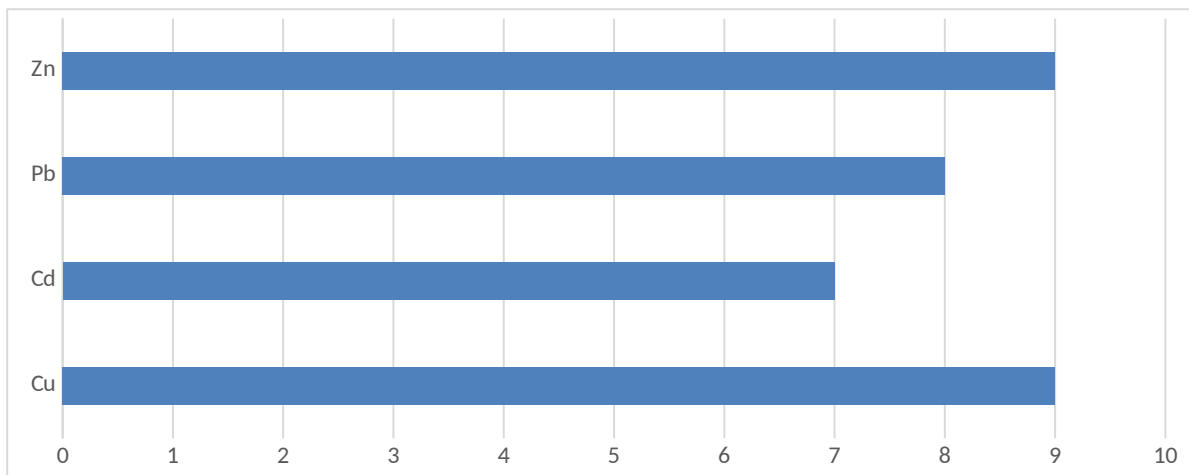

1-сурет. Ауыр металдардың өсімдіктерге әсер ету шкаласы

Қорытынды. Ғылыми жұмысты қорытындылай келе, білім алушылардың биология пәнін игеруде эксперименттер жүргізе отырып, теориялық білімді тәжірибелік біліммен ұштастыру арқылы білім сапасын арттыра алды. Осы мақсатта студенттерге «Өсімдіктерге қоршаған ортаның химиялық заттарының әсері» тақырыбында қойылған эксперименттер жүргізу нәтижесі бойынша білім алушыларда табиғатқа сүйіспеншілік, экологиялық тәрбие дағдылары қалыптасып, білім сапасы біршама жақсарды, пәнге деген қызығушылығы артты.

Әдебиеттер

- 1) Панкова М. Г., Петренко А. П. Эксперимент на уроке биологии // Colloquium-journal. 2019. №2-3 (26). URL: <https://cyberleninka.ru/article/n/eksperiment-na-uroke-biologii> (дата обращения: 14.12.2023).
- 2) Хотулёва Ольга Викторовна, Ющенко Юлия Алексеевна, Аникин Илья Николаевич ПРОВЕДЕНИЕ ЭКСПЕРИМЕНТОВ НА УРОКАХ БИОЛОГИИ И ВО ВНЕУРОЧНОЙ ДЕЯТЕЛЬНОСТИ КАК ИНТЕГРАЦИЯ ОБУЧЕНИЯ И ВОСПИТАНИЯ // Проблемы современного педагогического образования. 2022. №75-1. URL: <https://cyberleninka.ru/article/n/provedenie-eksperimentov-na-urokah-biologii-i-vo-vneurochnoy-deyatelnosti-kak-integratsiya-obucheniya-i-vo-spitaniya> (дата обращения: 14.12.2023).
- 3) Макарова Ольга Борисовна, Толмачева Полина Сергеевна, Галкина Елена Александровна Использование школьной естественнонаучной лаборатории "крисмас+" при формировании образовательных результатов у учащихся по биологии // Гуманизация образования. 2017. №2. URL: <https://cyberleninka.ru/article/n/ispolzovanie-shkolnoy-estestvennonauchnoy-laboratorii-krismas-pri-formirovanii-obrazovatelnyh-rezultatov-u-uchaschihsya-po-biologii> (дата обращения: 14.12.2023).
- 4) Лабутина М.В., Маскаева Т.А., Чегодаева Н.Д., Баданова М.А. ЛАБОРАТОРНЫЙ ЭКСПЕРИМЕНТ ПО БИОЛОГИИ КАК СРЕДСТВО ФОРМИРОВАНИЯ ПОЗНАВАТЕЛЬНОГО ИНТЕРЕСА У ОБУЧАЮЩИХСЯ // МНИЖ. 2022. №12 (126). URL: <https://cyberleninka.ru/article/n/laboratornyy-eksperiment-po-biologii-kak-sredstvo-formirovaniya-poznavatel'nogo-interesa-u-obuchayuschisya> (дата обращения: 14.12.2023).
- 5) Заложных Татьяна Антоновна, Шарыпова Надежда Владимировна ОСОБЕННОСТИ ДЕМОНСТРАЦИОННЫХ ОПЫТОВ ШКОЛЬНОГО КУРСА ПРИ ИЗУЧЕНИИ РАСТИТЕЛЬНЫХ ОРГАНИЗМОВ // Вестник Шадринского государственного педагогического университета. 2020. №3 (47). URL: <https://cyberleninka.ru/article/n/osobennosti-demonstratsionnyh-opytov-shkolnogo-kursa-pri-izuchenii-rastitelnyh-organizmov> (дата обращения: 14.12.2023).
- 6) Дмитриева Елена Александровна, Кузнецов Михаил Александрович Возможности использования микроскопической техники в процессе обучения биологии // Ярославский педагогический вестник. 2013. №4. URL: <https://cyberleninka.ru/article/n/vozmozhnosti>

обращения: 14.12.2023).

7) Паршутина Людмила Александровна МЕТОДИЧЕСКИЕ РЕКОМЕНДАЦИИ ПО ОРГАНИЗАЦИИ И ПРОВЕДЕНИЮ БИОЛОГИЧЕСКОГО ЭКСПЕРИМЕНТА ПРИ ОБУЧЕНИИ БИОЛОГИИ В СРЕДНЕЙ ШКОЛЕ // Современное педагогическое образование. 2021. №8. URL: <https://cyberleninka.ru/article/n/metodicheskie-rekomendatsii-po-organizatsii-i-provedeniyu-biologicheskogo-eksperimenta-pri-obuchenii-biologii-v-sredney-shkole>

(дата обращения: 14.12.2023).

8) Аль-Зубайди Сура Хасан ТЕОРИЯ И ЭКСПЕРИМЕНТ В БИОЛОГИИ: ТЕОРЕТИЧЕСКАЯ БИОЛОГИЯ КАК ПРОБЛЕМА СОВРЕМЕННОЙ БИОЛОГИИ // Вестник Самарского государственного технического университета. Серия: Философия. 2020. №2 (5). URL: <https://cyberleninka.ru/article/n/teoriya-i-eksperiment-v-biologii-teoreticheskaya-biologiya-kak-problema-sovremennoy-biologii> (дата обращения: 14.12.2023).

ӘӨЖ

**ТІРІ АҒЗАЛАРДЫҢ КӨПТҮРЛІЛІГІ, ҚҰРЫЛЫМЫ МЕН ҚЫЗМЕТТЕРІ
«ДИХОТОМИЯЛЫҚ ӘДІС. ДИХОТОМИЯЛЫҚ КІЛТТЕРДІ ҚОЛДАНУ»
ТАҚЫРЫБЫН ОҚЫТУДЫҢ ӘДІСТЕМЕЛІК ЕРЕКШЕЛІКТЕРІ**

Тугелбаева Эльмира Базарбаевна

«Өрлеу»БАҰО АҚ Түркістан облысы және Шымкент қаласы бойынша ҚДИ филиалы
«Психология, инклюзивті білім беру және кәсіби даму» кафедрасының аға оқытушысы

Оразбекова Назира Бекенқызы

Түркістан облысы, Созақ ауданы, Ә.Молдағұлова атындағы жалпы білім беретін мектебінің
биология пәнінің мұғалімі

Резюме

В данной статье рассматривается методика преподавания темы «Многообразие, строение и функции живых организмов» по предмету биологии

Summary

This article discusses the methodology for teaching the topic "Diversity, structure and functions of living organisms" in the subject of biology

Биологияны оқытудың жаңартылған бағдарламасы несімен ерекшеленеді? Негізгі айырмашылықтар бірнеше:

1. Пәнді оқудың бірінші жылынан бастап оқушылар жасушалық және молекулалық биология, генетика, қолданбалы экология, биотехнология сияқты заманауи биологиялық ғылымдармен танысады.

2. Күрделі тақырыптарды оқытуда "спиральды тәсіл" деп аталатын әдіс қолданылады: жыл сайын әр тақырып тереңірек және күрделі деңгейде зерттеледі.

3. Зерттеу жұмысына және оқытудың белсенді әдістеріне үлкен мән беріледі.

4. Биология курсының мазмұны физика, химия, математика, география курстарымен байланысты. Осы пәндердің мұғалімдері бір-бірімен жұмыс жасай отырып, оқушыларға тірі және өлі табиғат заңдылықтарын түсінуге негізделген терең білім бере алады.

Білім берудің жаңартылған мазмұнында ұсынылған тәсіл оқушыларға биологияның теориялық іргелі түсініктерін біртіндеп қалыптастыруға мүмкіндік береді, бұл неғұрлым берік және терең білім алуды қамтамасыз етеді.

Оқу пәнінің мазмұны 4 бөлімнен тұрады:

1) тірі ағзалардың көп түрлілігі, құрылымы және қызметі;

2) көбею, тұқым қуалаушылық, өзгергіштік, эволюциялық даму;

3) тірі ағзалар және қоршаған орта;

4) қолданбалы кіріктірілген ғылымдар.

Біз "Тірі ағзалардың көп түрлілігі, құрылымы және қызметі" бөлімін толығырақ қарастыратын боламыз. Бөлім мынадай 7 бөлімшені қамтиды:

- 1) тірі организмдердің әртүрлілігі;
- 2) тамақтану;
- 3) заттарды тасымалдау;
- 4) тыныс алу;
- 5) Бөліп шығару;
- 6) қозғалыс;
- 7) Координация және реттеу.

«Тірі организмдердің әртүрлілігі» бөлімшесінде қаралатын тақырыптар: тірі ағзалардың бес патшалығына жалпы сипаттама беріледі: прокариоттар, протисталар, саңырауқұлақтар, өсімдіктер, жануарлар. Өсімдіктер мен жануарлардың негізгі жүйелік топтары: Патшалықтар. Типтер. Бөлімдер. Кластар. Өсімдіктер мен жануарларды жүйелеудің маңызы. Омыртқасыз және омыртқалы жануарлардың сыртқы құрылысындағы ерекшеліктер. Дихотомиялық әдіс. Дихотомиялық кілттерді қолдану.

Осы бөлімшеде қиындық тудыратын тақырыптар «өсімдіктер мен жануарларды жіктеу» және «дихотомиялық кілттерді қолдану» болып табылады. Сол себепті тыңдаушыларға тақырыпты терең ашу үшін фундаменталды негіздері беріледі.

Жүйелеудің маңызы. Жүйелеу бүкіл тірі ағзаларды сипаттайтын және топ бойынша бөлетін биология бөлімі. Жүйелеу заманауи ғылымға белгілі көптеген ағзалардың ішінен әрбір түрге белгілі бір статус береді. Бірыңғай жүйелеуге байланысты тірі табиғат алуантүрлілігінде белгілі бір тәртіп орнатылады. Дүниежүзінің ғалымдары өз білімдерін оңай қорытындылап, басқаларымен бөліседі. Ағзалардың жүйелік орнын анықтау ғалымдарға ағзаның шығу тегі, басқа ағзаларға ұқсастығы, тіршілік үдерістерінің ерекшеліктері, басқа түрлер эволюциясындағы рөлі туралы толық түсінік береді. Сондықтан жүйелеудің жабайы түрлерді – мәдени өсімдіктер мен үй жануарларының, олардың туыстарының арғы тегін зерттеуде маңызы зор. Сонымен қатар зиянды: улы немесе паразит түрлер мен пайдалы түрлерді, мысалы, дәрілік өсімдіктерді не зиянкестерді жоятын түрлерді зерттеуде маңызды рөл атқарады.

Біз білетін өмір формаларын жіктеуге алғашқы әрекеттерді ежелгі әлемде Гептадор, содан кейін Аристотель және оның шәкірті Теофраст жасады, олар барлық тіршілік иелерін философиялық көзқарастарына сәйкес біріктірді. Олар тірі организмдердің егжей-тегжейлі жүйесін берді. Өсімдіктер оларды ағаштар мен шөптерге, ал жануарлар "ыстық" және "суық" қаны бар топтарға бөлді. Соңғы белгі жабайы табиғаттың өзіндік, ішкі тәртібін анықтауда үлкен маңызға ие болды. Осылайша табиғатта бар тәртіпті көрсететін табиғи жүйе пайда болды. 1172 жылы араб философы Аверроэс Аристотель еңбектерінің араб тіліне қысқартылған аудармасын жасады. Оның жеке пікірлері жоғалды, бірақ аударманың өзі бүгінгі күнге дейін латын тілінде сақталды. Швейцариялық профессор Конрад Геснер (1516-1565) үлкен үлес қосты. Ұлы ашылулар дәуірі ғалымдарға жабайы табиғат туралы білімдерін едәуір кеңейтуге мүмкіндік берді. XVI ғасырдың аяғы-XVII ғасырдың басында алдымен белгілі түрлерге бағытталған, біртіндеп кеңейіп, ғылыми жіктеудің негізін құрайтын жеткілікті білім пайда болғанға дейін тірі әлемді тынымсыз зерттеу басталады. Бұл білімді өмір формаларын жіктеуде қолдану Джером Фабриций (1537-1619), Парацельстің ізбасары Педер Серенсен (1542-1602, Петрус Северинус деп те аталады), жаратылыстанушы Уильям Гарвей (1578-1657), ағылшын анатомисті Эдвард Тайсон (1649-1708) сияқты көптеген танымал дәрігерлер үшін парыз болды. Энтомологтар мен алғашқы микроскоптар ашқан Марчелло Мальпиги (1628-1694), Ян Сваммердам (1637-1680) және Роберт Гук (1635-1702) өз үлестерін қосты. Ағылшын натуралисті Джон Рей (1627-1705) өсімдіктер, жануарлар және табиғи теология туралы маңызды еңбектер жариялады. Оның "Historia Plantarum" - да өсімдіктерді жіктеуде қолданған тәсілі қазіргі таксономияға қарай маңызды қадам болды. Рей түрлер мен типтерді жіктеу үшін қолданылған дихотомиялық бөлінуді жоққа шығарды,

оларды зерттеу барысында анықталған ұқсастықтар мен айырмашылықтар бойынша жүйелеуді ұсынды.

XVIII ғасырдың басында ғылым биологиялық білімнің үлкен көлемін жинады, бірақ осы білімді құрылымдау тұрғысынан биология ғылыми революция нәтижесінде белсенді дамып келе жатқан басқа жаратылыстану ғылымдарынан едәуір артта қалды. Бұл артта қалуды жоюға шешуші үлес шведтің қызметі болды

Жаратылыстанушы Карл Линней (1707-1778), ол ғылыми жүйенің негізгі ережелерін анықтап, іс жүзінде жүзеге асырды, бұл биологияға қысқа мерзімде толыққанды ғылым болуға мүмкіндік берді. Линнейдің пікірінше, таксономиядағы ең бастысы-табиғи жүйенің құрылысы, ол каталогтық тізімнен айырмашылығы, "өзі жіберіп алған өсімдіктерді де көрсетеді". Ол әйгілі жасанды өсімдік жүйелерінің бірінің авторы болды, онда гүлді өсімдіктер гүлдегі аналық пен аталықтарының санына байланысты кластарға бөлінді. Линнейдің "Табиғат жүйесі" (*Systema Naturae*, 1735) атты туындысы, онда ол табиғи әлемді үш патшалыққа — Минералды, Өсімдік және жануарға бөлген болатын, өзінің тірі кезінде кемінде он үш рет қайта шығарылды. Линней классификацияда төрт деңгейді (дәрежені) қолданды: класс, отряд, туыстар және түрлер. Линней енгізген түрлердің әрқайсысына ғылыми атау қалыптастыру әдісі әлі де қолданылады (көптеген сөздерден тұратын бұрын қолданылған ұзақ атаулар түрлердің сипаттамасын берді, бірақ қатаң ресімделмеген). Екі сөзден тұратын латын атауын қолдану – туыстың атауы, содан кейін түрдің эпитеті – номенклатураны таксономиядан бөлуге мүмкіндік берді. Түрлердің осылай аталуы "бинарлық номенклатура" деп аталды.

XVIII ғасырдың соңында Антуан Джуссье тұқымдас категориясын енгізді, ал XIX ғасырдың басында Жорж Кувье жануарлардың типтері туралы түсінік қалыптастырды. Осыдан кейін типке ұқсас категория өсімдіктер үшін енгізілді. Чарльз Дарвин табиғи жүйені жабайы табиғаттың тарихи дамуының нәтижесі ретінде түсінуді ұсынды. Ол "Түрлердің шығу тегі" кітабында былай деп жазды: ...шығу тегінің ортақтығы <...> және біздің классификациямыздың көмегімен бізге ашылатын организмдер арасындағы байланыс бар. Бұл тұжырым систематика тарихындағы жаңа дәуірдің, филогенетикалық (яғни организмдердің туыстығына негізделген) систематика дәуірінің басталуын белгіледі. Дарвин болжаған таксономиялық құрылым, атап айтқанда таксондардың иерархиясы олардың бір-бірінен пайда болуымен байланысты деп ұсынды. Осылайша морфологиялық, эмбриологиялық және палеонтологиялық әдістер қолданылатын организмдердің шығу тегі туралы түсінік беретін эволюциялық систематика пайда болды.

Бұл бағыттағы жаңа қадамды Дарвиннің ізбасары, неміс биологы Эрнст Геккель жасады. Генеалогияға Геккель "генеалогиялық ағаш" ұғымын енгізді. Геккельдің генеалогиялық ағашына сол кездегі барлық белгілі тірі организмдердің үлкен топтары, сондай-ақ "белгісіз ата-баба" рөлін атқарған және бұтақтардың тармақтарына немесе осы ағаштың діңіне орналастырылған кейбір белгісіз (гипотетикалық) топтар кірді. Мұндай өте көрнекі сурет эволюционистерге көп көмектесті, содан бері XIX ғасырдың аяғынан бастап Дарвин-Геккельдің филогенетикалық систематикасы биология ғылымында басымдылыққа ие болды. Филогенетиканың алғашқы жеңістерінің бірі мектептер мен университеттерде ботаника және зоология курстарын оқытудағы бірізділіктің өзгеруі болды: егер бұрын сүтқоректілерден басталса (А.Бремнің "Жануарлар Тіршілігі" еңбегінде), содан кейін "табиғат баспалдағына" түсіп кетсе, қазір бактериялардан немесе біржасушалы жануарлардан басталады. Геккель ағаштың әр бұтағына қандай да бір ағзаны орналастыруға болатындығын қатты қалады. Мұндай организм бүкіл келесі тармақтардың тегі болар форма еді. Бірақ егер мұндай организмдер табылса, оларды кейінірек тегі емес, эволюцияның "бүйірлік тармақтары" деп таныды. Бұл, мысалы, тупайя, археоптерикс, ланцетник, трихоплакс және басқа да көптеген организмдер мысалында болды. Геккель ағаштың ең түбіне қоюға болатын ағзаны табуды армандады, тіпті бір күні ол табылғанын хабарлады. Ол шырышты денешік болды және ол батидий деп аталды, бірақ көп ұзамай ол теңіз

жануарларының деградациясының өніміекені белгілі болды. Мұндай тіршілік иесі (ағылшын тілінде ол соңғы жалпы каталог деп аталады, қысқартылған LCA) әлі табылған жоқ.

Таксондардың атауы және сипаттамасы. XX ғасырдың басында ситематикада жеті негізгі таксономиялық категория қалыптасты:

- * патшалық-regnum
- * тип-*phylum* (өсімдіктерде бөлім-*divisio*)
- * класс- *classis*
- * отряд (өсімдіктерде қатар) - *ordo*
- * тұқымдас- *familia*
- * туыс-*genus*
- * түр- *species*

Кез-келген өсімдік немесе жануар барлық жеті санатқа жатуы керек.

Өсімдіктер мен жануарлардың негізгі жүйелеу категориялары. Өсімдіктер мен жануарлардағы көптеген систематикалық категориялар сәйкес келгенімен, оларда екі айырмашылық болады. Барлық эукариоттардың ең кіші систематикалық категориясы – түр. Бір түрге жататын даралар өзара будандаса алады. Олардың құрылысы ұқсас, оларға бірдей жағдай қажет, тіршілік үдерістері де ұқсайды. Туыс (жақын) түрлер туысқа біріктірілді. Әрі қарай едәуір ірі жүйелеу категориялар кетеді.

Диагностика дегеніміз, ең алдымен, ағзаларды (анықтау кілттерін) анықтауға арналған кестелер құру деп түсініледі. Дж. Б. Ламарк заманынан бері ең көп таралған дихотомиялық кілттер әрбір тармақ (саты) тезис пен антитезаға бөлінетін, әрі қарай қай кезеңге өту керектігі туралы нұсқаулармен жабдықталған кілттер. Қазір жер шарының барлық флорасы мен фаунасы нақты кілттермен қамтылған.

Тыңдаушылар "дихотомикалық кілттерді пайдалану"тақырыбын зерттеуде практикалық және теориялық дағдыларын арттырады. Осы тақырып бойынша нақты ұсыныстар берілді, бұл сізге сабақтарды дайындау және өткізу бойынша практикалық көмек көрсетеді.

Бұршақ тұқымдас өсімдік түрлерін анықтауға арналған дихотомиялық кілттерге мысалды талдау. Дихотомиялық кілттерге мысалдар. Ботаникалық анықтамаларда әрбір дихотомиялық кілттер сол жақтан реттік нөмірмен белгіленген ретті (жүйелі) сатылардан тұрады. Әрбір жеке саты өз кезегінде екі бөлікке – теза мен антитезаға бөлінеді. Теза сатының реттік нөмірімен белгіленеді, ал антитеза – плюс (+), минус (–) немесе нөл (0) деп белгіленеді. Әрбір теза мен антитеза басқа сатыға сілтеме беретін сан мен немесе сәйкес жүйелеу категория атауымен аяқталады.

Ботаникалық анықтамада кілттер құру мысалдары:

Теза: 1. Тік сабақ

Антитеза: – Сабағы ілмек тәрізді иілген

Теза: 2. Сопақ жапырақ Жолжелкентәріздімойыл.

Антитеза: – Жіңішке қандауырша тәрізді жапырақ.....қандауыр кербезгүл

Биология – бұл эксперименттік ғылым, сондықтан біз оқушылар ғалымдардың қандай да бір тұжырымға қалай келетінін түсінгенін қалаймыз. Сондықтан бағдарламаға көптеген зерттеу жұмыстары, демонстрациялық эксперименттер, компьютерлік модельдермен тәжірибелер кіреді. Біздің міндетіміз – сабақтарда балалар үнемі табиғаттың таңғажайып құпиялары мен жұмбақтары туралы сұрақтарға жауап іздейтін, қызықты орта құру.

Әдебиеттер

1. Жалпы білім беру ұйымдарына арналған жалпы білім беретін пәндердің, таңдау курстарының және факультативтердің үлгілік оқу бағдарламаларын бекіту туралы» ҚР БҒМ 2013 жылғы 3 сәуірдегі №115 бұйрығына өзгерістер мен толықтырулар енгізу туралы 2017 жылғы 25 қазандағы №545 бұйрығы.

2. Білім мазмұнын жаңарту аясында (5-9-сыныптарда) «Биология және Жаратылыстану» пәнін оқыту бойынша әдістемелік ұсынымдар. – Астана: Ы. Алтынсарин атындағы Ұлттық білім академиясы, 2018. – 89 с.

3. Обновление содержания среднего образования на основе опыта Назарбаев Интеллектуальных школ. Методическое пособие. – Астана: Национальная академия образования им. И. Алтынсарина, 2014. – 43 с.

ӘӨЖ

ЭКОЛОГИЯЛЫҚ МӘСЕЛЕЛЕРДІ ШЕШУ

Умарова Динара Бахтияровна

Шымкент қаласы, Ю.Сареми атындағы №107 мектеп лицейінің география пәні мұғалімі

Резюме

В статье освещены основные причины развития кризисных ситуаций в процессе нерационального природопользования

Summary

The article highlights the main reasons for the development of crisis situations in the process of irrational environmental management

Экологияның практикалық нәтижесі, ең алдымен табиғатты пайдалану мәселелерін шешуден бастау алады. Экология қарастыратын басты мәселелерді айқындап алғаннан соң, оның қоршаған ортаны қорғауын, бүлдірмей сақтауды қалай жүзеге асыратындығын әңгіме етелік.

Табиғат деген ұғымды, біз өзімізді қоршаған орта – тау-тас, өзен-көл, жан-жануар, өсімдіктер және т.б. заттардан тұратын дүниелер деп түсінеміз. Ал енді, бұған өзгеше бір кең мағынада анықтама берсек, *табиғат* дегеніміз – *адамзат қоғамы тіршілік ететін материалды-энергетикалық және бүкіләлемдік информациялық дүниелер жиыны*. Берілген анықтамалардан *табиғат* дегеніміз – *тек жер мекендейтін адамзат, жан-жануарлар, өсімдіктер дүниесі ғана*

емес, сонымен қатар, жансыз дүниелер де, оның ішінде – литосфера, энергетикалық қор, пайдалы кен қазбалары кіретін дүние әлемі екендігі көрінеді.

Бұл мәселеде айтылғандармен қатар, *екінші дүние* (вторая природа) деген де түсінік бар. Бұл ұғым бойынша, адамзат жолымен, еңбегімен жасалған дүниеліктердің бәрі – соңғы түсінікке жатады. Яғни, жайқалған, егістік алқабынан бастап, қаламсапқа дейін «екінші дүниелік» заттары болып табылады. «Екінші дүние» заттары да табиғат еншісі болып табылғандықтан, олардың табиғат ұғымына кіретініне ешкім шек келтіре қоймас.

Адамдардың табиғатқа тигізетін әсерлері және олардың салдары әртүрлі болады. Олардың кейбіреулері шағын аумақты алуы мүмкін. Мысалы, өзендерге салынған плотина, кішкене көлшіктердің пайда болуына, сол аумақта су деңгейінің жоғарылауына, ал кейбір шұрайлы аймақтың тіптен су астында қалып қоюына әкеліп соғады.

Орман ағаштардың көптеп кесілуі, сол аумақтағы су көздерінің жойылып кетуіне әкеліп соғады, ал үлкен су қоймаларын жасау сол жердің ауа-райының өзгеруіне әсер етеді. (ол судың үлкен аумақта булануынан болады).

Түптеп келгенде, адамдардың іс-әрекетінің әсерінен биосферада көптеген өзгерістер болады, олар: өсімдіктер және жануарлар әлемінің өзгеруі, топырақтың

және ауаның құрамының өзгеруі, су қорларының өзгеруі, ауа райының өзгеруі, жер рельефінің өзгеруі.

Экология қамтитын проблемалар өте күрделі әрі көп қырлы. Дұрыс шешімін табу үшін – жаратылыстану, техникалық, қоғамтану және т.б. ғылым салалары қатысуы қажет. Осы күнге дейін, әр ғылым өзіне таныс, түсінікті проблеманы бөліп алып, жеке зерттеп келді. Осылайша біртұтас, бір жүйеге жататын үлкен мәселе еріксіз бөлшектеніп, жан-жақты зерттелмей, ғылыми тұрғыдан негізделмей, ұштастырылмаған жұмыстар жиі болып келді. Қоршаған ортаға байланысты емес, әрі жекедара зерттелгендіктен, ғалымдардың ұсыныстары-қайшылықтары көп және ортаның бір бөлігіне пайдалы болса, басқасына зиянды болып жатты. Сол себептен, табиғи ортаның жағдайы жақсару орнына, күннен күнге нашарлауы орын алып отыр.

Өндірістік мекемелер және жылу энергетикалық қондырғылар, тасымал машиналар т.б. қоршаған ортамен өзара үйлеспей, табиғатқа жан-жақты әсерін тигізіп, түрлі зиянды өзгерістер туғызады. Олар: әртүрлі химиялық заттар мен қосылыстардың, радиацияның, әртүрлі шулардың табиғи ортаға тарауы. Басқаша айтқанда, ақыл-ойдың құдіреті дүниеге келтірген ғажайып техникалық құралдыр – табиғатты бүлдірмей, қайта оны сақтауға, гүлдендіре түсуге тиіс. Ал, нақты өмірде солай болып отыр ма? Өндірістің құрал-жабдықтарын әбден жетілдіріп, табиғат байлықтарын игерген адам, енді сол табиғаттың өзін жүдетіп жібергенін де байқамай қалды. Қазір атмосфера ластанған, топырақ тозған, өзендердің өзегі талып, суы тартылған, әрі уланған. «Табиғатты бас игіздік, жеңдік» деп даурығып жүріп, өзімізге өзіміз қастық жасадық. Соның бір куәсі – Арал апаты Аралдың алтын өзегі Амудария мен Сырдарияның суын жырымдап, «мақта суарамыз, күріш өсіреміз» – деп бұра тартып жүріп, табиғатқа қиянат жасадық. Жауапсыздықтың, қырсыздықтың неге әкеліп соққанын қараңыз: теңіз деңгейі ондаған метрге төмендеп, суы тартылған, жағалауы құлазыған. Суы кепкен теңіз түбінен, бүгінгі күні тұзды құйын көтерілген, ол тек Арал өңірі ғана емес, мыңдаған шақырым жерлерге жетіп, тұз жаудыратын халге жетті. Арал аймағында өлім-жітім екі есеге дейін көтерілді. Жаңа туған нәрестелердің 80-90%-і дімкәс болып туатын болды. Бұл өңірде, сүзектен ауыратындар отыз есе, сарыауруға шалдыққандар саны жетпіс есе көбейіп кетті.

Адам әсерінен болған табиғаттағы зиянды өзгерістер, өте алыс жерлерге де әсерін тигізуі мүмкін. Мысалы, Ұлыбритания заводтарының газдары мен түтіндері Швейцариядағы орман ағаштарының жойылуына, көлдері мен өзендерінің ластануына, жеміс-жидектердің сапасының төмендеуіне әкеліп соғып отыр.

Чернобыльда болған апатты шет мемлекеттің ғалымдары әлемге бірінші болып хабарлаған. Олар, ауадағы радиация фонының кенеттен өсіп кетуін арнай аспаптарда тіркеп, атом электростанциясында болған апатты жария етті. Бұл жағдай 26 сәірде болса, ал біздің елімізде ол туралы хабарды, тек 6 мамыр күні айтуға мәжбүр болған.

Ащы болса да, шындық солай. Сондықтан, табиғатты қорғау, сақтап қалу міндеті – ғаламдық мәселелерге айналып отыр.

Дүниеге құдіретімізді жүргіземіз, қолдан теңіз жасаймыз деп жүріп Іленің суын шаштық, Балқашты шөліркеттік. Ақыл-ойымыздың жаңсақ басқан мұндай мысалдары өте көп.

Қорыта келгенде, жан ашымастық пен қырсыздықтың салдары – *аймақтық және глобальдық* экологиялық проблемаларға шалдықтыратыны аян.

Сондықтан, табиғат қорғау, қоршаған орта тазалығы үшін күрес, табиғат байлығын ұқыпты пайдалану мәселелері мемлекеттік саясат деңгейінде қаралып отырғаны әбден заңды. Сондықтан да, экологиялық мәдениетке ие болып, табиғатқа туған анасындай аяулы сезіммен қарау – әрбір азаматтың абыройлы борышы.

Соңғы кезде, “инженерлік экология”, “өнеркәсіп экологиясы”, “техникалық экология” деген ұғымдар кең айтылып жүр. Мысалы, “инженерлік экология” деп – қоршаған орта сапасын өндіріс дамуына тәуелсіз, жақсы қалпында сақтап қалуға арналған инженерлі-техникалық шаралар жүйесі айтылады. Алайда, әңгіме екі түрлі мәселелер туралы болады. Демек мәселе экологияның жаңа бір саласы туралы емес, бар болғаны қоршаған табиғи ортаны инженерлік ілім жетістіктерін пайдаланып қорғау немесе оның сол сапалы күйін сақтап қалу туралы болғаны. Олай болса, экология ғылымының, негізінен, техникалық сипатынан гөрі пәнаралық мәні басым және экологиялық мәселелерді сол тұрғыдан қарағанда ғана оны дұрыс шешуге болады. Басқаша айтсақ, әрбір адамға экологиялық ойлау қабілеті қажет.

Адамзат қоғамы тіршілік ету барысында, өзін қоршаған табиғи орта дүниеліктерін пайдаланып, оларды кәдесіне жаратады; әртүрлі өңдеу орындары болып табылатын фабрика өнеркәсіп мекемелерін салады. Жер қойнауындағы шикізаттарда және кен-қазбалардан керекті заттар өндіру барысында қажетсіз өндіріс қалдықтары пайда болады және бұларды *ксенобиотиктер* (грек тілінен “ксенос” – бөтен өзге; “биос” – тіршілік, өмір) деп атайды.

Жер бетінде тіршілік иелерінің даму эволюциясы кезінде аталған заттар болмаған және ксенобиотиктер өнеркәсіп өндіріс нәтижесінде ғана пайда болған. Мысалы, металлургия өнеркәсібі пайда болғанға дейін табиғатта таза металдар ұшыраспаған. Химия өнеркәсібінің нәтижесінде фреондар, пестицидтер, органикалық заттар алу барысында пайда болатын өндіріс қалдықтары қаншама. Табиғатта ұшырасатын кейбір заттар ксенобиотиктер қатарына жатпағанымен, олардың су қоймаларында, ауада топырақ құрамында артық мөлшерде кездесуі зиянды болып табылады. Мысалы, озон, фенол, көмір қышқыл газы, күкіртті ангидрид және т.б. қосылыстар. Бұларға іштен жану двигателдерінде бензин жану барысында түзілген газының (СО) ауаны ластайды. Осы ксенобиотиктер тірі организм клеткаларына түссе, ондағы метаболизм құрылысы бұзылады, нәтижесінде организм жағдайын нашарлатады.

Әдебиеттер

1. Экономическая и социальная география зарубежных стран (теоритические проблемы) Под. ред. В.Н.Максаковского М., 1980г.
2. Географическая картина мира. Энциклопедия В.П.Максаковский М., 2004г.
3. Увалиев Т.О. Дүние жүзінің қазіргі саяси картасы. (Оқу құрал)- Алматы 1998ж.

ӘӨЖ

ТОПЫРЫҚ ЭКОЛОГИЯСЫ ЖӘНЕ ҚҰНАРЫН АРТТЫРУ ЖОЛДАРЫ

Мұрат Арслан Абайұлы 10 «Д» сынып оқушысы

Жетекші: Раймбекова Айгул Абдуовна

Шымкент қаласы, Саттар Ерубасев атындағы №24 ІТ мектеп-лицейінің
география пән мұғалімі

Резюме

План с названием «Экология и пути повышения плодородия почв». В этом проекте указаны основные показатели плодородности почвы, методы использования в условиях экологических кризисов и упорядочены проблемы защиты природы. А так же в связи с

климатическими условиями почвы указаны биологические особенности сельскохозяйственных культур и внедрение их в производство.

Summary

The plan with the name " Ecology and ways to improve soil fertility ". In this project the main indicators of a plodornost of the soil, use methods in conditions of ecological crises are specified and problems of protection of the nature are ordered. And also in connection with climatic conditions of the soil biological features of crops and their introduction in production are specified.

Топырақ дегеніміз - түрлі климат жағдайларының (жарық, жылу, ауа, ылғалдылық) әсерінен өсімдік пен жануарлардың, ал мәдени түрге келтірілген жерлерде адамдардың да қатысуымен өңделген және өзгерген, мәдени өсімдіктерді қоректік заттармен қамтамасыз ете алатын жер бетінің ең жоғарғы құнарлы қабаты.

Топырақ өз құрамында өсімдіктердің фотосинтезі арқылы үлкен геологиялық айналымнан тіршілікке қажетті көміртек, азот, фосфор, калий, кальций және т.б элементтері шоғырланған. Бұл жер бетіндегі барлық тіршілік үшін, тіршіліктің ең жоғарғы туындысы-адам үшін өмір өзегі.

«Топырақтың құнын немен теңдеуге болады»-деген сұрақ туады. Топырақтану ғылымының негізін қалаған көрнекті орыс ғалымы В.В.Докучаев (1846-1903) топырақты «алтыннан қымбат»-деп бағалаған. Кесілген ағаш, шабылған шөпті қайта қалпына келтіру үшін, бір жылдан бірнеше жылған дейін уақыт керек. Мысалы, 20 м тереңдікте қамтитын топырақтың құнарлы қабатын қалпына келтіру үшін жүздеген жылдан 3-7 мың жылға дейін уақыт керек. Сондықтан адам шаруашылық іс-әрекетті экологиялық апаттардан сақтап, құнарлылығын жылдан-жылға арттыратын шаралар қолдану қажет.

Табиғатта топырақтың түзілуі өте ұзаққа созылатын құбылыс. Топырақ тау жыныстарының ұзақ геологиялық мерзім әр түрлі жолдармен үгілуі мен мүжілуінің нәтижесінде түзіледі. Топырақ тау түзуші тау жыныстар әуелде қатайған тау жыныстары болғанымен оның үстіңгі қабаты табиғат күштерінің көп жылғы үздіксіз әсер етуінен бірте-бірте қирап, бұзылып, қопсыған жыныстарға айналған. Бұл табиғат күштерінің ішінде температураның, судың, желдің күн сәулесінің, көшпелі мұздықтардың да әсері ерекше. Үгілудің негізгі 3 түрі бар. Олар-физикалық, химиялық, және биологиялық үгілулер.

Тау жыныстарының физикалық жолмен үгілуі деп-жыныстардың химиялық құрамы өзгермей, тек әр түрлі механикалық бөлшектерге бөлінуін айтады. Физикалық үгілулерге әсер ететін негізгі күштерге: температура, жел, тасқын сулар мен көшпелі мұздар жатады. Химиялық үгілу процесі-тау жыныстарының құрамындағы әр түрлі тұздардың немесе басқа қосылыстардың суда, қышқыл мен сілтіде еруінен және ауадағы оттеппен тотығуынан пайда болатын құбылыстар. Мұның нәтижесінде химиялық құрамы жағынан минералды заттар түзіледі. Бұл заттар суда еру қасиеттеріне, өзіндік салмағына және жер бедерінің құрылысына қарай әр жерлерде шөгеді. Бұл екі процесс бірге жүріп отырады, әрі ғасырлар бойы толастамайды. Физикалық және химиялық үгілу өзінше топырақ түзе алмайды, өйткені топырақ түзу процесі-биологиялық процесс.

Топырақтың пайда болуына негізгі 6 фактор әсер етеді. Олар: ауа райы, топырақ түзуші тау жынысы, жоғары және төменгі сатыдағы өсімдіктер мен жәндіктер, жер бедері, аймақтың геологиялық дәуірі мен қоғамның өндіргіш күші.

Жер бетінде алғаш пайда болатын тірі организмдер ультрабактериялар еді. Олардың тіршілікке бейімделгені соншама, олар тастада өсе бастады. Алғашқы тау жыныстарында бактериялардан басқа саңырауқұлақта өсті. Бұлардан кейін тау жыныстарында мүк пен қына өсе бастады. Сондықтан алғашқы тірі жәндіктер сумен, желмен және мұзбен бірге тау қыртыстарын бұзып, өздері өлгеннен кейін шіріп, ыдырап, қарашірік түзді. Қарашірік желімді болғандықтан, үгітілген жыныстарды біріктіріп, құнарлылығы аздау алғашқы топырақтарды түзеді. Осындай құнарлылығы аз топырақта жоғары сатыдағы өсімдіктердің өсуіне мүмкіндік туады. Сөйтіп ғасырлар өткен сайын алғашқы топырақ жетіліп, шын мәніндегі құнарлы топыраққа айналады.

Ауа райының топырақ түзудегі рөлі зор. Шындығында, климатқа ауадан түсетін ылғал мөлшеріне, ауа температурасының ыстық-суығына қарай әр жерде әр түрлі өсімдік өседі, жәндіктер мен микроорганизмдер тіршілік етеді. Олардың әрекеттерінен әр түрлі топырақтар түзіледі.

Топырақ түзуші тау жыныстарының түзілген топыраққа аз емес. Түзілген топырақтың химиялық құрамы өзін түзген тау жыныстарының өзі түзген топыраққа әсері, әсіресе шөлді аймақтарда айқын көрінеді. Себебі бұл аймақтарда ауадан түсетін ылғалдың аздығына қарай тау жынысына әсері аз болады да, оның құрамына күрделі өзгеріс енгізе қоймайды.

Топырақ түзуге жер бедерінің де әсері үлкен. Жер бедерінің әр түрлілігіне қарай ылғал мен қоректік заттар түрліше болып келеді. Тегіс жерлерде ауадан түскен ылғалды жақсы сіңіреді, ал жер беті тегіс емес беткейлі, дөңес жерлерге ылғал дұрыс сіңбей, ойпатты жерге су жиналады. Жер бедерінің топырақ түзудегі тағы бір әсері-беткейлерде күн сәулесі аз, оңтүстік беткейлерде мол түседі. Бұл жағдайлар әр қилы жер бедеріне әр түрлі топырақтың түзілуіне әсер етеді.

Топырақ түзуге геологиялық жас аймақтың топырағы да жас, жаңа түзіле бастаған топырақ, ал геологиялық ескі аймақтарда топырақта ескі болады. Мысалы, кең байтақ көршілес елдердің солтүстік жағында жаңа топырақ түзіліп жатса, оңтүстігінде көне дәуірден келе жатқан топырақ дамиды. Себебі оның теріскей жағы кейінгі дәуірлерде ғана мұздан арылған, ал оңтүстікте бұған бірнеше дәуірлер өтті. Тіпті оңтүстік аймақтардың көп жерлерін мұз баспаған, сондықтан бұл алқаптарда топырақтың даму процесі ертеде басталған.

Топырақ түзу процестерінде адамзат қоғамының да тигізетін әсері орасан зор. Адамзат қоғамы өзінің саналы әрекеттерінің нәтижесінде топырақты қолдан суарып немесе құрғатып, өңдеп табиғи даму процестерінде көп өзгерістер енгізді. Бұл өзгерістердің көбі топырақты пайдалы қасиеттерін жақсартуға, құнарлылығын арттыруға бағытталған шаралардың нәтижесі. Топырақ көп жыл бойы суарып, тыңайтқыштар енгізген кезде, олардың бұрынғы табиғи қасиеттерінің көбі өзгеріп, жаңа мәдениеттенген сапалы топыраққа айналды. Бірақ адамзат қоғамының топыраққа әсер еткен әрекеттерінің барлығы топырақ құнарлылығын арттыра бермейді.

Суармалы алқаптар да жерді суару мен өңдеу кезінде жіберілген қателіктердің салдарынан құрамында тұз көп емес топырақтың екінші рет сорлану процестері басталып немесе батпақтанып, егістікке жарамай қалған жағдайлары аз емес. Ал кей жерлерде механикалық құрамы жеңіл топырақтар жер жыртқанда жел эрозиясына ұшыраған.

Негізінде топырақты өңдеу, химияландыру жұмыстары жердің құнарлылығын арттыруға бағыттауға тиіс. Ол үшін әрбір аймақтағы топырақтың қасиеттері мен құрамын, экологиясын, ерекшелігін жете білу керек.

Топырақта тірі организмдерге қауіп туғызатын химиялық заттардың жиналуынан болады. 1м³ топырақта 6 кг-ға жуық түрлі химиялық заттарды сіңіреді екен. Міне, осындай қарқынды ластанған топырақтың табиғи түрде тазалауының өзі мүмкін емес. Қорғасын, сынап, кадмий, хлор, органикалық заттар, пестицидтер мен басқа да адам өміріне қауіпті заттардың көбісі өсімдіктерден және Жануарлар шаруашылығында түрлі арам шөптер мен жәндіктерге қарсы гербицидтер мен пестицидтердің шамадан тыс қолдануынан топырақ химиялық заттармен ластанады.

Дүние жүзінде ауыл шаруашылығында қолданылатын агрохимиялық заттардың 1/3-ге жуық мөлшері топырақтан жуылып өзендерге, көлдерге, теңіздерге түседі. Бұл заттардың құрамындағы фосфор қосылыстары көк жасыл балдырлардың гүлдеуіне және органикалық заттардың жиналуына себепші болады. Мұның өзі сол жердің батпаққа айналуына апарып соғады. Сонымен қатар суға түскен улы химиялық заттар теңіз жануарларына да әсерін тигізеді. Мұның өзі теңіздегі бағалы балықтардың жойылуына апарып соғады.

Ауыл шаруашылығында ұлы химиялық заттардың шамадан тыс қолдану адам денсаулығына зиянды заттардың топырақта жиналуына себепші болады. Ірі өнеркәсіптердің

айналасындағы топырақта адам денсаулығын зиянды қорғасын, сынап, фтор, марганец және т.б заттардың өте көп мөлшерде кездесетіні анықталған. Топырақ түрлі зиянды жәндіктерге қарсы қолданылатын ДДТ-мен (дихлордифенилтрихлорэтан) ластанған. Бұл зат судың, желдің әсеріне төзімді, сондықтан топырақта ондаған жылдар бойы сақталады. Кейінгі кезде бұл химиялық затты қолдануға тыйым салынған.

Хлорорганикалық пестицидтер жоғары температура әсеріне өте төзімді, суда мүлде ерімейді. Сондықтан азық-түлік құрамындағы пестицидтерді жою өте қиын, тіпті кейде мүмкін емес. Қазіргі кезде қолданып жүрген пестицидтердің ең қауіптілеріне севин, цирам, ТМТД (тетраметилтиурамдисульфид) жатады. Оларға жоғары температураға өте төзімді. ТМТД-мен және цираммен ластанған азық-түліктерді тағамға пайдалануға болмайды.

Бүгінгі күні ауыл шаруашылығы саласындағы басты мәселе-топырақтың табиғи құнарын сақтап, өнімнің шығымдылығы мен сапасын арттыру. Себебі қуаңшылық пен экологиялық зардаптар және климаттың өзгеруі қуаңшылыққа соқтырып отыр. Топырақтың құнарын толықтыратын негізгі үш элемент-фосфор, калий, азот екенін ескерсек, еліміздегі егістік топырақтың 98%-на фосфор жетіспейді екен. Мысалы, біздің облыстың топырағының құрамында калий көп болғанмен, фосфордың тапшылығы өнімнің шығымын азайтуда. Ал еліміздің фосфордың қоры жағынан әлемде бесінші орынды иеленеді.

Фосфорит ұнтағының кез келген ауыл шаруашылық өнімнің өсуіне ерекше әсер ететін көпшілік жақсы біледі. Мәселен, егер осы ұнтаққа қоңыр көмірді араластырса, олардың қосындысы органоминералды кешенді тыңайтқыш шығады екен. Өйткені көмірдің құрамындағы гуминді қосылыстар фосфоритті ерітіп, оның топыраққа жақсы сіңуіне әсер етеді. Әрі егістік алқап 5-6 жылға дейін өз құнарын жоймайды. Қоректік зат бидайдың шығымы мен сапасын жақсартса, картоптың крахмалын көбейтеді. Фосфорит ұнтағы ылғалды жақсы сақтайтын болғандықтан, қуаңшылық жылдары да тиімді екен. Ауыл шаруашылығы тәжірибесі станциясында жүргізілген зерттеулер нәтижесі бойынша, 1ц жаздық бидай дақылы көктемдегі егіс кезінде тыңайтқышсыз 20,6мм ылғал жұмсаған. Ал фосфор тыңайтқышын пайдаланғанда 17,9мм ғана ылғалды қажет еткен. Бұған қоса кәдімгі аммофос тыңайтқышының 40% жердің үстіңгі жұмбақ қабатында дұрыс ерімейтін болса, фосфориттің бір ерекшелігі, толығымен еріп кетеді.

Қазіргі Жамбыл облысы Қаратау кен орнында осындай тыңайтқыш өндіріледі. Бірақ ол Қазақстанның барлық сұранысын қанағаттандыра алмай отыр. Егер, осы өнімді өзіміздің аймақтан шығаруды қолға алсақ, экономикамызға қай жағынан да тиімді болары сөзсіз. Облыста оған қажетті шикізат көзі жетерлік. Биылғы жылы тыңайтқышты тәжірибеден өткізіп көрмеппіз. Егер, жоба ойдағыдай жүзеге асса, оны жасап шығарудың жолдары қарастырылады. Тіпті, бұл Жамбылдан шығатын өнімнен тәуір болуы мүмкін. Өйткені Қаратаудағы фосфорит өнімдері жанартаулардың жарылуынан пайда болғандықтан, тас сияқты қатты. Ал біздің облысымыздағы өнім бұрынғы мұхит түбінің шөгіндісі, сондықтан топырақта жақсы сіңеді, әрі оны алуда оңайға түседі.

Облысымызда қоңыр көмірдің де қоры мол. Іргеліде көмірдің бұл түрі Қарғалы ауданының Қызылқайың ауылында өндірілетін. Алайда, қызуы жоқ, тез жанып кететіндіктен жұртшылықтың сұранысына ие болмады. Исатай Нұрлыбаев егер тәжірибе оң нәтижені көрсетсе, болашақ тыңайтқыш өндіретін кәсіпорынды осы өңірден ашудың тиімді екенін алға тартады. Мысалы, шет елде шаруалардың қол жетімділігі үшін тыңайтқыш шығаратын зауыттарға мемлекет тарапынан арнайы қаржылай көмек көрсетіледі екен. Бұл өз кезегіндегі елдің азық-түлік мәселесін оңтайлы шешуге мүмкіндік береді.

Жалпы, фосфордың мол қоры біздің өңір мен Жамбыл облысында ғана бар. Алайда бұл аймақтағы бір зауыт сұранысты өтей алмайды. Тыңайтқыштың басым бөлігі Ресейден әкелінеді. Демек, қолда бар байлықты кәдеге жарата алмай шет елге қыруар қаржы жұмсап, өзге жұрттың шаруасын жүргізіп отырамыз.

Бүгінгі күні ауыл шаруашылығы саласындағы басты мәселе-топырақтың табиғи құнарын сақтап, өнімнің шығымдылығы мен сапасын арттыру. Себебі қуаңшылықтың экологиялық зардаптары климаттың антропогендік пен өзгеруі болып отыр. Топырақтың

құнарын тоздыратын негізгі үш элемент-фосфор, калий, азот екенін ескерсек, еліміздегі егістік топырақтың 98%-на фосфор жетіспейді екен.

Мәселен, ҚР-ның топырағының құрамында калий көп болғанымен, фосфордың тапшылығы мәдени дақылдардың өнімі кемуде. Ал еліміздің фосфордың қоры жағынан әлемде бесінші орынды иеленеді. Ауыл шаруашылық дақылдарының өнімін, оның ішінде астықты мол алу үшін жерді пайдаланудың практикалық мәселелеріне ерекше назар аудару керек.

Себебі, тыңайтқыштарды ретсіз қолдану, қуаңшылық, ылғалдың аздығы, агро техникалық шараларды тиімді пайдалана білмеу нәтижесінде жер құртысы бүлініп, астықтың сапасы нашарлап, шығымы төмендейді. Сондықтан қоректік заттарды ұтымды қолдану арқылы топырақтың табиғи қалпын сақтап қалуға болады. Ал табиғи топырақтан нәр алған астық тұқымдас дақылдардың (бидай, арпа, жүгері, тары, т.б) өнімі мен сапасы жоғары және тұрақты болатыны белгілі.

Қазіргі техника сабанды ұнтақтап жіберетіндіктен, алқапта жабынды пайда болады. Бұл ылғалды жақсы сақтап қалуға мүмкіндік береді. Сондықтан ауыл саласының мамандары осыған аса мән берген жөн. Бірақ осындай органикалық тыңайтқыштарды міндетті түрде минералды тыңайтқыштармен толықтырғанда өте жақсы нәтижеге қол жеткізуге болады.

Аталған шаралар топырақ экологиясын жақсартудың негізгі бағыты, ал іс жүзінде ауыспалы егіс, егіншілік жүйелерін реттеу, топырақтағы қоректік заттардың есептеп отыру және т.б мәселелер кешенді талаптарды қажет етеді.

Әдебиеттер

1. Ө.О.Оспанов, Е.Жамалбеков «Құнарлыжер – құттымекен» Алматы 1983 ж
2. Қ.Сыбанбеков «Жасыл әлем сырлары» Алматы, «Рауан» 1990 ж
3. А.А.Шибанов, М.И.Щербаков, Г.В.Устименко «Основы агротехники полевых культур» Москва 1990 ж
4. А.С.Шілдебаев «Экология» Алматы 2005 ж

ӘӨЖ

ҚОСЫМША БІЛІМ БЕРУ АРҚЫЛЫ ОҚУШЫЛАРДЫҢ ЭКОЛОГИЯЛЫҚ ЗЕРТТЕУШІЛІК МӘДЕНИЕТІН ҚАЛЫПТАСТЫРУДАҒЫ ӘДІСТЕМЕЛІК ЖӘНЕ ТЕХНОЛОГИЯЛЫҚ ЕРЕКШЕЛІКТЕРІ

Канжигитова Жадра Каныбековна

Шымкент қаласы, Т.Тәжібаев атындағы №81 жалпы орта білім беретін мектебінің география пәні мұғалімі

Резюме

В данной статье рассматривается экологическое воспитание школьников в процессе дополнительного образования

Summary

This article discusses the environmental education of schoolchildren in the process of additional education

Өзіміз тіршілік етіп отырған табиғатты қорғау және оның сан алуан байлықтарын барынша ұқыпты пайдалану бүкіл адамзат алдында тұрған киелі де күрделі мәселелердің біріне айналды.

Соңғы жылдары дүние жүзі бойынша өнеркәсіптің қарқынды дамуы, ауыл шаруашылығындағы агротехникалық жұмыстардың дұрыс жүргізілмеуі және халық

санының арта түсуі табиғатқа едәуір салмақ түсірумен бірге, олардың қорын азайтып, айналадағы ортаның зиянды заттармен ластануына әкеп соғуда.

Сондықтан да қазіргі кезде айналадағы ортаны қорғау мен табиғат байлықтарын тиімді пайдалану мәселесіне ерекше назар аударылып отыр.

Табиғат, Отан және Атамекен деген ұғымдар бір-бірімен үндес әрі мағыналас сөздер. Сол себепті туған жеріміздің тамылжыған тамаша табиғатын сүю, оны қастерлеп, қадірлеу әрбір адамның азаматтық парызы.

Табиғатқа жанашыр болу адамзат қоғамына, оның келешегіне жанашырлық жасау болып табылады.

Көптеген педагог-ғалымдар адамның табиғатқа қарым-қатынасы оған деген сүйіспеншілік сезімі жас кезде алған тәлім-тәрбиеге тікелей байланысты екенін айтып жүр. Табиғат қорғау мәселесі педагогикалық мәселелердің негізгі бір бөлігі деу өте орынды. Бұл жағдайды қазіргі кезде баспасөз бетінде көбіне экологиялық мәдениеттілік деп атайды.

Экологиялық білім мен тәрбие беру 1970 жылы БҰҰ деңгейінде ұйымдастырылған (ЮНЕСКО) «Адам және биосфера» деп аталған бағдарламаны қабылдаудан басталады. Онда алғаш рет халықаралық деңгейде табиғат ресурстарын қорғау және оны тиімді пайдалану туралы бағдарлама жасалып, кең экологиялық сипатталған болатын. Ал, 1971 жылы Швейцарияда Еуропалық конференция өткізіліп, онда айнала қоршаған табиғи орта және табиғат қорғау мәселелері көтерілді. [7, 21 бет]

1972 жылы Стокгольмде қоршаған ортаны қорғау туралы көпшілікке білім беру конференциясы болды. 1977 жылы Тбилиси қаласында өткен БҰҰ жанындағы ЮНЕСКО және ЮНЕП ұйымдары экологиялық білім беру туралы 40-тан астам шешімдер қабылдап, оның ғаламдық стратегиялық жоспарларын бекітті. Экологиялық білім берудің одан әрі даму кезеңдері атақты Найроби (1982 ж), Беч (1983), Мәскеу (1987 ж) т.б. қалаларында өткен конференцияларда жалғасын тапқаны мәлім.

Осы бағытта егеменді еліміздің жоғары парламенті мен үкіметі «Қоршаған ортаны қорғау туралы заңы», (1997ж) «Қазақстан Республикасында қоршаған ортаны қорғаудың ұлттық жоспары» (1996 ж) «Экологиялық білім беру бағдарламасы» (1999 ж), ҚР 2004-2015 жылдарға арналған экология қауіпсіздікті сақтау тұжырымдамасы»(2004ж) т.б.маңызы зор құжаттар қабылдады. [7, 22 бет]

Экологиялық білім беру бағытында экология ғылымында жаңа ұғымдар мен түсініктер қалыптасты. Олардың негізгілері: «Экологиялық білім», «Экологиялық сауаттылық», «Экологиялық мәдениет», «Экологиялық этика» т.б.

Экологиялық ұғымдардың мәнін әрбір оқушы білуі тиіс. Ұғымдарды түсіну оқушының табиғатқа деген көзқарасын қалыптастырып, экология ғылымын меңгеруге жол ашады және пәнге деген көзқарасын қалыптастырып, оған деген қызығушылығын арттырады.

Экологиялық сана - адамның табиғатқа көзқарасының, білімінің, сенімінің және дағдысының жиынтығы болса, ал экологиялық ойлау-табиғаттағы болып жатқан өзгерістерге ғылыми негізде баға беру, оның себептерін ашу және терең түсіну. Жауапкершілікпен ойлау арқылы адам баласы табиғат апаттарына жол бермейді.

Экологиялық сауаттылық - экологиялық білімді игере отырып, табиғат қорларын тиімді пайдалануға жол ашатын болса, ал экологиялық этика-үйде, түзде, табиғатта адамның өзін-өзі ұстай білуін, мінез-құлық дағдыларын қатаң сақтауды қалыптастырады. Олар жоғарыдағы ұғымдардың негізінде қалыптасқан.

Экологиялық мәдениет - экология білім мен тәрбиенің жемісін көру, адамның жоғарыдағы экологиялық ұғымдарды түсіну мен ұғыну деңгейінің өміршеңдігін көрсетеді. [7, 22 бет]

Биологияны оқыту әдістемесінде экологиялық мәдениет туралы мәселелер әдіскер-биологтар Н.М.Верзилин, И.Д.Зверев, А.П. Сидельковский, А.Н.Захлебный, И.Т.Суровегина, И.Н.Пономарева, К.Стошкус және т.б. еңбектерінде жарық көрді. Бірақ бұл ғалымдардың ғылыми зерттеу жұмыстарында «экологиялық мәдениет» жекелеген ережелер түрінде ғана көрініс тапты.

Жоғарыдағы ғалымдар мен педагогтардың экологиялық мәдениетке берген анықтамаларын теориялық жағынан қарастыруға негіз етіп алып, төмендегідей тұжырымдаймыз: **экологиялық мәдениет-барлық рухани өмір мен істе көрініс табатын, адамзат мәдениетінің маңызды бөлігі және табиғаттың құндылығын түсінетін, қоршаған ортаға ізгілік қарым-қатынаспен сипатталатын тұлғаның ерекше қасиеті.** [3, 27 бет]

Оқушылардың экологиялық мәдениетін қалыптастыруда қосымша білім берудің маңызы зор. Қосымша білім беруді тұлғаны дамытудың құралы ретінде қарастыруға болады. Өйткені, ол оқушының жеке қабілеттерін, ынта-ықыласын, қызығуын, құнды бағдарын шындап жетілдіреді, индивидтің тұлғалық мінез-құлқын реттейді. Балалар мен үлкендердің бірігуі педагогикалық қолдауды сезіндіреді және жасөспірімдер онда әлеуметтік әрі кәсіптік тұрғыдан өздерін анық айқындай түседі.

Әртүрлі деңгейдегі мекемелердің білім беру нәтижесі әр қилы болуы мүмкін. Алайда, білім алу механизмі тұлғаның процестуалдық жағынан дамуы бірыңғай күйінде қалады. Яғни, бұдан адам өзін үздіксіз жетілдіруге, білім алуға, өзін-өзі танып білуге талпынады. Мұндай сұраныспен тәрбие беру- барлық қосымша білім беру жүйесінің түпкі мақсаты.

Қосымша білім берудің ерікті негіздегі бірлестіктері диалогтық және субъект- субъект қатынастарын құруға қабілетті. Соның нәтижесінде балалар мен үлкендер білімдік, кәсіптік және мәдени құндылықтарды өзара меңгеруді жүзеге асырады. Олай деуге негіз, тек қосымша білім беруде ғана ізденіс жұмыстарын еркін атқаруға мүмкіндік туады. Бұл өз ретінде баланың тұлғалық өсуін, өмірде өзінің тануын шығармашылық әлеуетінің ашылуын, т.б. қасиеттерін қамтамасыз етеді. Б.Герщунскийдің айтуынша, функционалдық сауаттылықтан кәсіби құзыреттілік пен тұлғалық мәдениетке жетуге мүмкіндік береді.[6,37 бет]

Барлық мектептерде экология арнайы пән ретінде оқытылмайтынын ескерсек, шектелген уақыт ішінде география, жаратылыстану т.б. пән сабақтарында оқушылар экология ғылымының белгілі бір бөліктерінен ғана білім алады деп айтуға болады.

Сабақтан кейін оқушылар өздерін толғандырып жүрген мәселелер жайлы оқытушыдан көп мағлұмат беруді сұрайды. Оқушылардың қызығушылығын қанағаттандыру үшін, танымдық қабілетін арттыру үшін мұғалім оқушыларды сыныптан және мектептен тыс жұмыстарға тарту керек. Сыныптан тыс және мектептен тыс жұмыстарға үйірме, секция, клуб, студиялардың жұмыстарын айтуға болады.

Үйірме – бұл мектептен тыс жұмыстардың немесе қосымша білім беруді ұйымдастырудың кең тараған және тұрақты түрі. Үйірмеге оқушылар ерікті түрде қатыса алады. Оқушыларға экологиялық білім мен тәрбие беруде экологиялық бағыттарда ұйымдастырылған үйірмелердің маңызын жоғарыда атап өткенбіз. Экологиялық үйірмелерді «Жас эколог», «Мөлдір бұлақ», «Жасыл желек», «Жас табиғат қорғаушылары» т.б. атаулармен жұмыстарын ұйымдастыруға болады.

Экологиялық бағытта үйірме жұмыстарын ұйымдастыру арқылы оқушыларға экологиялық білім мен тәрбие берудің маңызы қазіргі таңда арта түсті. Қосымша білім беруді жоғары педагогикалық шеберлікпен ұйымдастыру арқылы барлық рухани өмір мен істе көрініс табатын адамзат мәдениетінің маңызды бөлігі және табиғаттың құндылығын түсінетін экологиялық білім жүйесімен және іс-әрекетпен қоршаған ортаға ізгілік қарым-қатынаспен сипатталатын тұлғаның ерекше қасиетін тәрбиелеу қажет.

Әдебиеттер

1. Г.С.Оспанова, Г.Т.Бозшатаева – «Экология» Алматы. Экономика. 2002ж
2. Г.С.Оспанова, Г.Т.Бозшатаева – «Экологиядан оқу - әдістемелік құрал» Алматы. Экономика. 2002 ж
3. К.Исламова - «Экологиялық мәдениет- баршаға» Қазақстан мектебі 2000 ж №5,6 26-27 б
4. Г.Орынбаева – «Оқушыларға экологиялық тәрбие беру» Алматы. Рауан 1993 ж

5. С.Қаженбаев, С.Махмутов – «Табиғатты қорғау» Алматы. Ана-тілі 1992 ж
6. Ә.Жолдасбеков – «Қосымша білім беру» Қазақстан мектебі 2004 ж №9 37-38 б
7. Ж.Шілдебаев – «Экологиялық білім қалыптастырудың негіздері мен тәжірибелері» Қазақстан мектебі 2004 ж №7 21-23 б
8. Н.Н.Родзевич, К.В.Пашканг-Табиғатты қорғау және көркейту. Алматы. Мектеп,1984ж

ӘӘЖ

БИОЛОГИЯ ПӘНІНІҢ СЫНЫПТАН ТЫС ЖҰМЫСТАРДА ЭКОЛОГИЯЛЫҚ ҚҰЗЫРЕТТІЛІКТІ ҚАЛЫПТАСТЫРУ МӘСЕЛЕЛЕРІ

Амирбекова Гулбану Амирсеитовна

Түркістан облысы, Қазығұрт ауданы, Т.Рысқұлов атындағы мектеп-лицейінің
биология пәні мұғалімі

Резюме

Экологическое образование всегда поднимается до уровня непрерывного образования широкой общественности, начиная с воспитания личности и формирования экологической культуры. Для этого необходимо осознать потребность человечества в сознании, мышлении, отношении к миру как к самой окружающей природной среде, так и к обществу. Экологические данные, дополненные местными материалами и представляемые в достаточной, достоверной форме, вызывают уверенность в необходимости неотложной помощи природе. В своей педагогической теории особое значение придает ответственному отношению к природе в формировании нравственного отношения личности и доказывает, что через него проявляется отношение к обществу и его материальному богатству, труду.

Summary

Environmental education always rises to the level of continuous education of the general public, starting with the education of the individual and the formation of ecological culture. To do this, it is necessary to realize the need of humanity in consciousness, thinking, attitude to the world, both to the natural environment itself and to society. Environmental data supplemented with local materials and presented in a sufficient, reliable form, cause confidence in the need for urgent assistance to nature. Great teachers saw from an early age that nature is an inexhaustible source of educating the minds and feelings of the individual. In his pedagogical theory, he attaches special importance to the responsible attitude to nature in the formation of the moral attitude of the individual and proves that through it the attitude to society and its material wealth, work is manifested.

Бүгінгі таңда жаппай экологиялық білім мен тәрбие беру мемлекеттік деңгейде қойылып отыр. Экономикалық және экологиялық білім мен тәрбие беруді негіздейтін құжаттар мен заңдар қабылданып жатыр. Экологиялық жағдайлардың бәріне талдау жасау, оның зардабынан сақтану, шаралар қолдану, қоғамдық пікір туғызу үшін, көпшіліктің білімі мен тәрбиесін, мәдениетін көтеру керек. Ол үшін Елбасының қолдау көрсетіп отырған экономикалық, экологиялық саясатын іске асыру, көпшілікке үздіксіз экологиялық білім беруді жүйелі түрде жүргізу қажеттігі туады. Осы орайда, экологиялық білім беру дегеніміз – адамзат қауымы мен табиғаттың қоғамның үйлестігі негізінде жүзеге асатын білім беру жүйесі мен оқыту үрдісінің ең тиімді жолдарын өміршең ету. Оның ішінде қоршаған орта мен оның табиғи ресурстарын тиімді пайдалану барысында табиғатты қорғай алатын, аялай білетін, адамгершілігі мол, ізгілікті, экологиялық білімі мен мәдениеті жоғары жаңа ұрпақты тәрбиелеу ерекше орын алады. Елімізде ерекше экологиялық апатты жағдайлар өріс алуынан туындап отырған проблемаларды шешу, табиғатты тиімді пайдалану үшін, адам әрекетінен пайда болған экологиялық, дағдарыстың өзгерістерін мейлінше тежеу, оны қорғау тәсілдерін үйретудің мәселелерін экологиялық білім беру арқылы ғана іске асыруға болады.

Биология сабағында экологиялық білім берудің мақсаты – жеке адамның бойына табиғатқа деген ізгілік пен әдет-ғұрыптарды қалыптастыра отырып, адам–қоғам–табиғат арасындағы толық үйлесімділікті қалыптастыру және дамыту деп түсінеміз.

Экологиялық білім беру әрқашанда жеке адамның тәрбиесін және экологиялық мәдениетін қалыптастырудан бастап, көпшілікке үздіксіз білім беру деңгейіне көтеріледі. Ол үшін адамзаттың санасына, ой-өрісіне, дүниеге деген көзқарасына қоршаған табиғи ортаның өзі мен қоғам үшін қажеттілігін сезіндіру қажет. Жергілікті материалдармен толықтырылған және өз мәнінде жеткілікті, анық түрде берілетін экологиялық мәліметтер табиғатқа кезек күттірмес көмектің қажеттігі сенімін тудырады. Көп жылдар бойы табиғаттан алғанымызды біртіндеп болса да қайтару керектігін түсіндіреді. Өндірістік, әлеуметтік және рухани тәжірибенің ұрпақтан-ұрпаққа берілуі – адамзат қоғамы дамуының алға шарттарының және қызметтерінің бірі. Сондықтан да, тәрбие беру адамзат қоғамы дамуынан бөлінбейді және оның пайда болу кезеңінен бастап онымен тығыз байланыста. Ұлы педагогтар ерте кезден-ақ табиғат – жеке адамның ақыл-ойы мен сезімін тәрбиелеудің сарқылмас қайнар көзі екендігін көре білді. Өздерінің педагогикалық теориясында табиғатқа жауапкершілікпен қараудың жеке тұлғаның адамгершілік қатынасын қалыптастырудағы маңызына ерекше мән беріп, ол арқылы қоғамға және оның материалдық байлығына, еңбекке деген қатынасының көрінетіндігін дәлелдеді. Өскелең ұрпақтың экологиялық білімін қалыптастыруда олардың сезімі мен сенімін дамытып, оларды парасатылыққа тәрбиелеуде экологиялық-психологиялық тұрғыдан келудің маңызы зор. Психологиялық тұрғыдан экологиялық білім мен тәрбие беру дегеніміз:

- қазіргі кездегі қоғам мен табиғат арасындағы тәуелділіктің бүгіннен терең түсініп, келешегін болжай білетін экологиялық сауатты жеке тұлғаны тәрбиелеу.

- қалыптасқан білім деңгейіне сәйкес табиғи орта туралы жауапкершілік сезім, туған табиғатқа жалпы халықтық қазына деп қарайтын көзқарас пен табиғатты сақтау талаптарын ескере отырып, оқушылардың табиғаттағы жеке мінез-құлық мәдениетін қалыптастыру.

Сыныптан тыс жұмыстарда экологиялық білім беруде барлық жаратылыстану және қоғамдық ғылымдар білімдері байланыстырыла меңгерілуі тиіс. Мұндай білім тіршілік ету стратегиясына ғана емес, сонымен бірге арнайы ортада адам тіршіліктің сапасының жақсаруына да үлес қосуы керек. Яғни, білім қоршаған орта сақталуына, оның табиғи және құнды тірі организм ретінде тіршілік жағдайын жасауына мүмкіндік тудыруы қажет. Адамзаттың дамуында қоршаған ортаның басты роль атқаратынын, баланың даму ерекшеліктеріне көңіл бөлген Л.Н. Божовичтің тұлғалық кезеңдерін талдауда былай келтіреді «Бірінші өмір жылында ең басты, яғни тұлғалық жаңа қасиеттер болып қоршаған ортаның әсер етуіне қарамастан, баланың мінез- құлығын тудыратын эффекті қуатталған көріністердің пайда болуы саналады» (И.А.Зимняя, Ж.М.Әбілов, А.И.Банников) солардың бәріне ортақ мына бөліктерін атауға болады: тірі ағза, орта, тірі ағза мен ортаның қатынасы, тірі ағзалардың ортаға және өзара қатынасы, тірі ағзалардың бір – біріне өзара әсері. Бұларды біріктіріп айтқанда экологияның тірі ағзаларға әсерін зерттейді. Экология және ағзаны, түрді, ағзалар қауымдастығын, экожүйені және биосфераны зерттеуі мүмкін. Осыған орай ағзалар экологиясы, популяциялық экология, қауымдастық экологиясы және глобальды (жалпы) экология деп жіктеледі (А.С.Бейсенова, К.Исламова, М.А.Голубец) Экология сөзбе-сөз аударғанда – тіршілік мекені туралы ұғым. Экология ғылымының негізгі мақсаты – биосфера тұрақтылығын сақтау, барлық адамдардың білім дәрежесіне қарамастан олардың экологиялық ұғынуының жоғары болуына септігін тигізу. Табиғат құбылыстарын зерттеушілер өсімдіктер мен жануарлар тіршілігіндегі морфологиялық, физиологиялық бейімдеушіліктерді оның қоршаған табиғи ортасына тәуелді екендігі шеңберінде экологиялық тұрғыдан қарастырады (А.С.Степановский). Экологияның бірнеше зерттеу салалары бар: Аутэкология (ағылшын. Out – сыртқы және экология) – табиғат факторларының жеке организмдерге әсер етуін, оған организмнің жауап беруін және ондағы морфологиялық, физиологиялық өзгерістерді зерттейді. Аутэкология алғаш рет экологияның

жеке бөлімі ретінде III Халықаралық ботаникалық Конгресте (1910) бөлініп шықты. Демэкология – бір түрге жататын организмдер (особьтар) тобын, яғни популяцияларды оның табиғи ортасымен байланыстыра отырып зерттеулер жүргізеді. Синэкология – түр бірлестіктер экологиясы (биоценология) ретінде әр түрлі түрлерге жататын популяциялар өсімдіктер, жануарлар, микроорганизмдер жиынтығын біртұтас организмдер деңгейінде зерттейді.

Табиғаттың сұлу көріністері негізінде табиғатпен қарым-қатынасты орнықтыру, білім беру, тәрбиелеу, дүние танымын дамытуды қазақ халқының ағартушы ғалымдары мен ақын-жазушылары Ш.Уалиханов, Абай Құнанбаев, Ш.Құдайбердиев, А.Байтұрсынов, М.Дулатов, Ы.Алтынсарин, Ж.Аймаутов еңбектерінде тілге тиек етті.

Республика көлемінде жеткіншектерге саналы тәлім-тәрбие беру мәселесін еңбектеріне арқау етіп, жан-жақты зерттеумен шұғылданып келе жатқан көрнекті ғалымдар мен педагогтар баршылық. Олар – Ә.С.Бейсенова, Ж.Жатқанбаев, Н.Сарыбеков, К.Жүнісова, М.Сарыбеков, К.Ж.Бұзаубақова, К.Сарманова, Ж.Шілдебав, С.К.Сартбаев, И.Н.Нұғыманов, З.Е.Сыдыкова, Ш.Ж.Арзымбетова, еңбектерінде оқушылардың экологиялық білім-біліктері мен дағдыларын қалыптастыру жақтарына баса назар аударды.

Мұғалім сыныптан тыс жұмыстарды келесідей ұйымдастыруына болады:

1) әр оқушының білім деңгейін, қабілетін, көзқарасын ескере отырып, тапсырмаларды жеке немесе әртүрлі тақырып бойынша беруіне болады.

2) барлық оқушыға берілетін тапсырма бірдей, бірақ, орындау әдісі әр түрлі болуы мүмкін.

Жалпы білім беретін және мамандандырылған мектептерде реформаға, оның оқу тәрбиелік жұмыстарының сапасын жоғарылатуға үлкен назар аударылады. Осыған байланысты биология пәнінен міндетті түрде сабақтан тыс жұмыстар санын жетілдіріп отыру керек.

Оқушы әртүрлі ақпарат көздері арқылы зоология, топырақтану, ботаника, океанология, агрономия және т.б. сол сияқты ғылымдармен танысады. Оқушыны алыс және зерттелмеген елдерге саяхат және биолог-саяхатшылар туралы әңгімелер қызықтырады, олар ботаникалық ашылулар жайлы толығырақ білгілері келеді. Жоғары сынып оқушылары ботаника және агрономия, әлемдік фермерлік іс сияқты бөлімдерімен таныса бастайды. Оқушылардың биологияға деген қызығушылығын қанағаттандыра, тереңдете отырып, мұғалім, білімге құмар баланы сабақтан тыс жұмыстарға еліктіре түседі.

Оқушылардың биологиялық зерттеудегі жаңа және ғылыми әдістермен танысуы, әртүрлі құралдармен, аспаптармен жұмыс істеуі оларда зерттеу және іздену жұмыстарына қызығушылық туғызады.

Биология пәнінен сабақтан тыс жұмыстар жүргізу әдісі төмендегідей болады:

1. Ауызша әдіс (вербальды): лекция, әңгіме, баяндама, сұхбаттасу. Әдістің бұл тобына мұғалім көмектеседі. Дәрістер, әңгімелесу, сұхбаттасуды ғалымдар, экспедиция қызметкерлері, мемлекеттік ұйымдар жұмысшылары көмегімен де өткізуге болады.

2. Практикалық әдіс оқушылар тобымен немесе жалғыз оқушымен, практикалық сабақ үстінде жүзеге қолданады. Оқушы бұл сабақта өздігінен биологиялық материалдар, лабораториялық құрал-жабдықтармен жұмыс істеуді, тәжірибелер жасауды, оларды камеральды өңдеуден өткізуді, сондай-ақ табиғат қорғау шараларын жүзеге асыруды үйренеді.

3. Бақылау әдісін оқу барысында, табиғат құбылыстары сияқты, адамның шаруашылық әрекеті ретінде де қолдануға болады.

4. Тәжірибелік-эксперименттік әдіс - бақылауға қиын табиғи процесстер мен құбылыстарды зерттеу мақсатында қолданылады. Мысалы, өсімдіктер түрінің пайда болуын, орналасуын көрсететін тәжірибелер т.б. Тәжірибені алдын ала дайындап, оқушылар сосын оның нәтижелерін талқылайды.

5. Конструкциялар мен модельдеу - биологиялық процесстердің мәнін түсінуге қажет құралдар мен аспаптар моделін жасауға мүмкіндік береді.

6. Танымжорықтық әдіс-объектіні және құбылысты табиғатта, өндірісте, көрмелерде, мұражайларда көріп тануға мүмкіндік береді.

7. Объектіні оқу әдісі - оқушының өз бетімен жұмыс істеуінде үлкен рөл атқарады. Бұл әдіс биологиялық әлемді зерттеудің әртүрлі сатыларында қолданылады: зерттеуге дайындық кезінде, жұмыс барысында, қорытынды жасауда.

Сабақтан тыс жұмыстар күнделікті сабақтан өзінің мақсаты, мазмұны, ұйымдастыру түрлері, жүргізу әдістер ерекшелігімен сипатталады. Бұндай тыс жұмыстарда оқушы әртүрлі ақпарат көздері арқылы білімін өз бетінше толықтыруға мүмкіндік алады.

Бұндай жұмыстар оқушының танымдық қабілеттерін арттыруға көмектеседі, яғни өз бетімен жұмыс істеуін қалыптастырып, шығармашылық, биологиялық ойлау қабілеттерін, танымдық қызығушылығын, байқампаздығын арттырады. Биология пәні бойынша сыныптан тыс жүргізілетін ақпараттық жұмыстар көп уақыттан бері қолға алынып, зерттеліп келеді. Бұл жөнінде әдістемелік мақалалар мен кітапшалар да басылып шықты. Сонымен біз «Оқушыларға экологиялық білім беру деп – адамның қоршаған табиғи ортаға саналы көзқараспен қарап, оның байлықтарын үлкен парасаттылықпен пайдаланатын, табиғи ресурстарды байыта түсудің қажеттілігін түсінетін, табиғатты қорғауға, қайта қалпына келтіруге белсене араласатын көзқарасты қалыптастыруды» түсінеміз. Зерттеу барысында теориялық білімдерге жасалған талдауларға сүйене отырып, оқушылардың экологиялық білімдерін қалыптастырудың ғылыми-әдістемелік жүйесінің мынандай теориялық компонентерден тұратын құрамын анықтадық, ғылыми-әдістеменің бағыттарын ескере отырып, мақсаттары, принциптері, нормативтік компонентері алынды.

Құрамы, компонентері, критерийлері, көрсеткіштері көрсетілген экологиялық білім беру құрылымы және экологиялық білімді қалыптастыру бағдарламасы, формалары мен әдіс-тәсілдері т.б. түрінде белгіленді.

Ал, жалпы нәтиже – зерттеу мақсатына сәйкес: оқушылардың экологиялық білімін қалыптасудың педагогикалық шарттарын анықтау:

Оқушылардың экологиялық білімдерін қалыптастырудың педагогикалық шарттарының басты мақсаты:

- оқушыларды экологиялық білім мен тәрбиені қалыптастыруға дайындаудың критериялық моделін жасау;
- экологиялық білімнің құрылымды-мазмұндамалық түзілу моделін құрастыру;
- «Экологиялық білім мен тәрбие» жоғары сыныптарға арналған бейіндік мектептегі экология курсының арнайы курс бағдарламасын ұсыну;
- «Экологиялық білімді қалыптастыруға бағытталған сыныптан тыс жұмыстар» әдістемелік нұсқауын сынақтан өткізу.

Анықталған педагогикалық шарттардың негізінде оқушылардың экологиялық білімін, іскерлігін, дамытудың негізгі үш кезеңін атап өтуге болады:

- экологиялық бағытта жұмыс істейтін мамандармен байланыс жасау.
- эколог мамандармен өткізілетін тәрбие жұмыстарының (экологиялық тәрбие сағаттары, кездесулер, топсеруен, апталық, кештер) жоспарын дайындау.
- білім мен тәрбиені қалыптастыру жұмысын өткізу процесі.
- тәрбие жұмысының қорытындысын талдап, жүргізілетін іс-шараларды дайындау. Талдау барысында тәрбие жұмысына дайындық, жоспарлау, өткізу үрдісінің нәтижесінде оқушылардың жетістіктері мен кемшіліктері талданып, онан әрі жетілдіру жолдары көрсетіліп, ұсыныстар жасалады. Осының негізінде эксперименталдық-педагогикалық жұмыс үрдісінде экологиялық білімнің құрылымдық-мазмұндық түзілу моделі құрастырылды.

Мұның талдауларын жасау барысында біз мына қағидаларды басшылыққа алдық:

- сапаны қалыптастырудың күрделілігі және жеке тұлғаны қалыптастырудың құрылымдық теориясының қағидалары;
- бейіндік білімге дайындық теориясы;
- оқушылардың кәсіби бағыттағы мақсаттары мен міндеттері.

Биологиядан сыныптан тыс жұмыстарда оқушыларды экологиялық білім мен тәрбиеге дайындау критериясы психологиялық-педагогикалық тұжырымдамалардың қағидаларына сүйене отырып өзара байланысты үш компоненттерді қамтитындығын анықтадық. Олар: тұлғалық-мотивациялық, мазмұндық іс- әрекеттік, процессуалдық компоненттері.

Экологиялық білім беру мен тәрбие беру моделінің мәні – жүргізілетін көп деңгейлі тәрбие жұмысымен, мұғалімнің ұйымдастыратын тәрбиелік іс- әрекеттерінің арасындағы қайшылықты табудан құралады. Осы айтылғандарға сүйене отырып, оқушылардың экологиялық білімін қалыптастырудың ғылыми-әдістемелік тұжырымдары мен соның негізінде дайындалған бағдарламалар мен оқу-әдістемелік құралдардың қолданылуын ескере отырып, оқушылардың экологиялық білімін қалыптастырудың ғылыми- әдістемелік жүйесінің құрамы мен құрылымы анықталды.

Әдебиеттер

1. Сұлтан Тайғарин «Ана тілі» газеті «Жаһандану толқынына төтеп бере ала 12мамыр. 2011ж.
2. Бурбаев Т. Ұлт мәдениеті. Астана: Елорда, 2001.
3. Есім Ғарифолла. «Ұлттық өркениет және мәдени бағдар» Қазақстан: сындарлы жылдар және ғаламдық мәселелер. – Аматы: Қазақ университеті, 2003.

ӘӨЖ

КЛИМАТТЫҢ АДАМ ӨМІРІНЕ ТИГІЗЕТІН ӘСЕРІ

Күзембаева Анипа Бұхарбайқызы

География пәнінің оқытушысы (педагог-сарапшы)

"Абай атындағы жалпы білім беретін мектеп" КММ, Түркістан облысы, Қазақстан

Резюме

В этой статье рассматривается, как опасные погодные и климатические явления прямо и косвенно влияют на здоровье людей, а также неинфекционные заболевания, возникновение и распространение инфекционных заболеваний, а также чрезвычайные ситуации в области здравоохранения.

Summary

This article examines how dangerous weather and climate events directly and indirectly affect human health, as well as non-communicable diseases, the emergence and spread of infectious diseases, as well as health emergencies.

Климаттың өзгеруі адам денсаулығына негізгі қауіп төндіреді. Ол физикалық ортаға, сондай-ақ табиғи және антропогендік жүйелердің барлық аспектілеріне, соның ішінде әлеуметтік-экономикалық жағдайларға және денсаулық сақтау жүйелерінің жұмысына әсер етеді. Осылайша, климаттың өзгеруі қауіп-қатердің мультипликаторы болып табылады және ондаған жылдар бойы байқалған Денсаулық сақтау саласындағы прогреске қауіп төндіруі немесе кері қайтаруы мүмкін. Климаттық жағдайлар өзгерген сайын қолайсыз ауа-райы мен климаттық оқиғалардың, соның ішінде дауылдардың, қатты ыстық эпизодтардың, су тасқынының, құрғақшылықтың және дала өрттерінің жиілігі мен қарқындылығы артады. Бұл қауіпті ауа-райы мен климаттық құбылыстар адамдардың денсаулығына тікелей және жанама әсер етеді және өлім, жұқпалы емес аурулар, жұқпалы аурулардың пайда болуы мен таралуы және денсаулық сақтау саласындағы төтенше жағдайлар қауіпін арттырады.

Климаттың өзгеруі денсаулық сақтаудың кадрлық ресурстары мен инфрақұрылымына теріс әсер етеді және денсаулық сақтау қызметтерімен (ОЖСБ) жалпыға бірдей қамтуды қамтамасыз ету жөніндегі мүмкіндіктерге нұқсан келтіреді. Кеңірек Климаттық экстремалды оқиғалар және температура мен жауын-шашынның өзгеруі, құрғақшылық, су тасқыны және Дүниежүзілік мұхит деңгейінің жоғарылауы сияқты

процестердің қысымының артуы физикалық және психикалық денсаулықтың экологиялық және әлеуметтік детерминанттарын нашарлатады. Климаттың өзгеруі денсаулықтың барлық факторларына әсер етеді: таза ауадан, Судан және топырақтан бастап Азық-түлік жүйелері мен күнкөріс көздеріне дейін. Климаттың өзгеруін шешуде одан әрі кідіріс денсаулыққа қауіп төндіреді, жаһандық денсаулық сақтаудың ондаған жылдар бойы жақсаруына қауіп төндіреді және барлық адамдардың денсаулыққа құқығын қамтамасыз ету жөніндегі Ұжымдық міндеттемелерімізге қайшы келеді.

Климаттың өзгеруінің денсаулыққа әсері

Алтыншы баяндамада климаттың өзгеруі жөніндегі үкіметаралық топтың (IPCC) бағалау қорытындысы бойынша (6-ға дейін) климаттық тәуекелдер тезірек пайда болады және осы уақытқа дейін күткеннен ертерек ауыр болады және жаһандық жылынудың күшеюіне бейімделу қиынырақ болады деген қорытындыға келді.

Баяндамада 3,6 миллиард адам қазірдің өзінде климаттың өзгеруіне бейім аудандарда тұратындығы атап өтілген. Әлемдік шығарындылар көлеміндегі табысы төмен елдердің және шағын аралдық дамушы мемлекеттердің (МӘСҒМ) үлесі ең аз болғанына қарамастан, олар халықтың денсаулығы үшін аса ауыр зардаптарға тап болады. Соңғы онжылдықта осал аудандарда ауа-райының қолайсыздығымен байланысты өлім-жітім деңгейі осал емес аймақтарға қарағанда 15 есе жоғары болды.

Климаттың өзгеруі денсаулыққа көптеген жолдармен әсер етеді, соның ішінде қатты ыстық, дауыл және су тасқыны кезеңдері, азық-түлік жүйелерінің ұйымдастырылмауы, зооноздардың, тағамдық аурулардың, су арқылы берілетін аурулардың, векторлық аурулардың көбеюі сияқты экстремалды ауа райы оқиғаларының салдарынан өлім мен ауруларға әкеледі және психикалық бұзылулар. Сонымен қатар, климаттың өзгеруі өмір сүру, теңдік және денсаулық сақтау мен әлеуметтік қолдау құрылымдарына қол жеткізу сияқты денсаулықтың көптеген әлеуметтік детерминанттарын бұзады. Бұл климатқа байланысты денсаулыққа қауіп-қатерлерді халықтың ең осал және аз қамтылған топтары, соның ішінде әйелдер, балалар, этникалық азшылықтар, кедей қауымдастықтар, мигранттар немесе қоныс аударушылар, қарттар және денсаулығының бұзылуы бар адамдар пропорционалды түрде сезінеді.

Климаттың өзгеруі адам денсаулығына әсер ететіні анық болғанымен, климатқа байланысты көптеген денсаулыққа қауіп-қатерлердің ауқымы мен әсерін дәл бағалау қиын міндет болып қала береді. Сонымен бірге, ғылыми жетістіктер сырқаттанушылық пен өлім-жітімнің өсуін жаһандық жылынуден байланыстыруға және денсаулыққа қауіп-қатерлердің қауіптері мен ауқымын дәлірек анықтауға мүмкіндік береді.

ДДҰ мәліметтері бойынша, 2 миллиард адам қауіпсіз ауыз суға қол жеткізе алмайды және жыл сайын 600 миллион адам тағамдық аурулардан зардап шегеді, өлім-жітімнің 30% бес жасқа дейінгі балаларда болады. Климаттық стресс факторлары тағамдық немесе су арқылы берілетін аурулардың қауіпін арттырады. 2020 жылы аштықтан зардап шеккендердің саны 770 миллион адамды құрады, негізінен Африка мен Азия елдерінде. Климаттың өзгеруі азық-түліктің қолжетімділігіне, сапасына және әртүрлілігіне әсер етеді және азық-түлік дағдарыстары мен тамақтану дағдарыстарының өршуіне әкеледі.

Температура мен жауын-шашын деңгейінің өзгеруі векторлық аурулардың таралуына ықпал етеді. Алдын алу шараларын қолданбаған жағдайда, қазіргі уақытта жылына 700 000 жағдайдан асатын осы аурулардан қайтыс болғандар саны артуы мүмкін. Климаттың өзгеруі мазасыздық пен жарақаттан кейінгі стресстік бұзылулар сияқты психикалық денсаулық проблемаларына тікелей әкеліп қана қоймайды, сонымен қатар халықтың қозғалысы және әлеуметтік келісімнің бұзылуы сияқты факторларға байланысты ұзақ мерзімді бұзылулардың дамуына ықпал етеді.

Соңғы зерттеулерге сәйкес, ыстыққа байланысты өлім-жітімнің 37% - ы климаттың антропогендік өзгеруіне байланысты. 20 жыл ішінде 65 жастан асқан адамдар арасында ыстыққа байланысты өлім саны 70% - ға өсті. 2020 жылы Азық-түлік тапшылығы бар адамдардың саны 1981-2010 жылдардағы орташа көрсеткіштен 98 миллион адамға өсті.

ДДҰ-ның консервативті болжамдарына сәйкес, 2030 жылдардың басында климаттың өзгеруінің безгек сияқты ауруларға және жағалаудағы су тасқыны режиміне әсер етуі нәтижесінде жыл сайын 250 000 қосымша өлім тіркеледі. Сонымен қатар, модельдеу проблемалары, әсіресе құрғақшылық пен көші-қон қысымы сияқты тәуекелдерді көрсету тұрғысынан сақталуда.

Климаттық дағдарыс соңғы 50 жылда қол жеткізілген даму, жаһандық денсаулық сақтау және кедейлікті азайту саласындағы прогресті жоққа шығаруға, сондай-ақ популяциялар мен олардың ішіндегі Денсаулық сақтау саласындағы бар теңсіздікті одан әрі күшейтуге қауіп төндіреді. Ол жоғары оқу орнын қамтамасыз ету жолында елеулі кедергілер тудырады, соның ішінде аурулардың ауыртпалығын күшейту және денсаулық сақтау қызметтеріне қол жеткізу үшін бар кедергілерді күшейту арқылы, көбінесе олар ең қажет уақытта. 930 миллионнан астам адам немесе әлем халқының шамамен 12% - ы денсаулық сақтау қызметтерін төлеуге отбасылық бюджетінің кем дегенде 10% - ы жұмсайды. Халықтың ең кедей топтары негізінен медициналық сақтандырумен қамтылмағандықтан, денсаулыққа әсер ететін күйзелістер мен күйзелістер қазір жыл сайын шамамен 100 миллион адамды кедейлікке ұшыратады және климаттың өзгеруінің салдары бұл үрдісті күшейтеді.

Климаттың өзгеруі және әділеттілік принциптері

Қысқа және орта мерзімді перспективада климаттың өзгеруінің денсаулыққа әсері негізінен халықтың осалдығымен, оның климаттың өзгеруінің ағымдағы қарқынына төзімділігімен, сондай-ақ бейімделу ауқымы мен қарқынымен анықталады. Ұзақ мерзімді перспективада оның салдары шығарындыларды азайту және қауіпті температура шектерінен және ықтимал қайтымсыз сыни сәттерден асып кетпеу үшін қазіргі уақытта түрлендіру қадамдарының қаншалықты қабылданғанына байланысты болады.

Бұл тәуекелдерден ешкім иммунитетке ие болмаса да, климаттық дағдарыстың бірінші кезектегі және ең үлкен әсерін оның пайда болуына ең аз қатысатын және одан өзін және отбасыларын, атап айтқанда, табысы төмен елдер мен қауымдастықтардың тұрғындары мен қолайсыз жағдайлардағы елдер мен қауымдастықтарды қорғауға қабілетті адамдар сезінеді.

Климаттың өзгеруіне байланысты денсаулық сақтау үшін ауыртпалық мәселесін шешуде әділеттілік қағидатын сақтау өте қажет: шығарындылар үшін ең көп жауап беретіндер климаттың өзгеруінің салдарын жеңілдету және оларға бейімделу бойынша ең көп шығыстарды көтеруі керек; бұл ретте денсаулық саласындағы тең құқықты қамтамасыз етуге және халықтың осал топтарын бірінші кезекте қамтуға ерекше назар аудару қажет.

Шұғыл шаралар қабылдау қажеттілігі

Денсаулыққа апатты әсер етпеу және климаттың өзгеруіне байланысты миллиондаған өлім-жітімнің алдын алу үшін әлемдегі температураның 1,5°C-қа дейін көтерілуін шектеу қажет. Дегенмен, жаһандық жылыну тіпті 1,5°C қауіпсіз деп саналмайды; градустың әрбір оннан бір бөлігіне қосымша жылыну адамдардың өмірі мен денсаулығына үлкен әсер етеді.

ДДҰ қызметі

ДДҰ-ның осы мәселелерді шешу жөніндегі қызметі келесі үш негізгі міндетті орындауға бағытталған.

Көмірқышқыл газы шығарындыларын азайтуға және халықтың денсаулығын нығайтуға бағытталған іс-қимылдарды қолдауды қамтамасыз ету: экологиялық таза энергияға негізделген экономикаға жылдам және әділ көшуге жәрдемдесу; денсаулық сақтаудың климаттың өзгеруінің салдарын азайту саясатында орталық орын алуын қамтамасыз ету; денсаулық көрсеткіштерін барынша жақсартуды қамтамасыз ететін климаттың өзгеруінің салдарын азайту жөніндегі шараларды жүзеге асыруды жеделдету; саясатты өзгерту және қоғамдық қолдауды қамтамасыз ету мақсатында Денсаулық сақтау қауымдастығының күш-жігерін жұмылдыру.

1. Дежкин В.Фетисов Т. Табиғаттағы тепе- теңдік ғажаптары. А.,1981.
- 2.С. Қаженбаев, С. Махмутов Табиғатты қорғау А., 1992.
3. А.В. Михеев, К.В. Пашканг Охрана природды М., 1990.
- 4.Табиғат – ел байлығы. Қайнар баспасы. А., 1979.
- 5.Г.С. **Оспанова**, Г.Т. Бозшатаева Экология а., 2002.
- 6.А.Ф. Ковшар., В.А. Ковшар Қазақстандағы жануарлар әлемі А., 2004.
- 7.Долгушин А. И. Қазақстан жануарлар әлемі А., 1982.
- 8.Гаврилов Э. И. Қазақстан Республикасы құстарының анықтамасы А., 2000.
- 9.Қазақ ССР Қызыл Кітабы 1-2 томы А., 1991.
- 10.А.Ф. Ковшар Қазақстан қорықтары А., 1989.
- 11.А.Ф.Ковшар, А.В.Бекенов Сирек кездесетін аңдар әлемі А., 1989.
- 12.МолдағұловН. Ландшафттану негіздері және қазақстанның ландшафт егіздері А., 1994.
- 13.Мұқашева Ж.Н.,Көшімова Ә.Ф. Антропогендік ландшафттану А., 2004.
- 14.МамбетқазиевЕ., сыбанбековҚ. Табиғат қорғау А., 1990.
- 15.Новые заповедники Казахстана А., 1988.

ҒТАМР 14.35.09

БІЛІМ АЛУШЫЛАРМЕН ХИМИЯЛЫҚ ЭЛЕМЕНТТЕРДІҢ ТАБИҒАТЫН ТАЛДАУ АРҚЫЛЫ ПРОБЛЕМАЛЫҚ-МОДУЛЬДІК ОҚЫТУ ӘДІСТЕМЕСІН ЖЕТІЛДІРУ

ЖЫЛЫСБАЕВА А.Н.-химия ғылымдарының кандидаты, доцент, Ө. Жәнібеков атындағы Оңтүстік Қазақстан педагогикалық университеті, Шымкент қ., Қазақстан,

<https://orcid.org/0000-0001-9114-7582>

ӘМІР Ж.Е.-магистрант, Ө. Жәнібеков атындағы Оңтүстік Қазақстан педагогикалық университеті, Шымкент қ., Қазақстан, E-mail: erkinovna04@gmail.com; <https://orcid.org/0009-0002-3288-726X>; 87477224663

БОЛЫСБЕК Ұ.Е.-магистрант, Ө. Жәнібеков атындағы Оңтүстік Қазақстан педагогикалық университеті, Шымкент қ., Қазақстан, E-mail: Ulsana2500@gmail.com; <https://orcid.org/0009-0003-1624-8860>; 8 771 657 78 82

Резюме

Повышение качества образовательного процесса в условиях повышения социальной информатизации является актуальной проблемой современного образования. В частности, низкий уровень знаний учащегося по естественным наукам и отсутствие интереса к обучению обусловлены недостатками традиционного метода преподавания, при котором учитель играет ключевую роль в наблюдении за ходом урока, а учащийся выступает в роли слушателя, зависящего от преподавателя. статья, посвященная рассмотрению и систематизации базовой технологии изучения проблемы, во втором случае разрабатывает и адаптирует к проблеме модель модульного подхода. Результаты эмпирического исследования, проведенного с использованием проблемного модульного метода, показывают положительный результат в усвоении учащимися учебного материала.

Summary

Improving the quality of the educational process in the context of increasing social informatization is an urgent problem of modern education. In particular, the student's low level of knowledge in natural sciences and lack of interest in learning are due to the shortcomings of the traditional teaching method, in which the teacher plays a key role in observing the course of the

lesson, and the student acts as a listener dependent on the teacher. the article devoted to the consideration and systematization of the basic technology of studying the problem, in the second case, develops and adapts a model of a modular approach to the problem. The results of an empirical study conducted using the problematic modular method show a positive result in the assimilation of educational material by students.

Әлеуметтік ақпараттандыруды жетілдіру жағдайында оқу процесінің сапасын арттыру жаңартылған білім берудің өзекті мәселесі болып табылады. Атап айтқанда, оқушының жаратылыстану бағыты пәндері бойынша білім деңгейінің төмендігі және білім алуға деген қызығушылығының болмауы дәстүрлі оқыту әдісінің кемшіліктеріне байланысты, бұл кезде мұғалім сабақтың барысын бақылайтын негізгі рөлде болып табылады, ал білім алушы мәселенің негізгі оқыту технологиясын қарастыру және жүйелеу мақаласына тәуелді тыңдаушы ретінде әрекет етеді, екінші жағдайда мәселеге модульдік көзқарас моделін әзірлейді және бейімдейді. Проблемалық модульдік әдісті қолдана отырып жүргізілген эмпирикалық зерттеу нәтижелері оқушының оқу материалын игеруінде оң нәтиже көрсетеді.

Әлеуметтік ақпараттандыруды жетілдіру жағдайында оқу процесінің сапасын арттыру қазіргі білім берудің практикалық мәселесі болып табылады. Атап айтқанда, оқушының жаратылыстану бағытындағы пәндер бойынша білім деңгейінің төмендігі, оқуға деген қызығушылығының болмауы пассивті оқытудың дәстүрлі әдістерінің болмауымен байланысты, мұнда мұғалім сыныпты оқытудың негізгі сипаты болып табылады және оқушы бағынышты тыңдаушы рөлін атқарады [1]. Бұл жұмыста проблемалық-модульдік тәсілдің негізгі принциптері зерттеліп, жүйеленген. Дәстүрлі және проблемалық модульдік тәсілді біріктіретін нұсқа әзірленді және авторлар үшін орта мектеп жағдайларына тиімді әдістер жинақталды [2]. Тест және Бақылау топтарының қатысуымен жүргізілген эксперимент нәтижелері проблемалық модульдік тәсіл мен дәстүрлі оқыту әдісінің интеграциясы оқытудың жоғары материалдық нәтижелерін алуға мүмкіндік беретіндігін көрсетеді [3].

Қазіргі уақытта оқушылардың негізгі құзыреттіліктерін қалыптастыру мектеп алдында тұрған маңызды міндеттердің бірі болып табылады, өйткені экономиканың қарқынды дамуы, құзыреттіліктің өсуі жаңа білім беру моделін құруды анықтайды. Нәтижесінде білім берудегі құзыреттілік тәсілін талдау өзекті бола түседі [4]. Құзыреттілікке деген көзқарас бүгінгі таңда білім берудегі инновациялық процесс болып табылады, ол көптеген дамыған елдерде қолданылатын білім беру стандартының жалпы тұжырымдамасына сәйкес келеді. Орта мектепте құзыреттілік тәсілін енгізу аясында проблемалық модульдік оқыту технологияларын қолдануға болады. Негізгі артықшылықтары: оқу процесінде студенттердің өзіндік іс-әрекетін қалыптастыру, ұтқыр білімді дамытуға баса назар аудару, оқушының әдістері мен сыни ойлауының икемділігі, проблемалық модульдің құрылымдық өзгеруі, оқу материалының мазмұнындағы айырмашылық, оқытудың әр түрлі формалары мен әдістері, оқушының білімінің тереңдігі мен тұтастығына нұқсан келтірмей оқу уақытын қысқарту [5]. Алайда бұл технология мектеп тәжірибесінде кеңінен қолданылмаған.

Проблемалық модульдік оқыту технологиясының басты ерекшелігі-модульдік және проблемалық оқыту процестерін интеграциялау, яғни кіріктіре білу. Проблемалық оқыту технологиясын қолдану идеясы жаңа көзқарас емес, себебі бұрыннан айтылып келе жатқан оқыту әдістерінің бірі, алайда енді алға қойылып кеңінен сұранысқа ие болып отыр [6]. Оқушылардың белсенді дамуы мен сабаққа қызығушылықтарының артуына зор септігін тигізумен тығыз байланысты, оны мұғалімдер бірнеше рет ұсынған. Проблемалық оқыту педагогикалық ғылымдардың жүзеге асуы барысында орын алатын іргелі өзгерістер арқылы туындайды, оның барысында мұғалімдер оқуды жетілдіру жолдарын іздейді [7]. Проблемалық оқыту саласындағы қарқынды зерттеулер ХХ ғасырдың 60-жылдарында басталды. Проблемалық оқытудың дамуына М.Н. Скаткиннің, М.И.Махмутовтың еңбектері айтарлықтай әсер етті. Проблемалық оқыту оқушылардың ақыл-ой белсенділігін

белсендіруді, проблемаларды шешудің стандартты емес тәсілдерін қалыптастыруды және шығармашылық ойлауды дамытуды көздейді [8]. Бұл әсер оқу барысында қиын ерекше интеллектуалдық жағдайларды жасау арқылы беріледі: проблемалық жағдайлар және оларды шешу. Проблемалық жағдай интеллектуалдық қиындықтардың қайнар көзі ғана емес, ол оқушының ойлау қабілетін дамытудың қажетті шарты, сонымен бірге маңызды мотивация және сонымен бірге оқу процесінде эмоционалды құрал болып табылады. Модульдік білім ХХ ғасырдың 60-70 жылдарында АҚШ, Германия және Англия университеттерінде пайда болды және өте танымал болды. Орыс педагогикасында модульдік оқытуға арналған көптеген еңбектер бар. Жоғары және орта кәсіптік мектептер саласында Н.Е.Уанов, М. А. Чошанов танымал болды. Жалпы білім беру мектебінде ғалымдар П.И.Третьяков, А.Н.Курбатова, С.В.Рудницкая модульдік оқыту технологияларын енгізуді зерттеді. Модульдік оқыту- бұл дамудың кешенді жүйесі [9]. Модуль- бұл объективті іс-қимыл бағдарламасын, салыстырмалы түрде толық ақпараттық блокты және бекітілген дидактикалық мақсаттарды әзірлеу мен қол жеткізуге арналған әдістемелік нұсқаулықты қамтитын функционалды түйін. Модульдік оқыту процесінің мәні мынада: студент өзінің қабілеттері мен қажеттіліктерін ескере отырып, оны игерудің жеке тәсілін таңдай отырып, өзіне ұсынылған оқу жоспарына неғұрлым дербес немесе толығымен тәуелсіз жұмыс істей алады [10]. Сонымен қатар, мұғалімнің функциялары ақпаратты басқарудан бастап кеңес беру пәндік технологиялармен үйлестіре білу болып табылады. Проблемалық модульдік оқыту оқушының ғылыми әлеуетін дамытуда маңызды рөл атқарады, өйткені бұл оның оқу шығармашылығын жетілдіруге, оқушының өзін-өзі анықтауы мен дамуына ықпал етуге, сонымен бірге ауыртпалықты азайту мәселесін шешуге мүмкіндік береді. Ал проблемалық оқыту жүйесі мен модульдік оқыту технологиясын объективті компонент, жетекші принциптер, оқу мазмұнын жобалаудың арнайы әдістері, тапсырмалар мен тапсырмалар жүйесі, оқулық материалын жасау, оқу жетістіктерінің бағасын бақылау және бағалау үшін рейтингтік жүйелер құрастыру барысында ұштастыра аламыз.

Зерттеу нәтижелері

Білім алушылармен химиялық элементтер, яғни металдар мен бейметалдар табиғатын талдау үшін проблемалық оқыту әдістемесінің FILA кестесі пайдаланылды. Білім алушыларға бірдей кадмий және селен элементтері берілді. FILA кестесіне элементтердің улы әсері жайлы факті жазылды. Білім алушылар FILA кестесінің төрт кезеңі арқылы осы мәселені шешуге әрекет жасады. Оқушылар мен студенттердің берген тапсырмаға жазған жауабы біріктіріліп, төменгі кестеде көрсетілген (1-кесте).

Элементке сипаттама	Мәселе	Мақсат	Идеялар	Мәселе шешімі
Кадмий - Д.Менделеевтің периодтық кестесіндегі 12-топтағы метал. Кадмий периодтық кестедегі ең ауыр металдардың бірі болып табылады. Кадмий және оның қосылыстары өте улы, әсіресе оксидтері аздаған	А қаласының топырақ жамылғысында кадмийдің мөлшері 21 мг/кг-ға жеткен. Бұл ШРК мөлшерінен бірнеше есе артық. Егер топырақ жамылғысын кадмийден тазартпасақ, бүкіл өсімдік және жануар ағзасы уланады. Нәтижесінде адам	А қаласының топырақ жамылғысында кадмийдің мөлшерін ШРК мөлшеріне жеткізу.	Фитоэкстракция әдісін қолдану. Бұл әдістің мәні топыраққа өсімдіктерді егіп, сол өсімдіктер топырақтағы кадмийдің артық мөлшерін өз бойларына сіңіруі. Осылайша топырақты тазартуға	Фитоэкстракция әдісі көптеген жетекші мемлекеттерде кеңінен қолданылатын әдіс. Зерттеу жұмыстарына және ғылыми ақпарат көздеріне сүйенсек, бұл әдіс топырақты көптеген зиянды заттардан тазартуға

секунда адамды өлімге алып барады.	ағзасы да кадмийдің токсикалық әсеріне ұшырайды		болады	көмектеседі.
Селен - Д. Менделеевтің периодтық кестесіндегі 16-топтағы бейметал. Селен органикалық заттардың құрамына кіретін маңызды элемент, алайда ШРК мөлшерінен асып кетсе, өте зиян әсер береді	Б есімді азаматтың ағзасында селеннің шамадан тыс мөлшері жиналып, нәтижесінде асқазан-ішек жолдарының ауруына тап болды. Егер азаматқа тез арада көмек көрсетпесе, асқазан ішек ауруы созылмалы түрге өтіп, жазылуы мүмкін емес болып қалады.	Б есімді азаматқа барынша көмек көрсетіп, тап болған ауруын барынша тез емдеуге тырысу қажет.	Селен адам ағзасынан бүйрек арқылы шығады. Сондықтан ауру адамға көп мөлшерде су беру қажет. Сонымен қатар, ағзаға көп мөлшерде CaCl_2 , $\text{Mg}_3(\text{PO}_4)_2$ тұтыну қажет	Магний фосфаты мен кальций хлориді селеннің қосылыстарын тез арада ыдыратады, ал суды көп мөлшеде тұтыну арқылы ыдыратылған селен молекулаларын бүйрек қаннан сүзіп, сыртқа шығарады. Бұд факт ғылыми түрде дәлелденген

Қорытынды

PBL білім беру технологиясы – инновациялық әдіс-тәсілдер арасында тиімділігі ең жоғары технологиялардың бірі. Бұл технология арқылы білім алушылар проблеманы анықтайды, оны талдап, мүмкін болатын себеп-салдарлық байланысын табады және ғылыми ақпарат көздерін пайдаланып мәселенің шешімін табады. Химиялық элементтердің улы әсеріне FFLA кестесі арқылы жан-жақты талдау жүргізу арқылы, білім алушылар, біріншіден өздерінің химия, ботаника, анатомия және физиология пәндері бойынша теориялық білімдерін толықтырды, екіншіден, теорияны пайдаланып мәселені шешу арқылы сыни ойлау қабілеттерін дамытты.

Әдебиеттер

1. Бунькова Екатерина Александровна, Евтюхина Ирина Сергеевна Современные педагогические технологии на уроках химии на примере технологии проблемного и исследовательского обучения // Вопросы науки и образования. 2019. №23 (71). URL: <https://cyberleninka.ru/article/n/sovremennye-pedagogicheskie-tehnologii-na-urokah-himii-na-primere-tehnologii-problemnogo-i-issledovatel'skogo-obucheniya> (дата обращения: 06.11.2023).
2. Демина Е. В., Панфилова Л. В. Формирование экспериментально-исследовательской компетенции будущих учителей химии // Известия Самарского научного центра РАН. 2011. №2-6. URL: <https://cyberleninka.ru/article/n/formirovanie-eksperimentalno-issledovatel'skoy-kompetentsii-buduschih-uchiteley-himii> (дата обращения: 06.11.2023).
3. Передерина Ирина Александровна, Тверякова Елена Никитична, Мирошниченко Юлия Юрьевна, Дрыгунова Лариса Александровна, Зыкова Мария Владимировна, Жолобова Галина Александровна, Голубина Ольга Александровна Интегративно-модульная технология обучения общей химии // СНВ. 2018. №1 (22). URL: <https://cyberleninka.ru/article/n/integrativno-modulnaya-tehnologiya-obucheniya-obschey-himii> (дата обращения: 06.11.2023).
4. Береснева Елена Владимировна Использование модульной технологии в преподавании дисциплины «Теория и методика обучения химии в вузе» // Известия РГПУ им. А. И. Герцена. 2011. №138. URL: <https://cyberleninka.ru/article/n/ispolzovanie-modulnoy->

[tehnologii-v-prepodavanii-distsipliny-teoriya-i-metodika-obucheniya-himii-v-vuze](#) (дата обращения: 06.11.2023).

5. Петрова М. А. Модульная технология в аспекте проблемного обучения // Вестник Сибирского государственного университета путей сообщения. 2007. №18. URL: <https://cyberleninka.ru/article/n/modulnaya-tehnologiya-v-aspekte-problemnogo-obucheniya> (дата обращения: 06.11.2023).
6. Максудова Гульмира Дженбековна ПРИМЕНЕНИЕ МЕТОДА ПРОБЛЕМНОГО ОБУЧЕНИЯ НА УРОКАХ ХИМИИ // Talqin va tadqiqotlar ilmiy-uslubiy jurnali. 2022. №3. URL: <https://cyberleninka.ru/article/n/primenenie-metoda-problemnogo-obucheniya-na-urokah-himii> (дата обращения: 06.11.2023).
7. Молчанова Алла Владимировна Применение проблемно-модульной образовательной технологии в обучении студентов-гуманитариев по дисциплине «Педагогика» // Педагогика и психология образования. 2010. №1. URL: <https://cyberleninka.ru/article/n/primenenie-problemno-modulnoy-obrazovatelnoy-tehnologii-v-obuchanii-studentov-gumanitariyev-po-distsipline-pedagogika> (дата обращения: 06.11.2023).
8. Гумерова Марина Миннегалиевна, Сафина Аэлига Маратовна Проектирование занятий по технологии проблемно-модульного обучения на примере педагогических дисциплин // Известия Самарского научного центра РАН. 2012. №2-3. URL: <https://cyberleninka.ru/article/n/proektirovanie-zanyatij-po-tehnologii-problemno-modulnogo-obucheniya-na-primere-pedagogicheskikh-distsiplin> (дата обращения: 06.11.2023).
9. Бородулина О.И., Терехова Н.Н. ПРОБЛЕМНОЕ ОБУЧЕНИЕ НА УРОКАХ ФИЗИКИ, ХИМИИ И БИОЛОГИИ // Символ науки. 2022. №2-2. URL: <https://cyberleninka.ru/article/n/problemnoe-obuchenie-na-urokah-fiziki-himii-i-biologii> (дата обращения: 07.11.2023).
10. Galiya Rysbayeva, Akmaral Berdaliyeva, Aliya Kuralbayeva, Nurila Baiseitova, Aigul Uspabayeva. Students' Attitudes Towards Mobile Learning. Students' Attitudes Towards Mobile Learning. International Journal: Engineering Pedagogy. iJEP – Vol. 12, No. 2, 2022. (Skopus). – 171-182 p.

ӘӨЖ 37.1174

ОҚУШЫЛАРДЫҢ ХИМИЯ ПӘНІНЕ ҚЫЗЫҒУШЫЛЫҒЫН МАТЕМАТИКАМЕН БАЙЛАНЫСТЫРА ОТЫРЫП АРТТЫРУ

**Шыңғыс А.М. 2 курс магистранты, Битемирова А.Е.х.ғ.к., Түймебаева Г.Е.
магистр оқытушы**

Өзбекәлі Жәнібеков атындағы Оңтүстік Қазақстан педагогикалық университеті,
Шымкент, Қазақстан

Резюме

Ежегодно происходят много открытий и изменений в развитии науки, в том числе в разделе по химии. В научной химии очень важно правильно рассчитать параметры для проведения какого-либо эксперимента. Поэтому научная математика имеет большое значение для правильного и легкого решения задач. В данной статье приведены связи химии с математикой, математические операции, используемые при решении задач по химии. Цель состоит в том, чтобы повысить интерес учащихся к предмету по химии, обосновывая связь между математикой и химией, также с геометрией. Расположение электронных облаков химических соединений доказало наличие геометрических форм.

Summary

There are many discoveries and changes in the development of science, including in the chemistry section every year. Scientific chemistry requires correctly calculate the parameters for conducting an experiment. Therefore, scientific mathematics play a great role in correct and easy

solution of problems. The article presents the connection of chemistry with mathematics, mathematical operations used in solving problems in chemistry. One of the aim is to increase students' interest in the subject of chemistry by justifying the connection between mathematics and chemistry, as well as geometry. The arrangement of electronic clouds of chemical compounds proved the presence of geometric shapes.

Математика – сандық қатынастағы және әлемнің кеңістіктік формасындағы ғылым. Математика ғылымына арифметика, алгебра, геометрия, тригонометрия, жоғары математика пәндері кіреді.

Осы пәндердің әрқайсысы сандық қатынастар мен әлемнің кеңістіктік формасын зерттейді. Мұндағы әр пәннің өзіндік әдістері бар. Математика абстракт түсінігінің жоғары дәрежесімен сипатталады. Математиканың жоғары ілгерілеуі мен дамуы барысында мынадай әдістер пайда болды: анализ, синтез, индукция, дедукция, абстрактілеу, аналогия және аксиоматиканың бірнеше түрлері [1].

Химия – заттардың құрамын, құрылысын сондай-ақ олардың бір-біріне айналуын зерттейді. Кез келген заттың құрамы неден құралған? Оның қасиеті қандай? Адамдар заттарды өмірде қолданады, яғни өз қажеттілігіне жаратады.

В.И. Арнольдтың тұжырымдамасы бойынша: «Математика – эксперименталды ғылым». Себебі, көптеген математикалық ашылулар табиғат құбылыстарын анықтау барысында жасалды. Химия да – эксперименталды ғылым болып саналады. Химиядағы көптеген заттардың құрамы белгілі бір сандармен жазылады ал сандар – математикалық объект. Кез келген заттың құрамы дан және атомдардан тұрады. Атомдар мен молекулалардың массасын, көлемін есептеу барысында олардың сандарын білу маңызды. Математика мен физиканы бөліп қарауға болмайды және химияны математикасыз елестету мүмкін емес. Химиктер үшін химия есептерін шығаруда математика ең бірінші пайдалы құрал [3].

Қазіргі мектеп бағдарламасы бойынша математика мен химия пәні оқулықтары негізінде өзара байланысын анықтау өте маңызды. Мектепте математика пәні 1-6 сынып аралығы, алгебра және геометрия 7-11 сынып аралығы, химия 7-11 сынып аралығында өтіледі.

Теориялық әдіс. Химияның теориялық бөлімі бойынша математикамен, оның ішінде геометриямен байланысы мына тақырыптар:

- Органикалық химия бөлімі. Оның ішінде органикалық қосылыстардың құрылымдық құрылысы.

- Гибридтену түрлері. Бейорганикалық қосылыстардың құрылымдық құрылысы.

Берілген тақырыптар негізінде химияның геометриямен байланысы мынада: химиялық қосылыстар қандай да бір электрондық бұлттар түзеді, ал электрондық бұлттар геометриялық пішіндерді құрайды. Электрондық бұлттардың қандай геометриялық пішіндер құрайтынын білу үшін геометриялық пішіндердің құрылысын білу маңызды.

Эксперименттік әдіс. Химия пәні эксперименттік тапсырмаларының математика пәнімен байланысы.

Кесте 1. Қазіргі мектеп бағдарламасы бойынша химия пәні есептерінің тақырыптары мен математика пәнінің химия пәні есептерінің тақырыптарына сәйкестігі

Химия есептерінің тақырыптары	Химия пәні есептерінде қолданылатын математикалық амалдардың тақырыптары
Стехиометриялық есептеулер	Рационал сандар және оларға амалдар қолдану
Шығымға байланысты есептер	ЕКОЕ - Ең кіші ортақ еселік
Заттардың молекулалық формула-ларын анықтау	Екі санның қатынасы.
Кинетика есептері және тепе-теңдік	Пропорция

константасы Тотығу-тотықсыздану реакциялары бойынша есептер Қоспа есептері. Параллель жүретін реакциялар Электролиз және диссоциациялану дәрежесі бойынша есептер Олеум рН есептері Квант сандары. Ядролық реакциялар. Радиоактивтілік Концентрация есептері Көлемдік үлес Термодинамика Ерітінділер	Пайыз, пайыз бойынша санды табу. Бір айнымалысы бар сызықтық теңдеу Екі айнымалысы бар сызықтық теңдеулер және олардың жүйелері Дәреже және оның қасиеттері. Логарифм және натуралды логарифм Туынды және интеграл.
---	--

Теориялық әдіс немесе геометрия пәнімен байланысы

Химияда атомдардың орналасуын талдау барысында және бөлек бөлшектерді (молекулалардағы, атомдардағы, иондардағы), яғни ірі агрегаттағы заттар – кристалдардың, мицеллалардың, нанобөлшектердің пішінін анықтауда геометриялық тұжырымдар қолданылады.

Газды фазада болатын молекулалардың құрылысын анықтау барысында электронография әдісі қолданылады. Мұнда ядроаралық қашықтықты анықтауға тура келеді. Тәжірибелік мәліметтерге сәйкес NCl_3 молекуласының ядроаралық қашықтығы мынадай мәліметті көрсеткен.

$$r(\text{N-Cl}) = 0,176 \text{ нм}$$

$$r(\text{Cl-Cl}) = 0,283 \text{ нм}$$

Молекуладағы ядро атомы қандай геометриялық фигураны құрайды? Мұның шешімі мынадай: NCl_3 молекуласындағы N-Cl үш байланысы бірдей. Сол себепті геометриядағы дұрыс үшбұрыш пішініне сай келеді. Геометрия пәнінен таныс дұрыс үшбұрыш барлық қабырғалары тең үшбұрыш.

Химияда көптеген қосылыстардың гибридтенуін негізге ала отырып геометриялық пішіні анықталады [3].

Эксперименттік әдіс немесе алгебра пәнімен байланыс.

Химия пәнінде негізгі алгебралық есептеулер де жүргізіледі. Есеп типтері $f(x) = 0$ түріндегі теңдеулер ретінде келетін есептер. Берілген теңдеу бойынша графиктер құрастырылады. Мұнда бірнеше параметрлерге тәуелді болады. Экспоненциальды функция e^x . $e = 2,718...$ Берілген функция натуралды логарифмнің негізін құрайды. Функция термодинамикада, оның ішінде температураға байланысты тепе-теңдік константасының тәуелділігін анықтауда, кинетикада концентрацияның уақытқа байланысты тәуелділігін анықтауда қолданылады.

$$\text{Натурал логарифм } \ln x. e^{\ln x} = \ln(e^x) = x$$

«Химиялық реакцияның жылдамдығы» тарауы бойынша мынадай мысал келтірілген.

$\text{H}_2 + \text{Br}_2 = 2\text{HBr}$ реакциясы үшін мынадай кинетикалық параметрлер берілген: $A = 1,4 \times 10^{16} \text{ л / (моль} \times \text{с)}$, $k = 9,7 \times 10^{-5} \text{ л / (моль} \times \text{с)}$. Стандартты температура кезіндегі активтену энергиясын анықтаңыз.

Берілген есепте оқушылар активтену энергиясын анықтауы керек. Активтену энергиясын есептеу формуласы мынадай: $k = A \times e^{-E_a/RT}$.

Формулада жылдамдық константасын анықтау формуласы келтірілген. Активтену энергиясын анықтау үшін формуланы математикалық амалдармен түрлендіріп өрнектеу қажет. Активтену энергиясы натуралдық логарифм негізінің дәрежесінде тұр. Сол себепті активтену энергиясын өрнектеу үшін логарифмнің қасиеттерін білу қажет.

Төмендегі кестеде есептің шығарылу жолы көрсетілген

Есеп	$H_2 + Br_2 = 2HBr$ реакциясы үшін мынадай кинетикалық параметрлер берілген: $A=1,4 \times 10^{16}$ л/(моль×с), $k = 9,7 \times 10^{-5}$ л/(моль×с). Стандартты температура кезіндегі активтену энергиясын анықтаңыз
Берілгені	$A = 1,4 \times 10^{16}$ л/(моль×с) $k = 9,7 \times 10^{-5}$ л/(моль×с) $t = 25^\circ C \approx (25^\circ C + 273) K$
Табу керек:	$E_a = ?$
Параметрлердің сипаттамасы	k – реакция жылдамдығының константасы [л/(моль×с)] A – пропорционалды коэффициент [л/(моль×с)] E_a – активтену энергиясы [кДж/моль] T – Кельвин шкаласы бойынша температура [К] R - универсал газ тұрақтысы = 8,314 [Дж / моль × К] e - натуралдық логарифм негізі = 2,7182818289
Параметрді анықтау формуласы	$k = A \times e^{-E_a/RT}$
Математикалық жолмен түрлендіру формулалары	$e^{-E_a/RT} = k/A \rightarrow a^b = c$ $a = e$ $b = -E_a/RT$ $c = k/A$ $\log_a c = b$ формуласы бойынша $\log_e k/A = -E_a/RT$ $\log_a (b/c) = \log_a b - \log_a c$ формуласы бойынша $\log_e k/A = \log_e k - \log_e A$ $\log_e k - \log_e A = -E_a/RT$ $-E_a/RT = \log_e k - \log_e A$ $-E_a = RT(\log_e k - \log_e A)$ $\log_e x = \ln x$ формуласы бойынша $\log_e k - \log_e A = \ln k - \ln A$ $-E_a = RT(\ln k - \ln A)$ $E_a = -RT(\ln k - \ln A)$
Есептеу процесі	$E_a = -8,314 \times 298 \times (\ln 9,7 \times 10^{-5} - \ln 1,4 \times 10^{16}) = 115000 \text{ Дж/моль}$ $\approx 115 \text{ кДж/моль}$
Жауабы	$E_a = 115 \text{ кДж/моль}$

Мақалада мектеп бағдарламасы бойынша математика мен химия пәндерінің байланысы келтірілді. Химияның математикамен байланысы көбінесе химия есептерін шығару кезінде анықталады. Себебі, математика есептер жүйесінің ғылымы. Химия есептері белгілі бір формулалар мен математикалық амалдар негізінде шығарылады. Химия пәніндегі барлық есептерде міндетті түрде математика пәніндегі мынадай тақырыптар болады: Рационал сандар және оларға амалдар қолдану, пайыз, екі санның қатынасы. ЕКОЕ - Ең кіші ортақ еселік, пропорция.

Әдебиеттер

1. Математика как наука. Современные математические подходы и концепции. Высшая школа экономики. <https://publications.hse.ru/pubs/share/folder/usfdmr0rri/50417545.pdf>
2. Оспанова М. Қ., Аухадиева Қ. С., Белоусова Т. Г. Химия. 7-сынып. 1-бөлім. – Алматы: Мектеп, 2017. – 136 бет.

3. Еремін В. В. Теоретическая и математическая химия для школьников. Подготовка к химическим олимпиадам. М.: МЦНМО, 2018. 640 с.
4. Әбілқасымова А.Е. Математика. Жалпы білім беретін мектептің 6-сыныбына арналған оқулық: 2 бөлімнен тұрады / А.Е. Әбілқасымова, Т.П. Кучер, З.Ә. Жұмағұлова. – 1-бөлім. – Алматы: Мектеп, 2018. – 184 б., сур.
5. Глинка, Н.Л. Общая химия. Задачи и упражнения: учеб.-практич. Пособие для СПО/Н.Л. Глинка ; под ред. В. А. Попкова , А.В. Бабкова. – 14-е изд. – М. : Издательство Юрайт, 2019. – 236 с. – Серия: (Профессиональное образование).

ӘОЖ: 37.022

БОЛАШАҚ ЖАРАТЫЛЫСТАНУ ПӘНІ МҰҒАЛІМДЕРІНІҢ КӘСІБИ ІС- ӘРЕКЕТІНДЕ SMART ТЕХНОЛОГИЯЛАРДЫ ҚОЛДАНУҒА ДАЙЫНДЫҒЫН ҚАЛЫПТАСТЫРУ

Бегман Ә.Е. «Биология» кафедрасының 1-курс магистранты,
Мамыкова Р.У. б.ғ.к., доцент м.а., ғылыми жетекшісі.

Ө. Жәнібеков атындағы Оңтүстік Қазақстан педагогикалық университеті,
Шымкент, Қазақстан

Резюме

В статье проведен теоретико-методологический анализ готовности учителя естественнонаучного направления к использованию SMART-технологий в образовательном процессе; выделены его структурные компоненты; определены особенности этого процесса в отношении образовательной среды вуза. В целях определения особенностей формирования готовности педагогов к использованию SMART-технологий был проведен опрос преподавателей Южно-Казахстанского государственного педагогического университета имени У. Жанибекова, который показал уровень готовности педагогов к работе с использованием смарт-технологий. Кроме того, автором сделаны выводы об особенностях формирования основных компонентов готовности педагога к использованию SMART-технологий в образовательном процессе вуза, а также об основных трудностях, с которыми он сталкивается в процессе применения данных технологий, и путях их решения.

Summary

The article provides a theoretical and methodological analysis of the readiness of a natural science teacher to use SMART technologies in the educational process; its structural components are highlighted; the features of this process in relation to the educational environment of the university are determined. In order to determine the specifics of the formation of teachers' readiness to use SMART technologies, a survey of teachers of the U. Zhanibekov South Kazakhstan State Pedagogical University was conducted, which showed the level of teachers' readiness to work using smart technologies. In addition, the author draws conclusions about the peculiarities of the formation of the main components of a teacher's readiness to use SMART technologies in the educational process of a university, as well as about the main difficulties he faces in the process of applying these technologies, and ways to solve them.

Кіріспе

Әлеуметтік даму динамикасы жаһандану, интеграция, ақпараттық ресурстар мен коммуникациялық құралдарға бұрын-соңды болмаған қол жетімділікпен, сондай-ақ қарқынды ғылыми-техникалық прогреспен сипатталатын дәуірде дәстүрлі білім беру практикаларын қайта құру жоспарлануда. Бұл тұрғыда еліміздегі жаратылыстану пәнінің мұғалімдерін даярлауға жаңа талаптар қойылады, олар терең кәсіби білімге ие болып қана қоймай, сонымен қатар білім беру процесінде SMART технологияларын тиімді пайдалануға дайын болуы керек. Мұндай дайындық болашақ мамандарда ғылыми жетістіктерді сыни

бағалау, жаратылыстану ғылымдарын оқытуда инновациялық тәсілдерді әзірлеу және енгізу үшін қажетті құзыреттерді қалыптастыруды көздейді [1].

Ақпараттық қоғамды дамытудың қазіргі заманғы бағыттарына сәйкес жоғары білім беру шеңберінде білім беру саласының эволюциясын көрсететін негізгі тенденциялар пайда болады [2]. Ғылыми әдебиеттерді талдау жаһандану процестері контекстінде білім берудегі жетекші тенденцияларға цифрландыру нәтижесінде оқытушының рөлін өзгерту, оқытудағы жекелендірілген тәсілге көшу, білім мен дағдыларды бағалаудың жаңа әдістерін әзірлеу, т.б. мәселелерге баса назар аудару қажеттілігі туындайды.

SMART технологияларын қолдану қазіргі заманғы жоғары білім берудің жетекші бағыттарының біріне айналады [3]. "SMART" ұғымы білім беруді қоса алғанда, әртүрлі салаларда қолданылатын терминге айналды. Білім беру қызметі аясында мұғалімдердің көпшілігі бұл тұжырымдаманы технологиялық инновациялар мен оқытудың интерактивті әдістерін енгізумен байланыстырады. Бұл тәсіл пәндерді жүйелі және көп өлшемді зерделеу арқылы болашақ мамандардың кәсіби құзыреттіліктерін дамытуға ықпал етеді [4].

Зерттеудің мақсаты - болашақ жаратылыстану пәні мұғалімдерінің кәсіби қызметінде SMART-технологияларды қолдануға дайындығын қалыптастыру әдістерін анықтау және әзірлеу.

Зерттеу әдістері мен материалдары

Зерттеу әдістері: тақырып бойынша ғылыми жұмыстарды, мақалалар мен жарияланымдарды зерделеу; болашақ жаратылыстану пәні мұғалімдері арасында олардың SMART-технологияларды пайдалануға деген көзқарасын анықтау үшін сауалнамалар жүргізу; SMART-технологияларды оқыту процесіне интеграциялау тұрғысынан қолданыстағы оқу жоспарлары мен бағдарламаларын бағалау. Зерттеу материалдары мыналарды қамтиды: білім беруде ақпараттық-коммуникациялық технологияларды қолдану бойынша ғылыми және әдістемелік әдебиеттер; білім беру технологиялары саласындағы болашақ мұғалімдермен және сарапшылармен сауалнама және сұхбат нәтижелері.

Зерттеу нәтижелері

SMART аббревиатурасында әр әріп белгілі бір аспектіні білдіреді: S - өзін - өзі реттеу, M - мотивация, A - бейімделу, R - ресурстық қолдау, T-технологиялық.

Смарт-білім беру шеңберінде оқу процесін компьютерлік қолдаудың екі негізгі моделі бөлінеді: оқушылардың материалды өз бетінше игеру және кері байланыс алу үшін компьютерді дербес пайдалануы және компьютерді оқытушының студенттердің жұмысын бақылау және бағалау мүмкіндіктерін кеңейтетін құрал ретінде пайдалану. Бұл модельдер оқушылардың үлгерімін талдау және оқушылардың қателіктерімен жеке жұмыс істеу үшін деректер беру арқылы дәстүрлі оқыту әдістерін толықтырады.

SMART білім беруді одан әрі дамыту интерактивті тақталар мен басқа да технологиялық құралдарды оқу процесінің әр кезеңіне біріктіруді, студенттердің оқу процесіне белсенді қатысуын қамтамасыз етуді және олардың сыни ойлауын, интроспекциясы мен тәуелсіздігін дамытуға ықпал етуді көздейді.

ЖОО-ның білім беру процесінде SMART-технологияларды пайдаланудың көптеген артықшылықтары бар: бұл педагогтердің әртүрлі білім беру және кәсіби мақсаттарын іске асыру үшін әдістемелік платформаларды (мысалы: Skysmart, Нетология, Skyeng және т. б.) құруға ықпал етеді; білім алушылар үшін-бұл ЖОО-ның заманауи смарт-ортасы жағдайында олардың өзін-өзі дамытудың үздіксіз деңгейін қамтамасыз ету мүмкіндігі; мұғалімдердің өздері үшін бұл олардың оқу процесін басқару және білім беру ортасының мүмкіндіктерін кеңейту арқылы студенттердің білім деңгейіне әсер ету мүмкіндіктерін едәуір жеңілдетеді.

Алайда, іс жүзінде университет оқытушыларының SMART-технологияларды қолдануы әр түрлі жағдайларда қиынға соғады, мысалы, осы саладағы ақпараттық-коммуникациялық құзыреттіліктің жеткіліксіздігі, инновацияларды стереотиптік қабылдамау немесе аға буын педагогтарының осы салада қайта даярлауға дайын болмауы. Жоғарыда айтылғандар университеттің педагогикалық кадрларының смарт-технологияларды қолдануға дайындығын қалыптастыруды өзекті етеді.

Педагогтердің SMART-технологияларды пайдалануға дайындығын қалыптастыру ерекшеліктерін айқындау мақсатында Ө.Жәнібеков атындағы Оңтүстік Қазақстан мемлекеттік педагогикалық университетінің оқытушыларына сауалнама жүргізілді, ол смарт технологияларды пайдалана отырып, педагогтердің жұмысқа дайындығының деңгейін көрсетті.

Кесте 1 – Ө.Жәнібеков атындағы Оңтүстік Қазақстан мемлекеттік педагогикалық университеті педагогтерінің SMART-технологияларды пайдалана отырып жұмыс істеуге дайындығы бойынша сауалнама құрылымы

Сауалнама бөлімдері			
Жеке мәліметтер	Ақпараттық-коммуникациялық құзыреттіліктер	Инновацияларға деген көзқарас	Үздіксіз оқуға дайындық
Бөлімдер бойынша сұрақтар			
<p>1. Сіздің жасыңыз: (30 жастан аз, 31-40 жас, 41-50 жас, 50 жастан асқан)</p> <p>2. Сіздің білім саласындағы жұмыс өтіліңіз: (5 жылдан аз, 5-10 жыл, 11-20 жыл, 20 жылдан астам)</p> <p>3. Сіздің мамандығыңыз: (пәнді немесе оқыту саласын көрсетіңіз)</p>	<p>1. Компьютермен және интернет технологиясымен жұмыс істеу дағдыларыңызды қалай бағалайсыз? (өте жақсы, жақсы, қанағаттанарлық, жаман)</p> <p>2. Сізде білім беру платформаларын пайдалану тәжірибесі бар ма (мысалы, Skysmart, Нетология, Skyeng)? (иә, жоқ, зерттеуді жоспарлап отырмын)</p> <p>3. Оқытуда сандық ресурстарды (мысалы, электронды кітаптар, білім беру бейнелері) қаншалықты жиі пайдаланасыз? (үнемі, кейде, сирек, ешқашан)</p>	<p>1. Білім беру процесіне жаңа технологияларды енгізуге қалай қарайсыз? (өте позитивті, позитивті, бейтарап, күмәнді, теріс)</p> <p>2. SMART технологиясын пайдалану білім сапасын жақсартады деп ойлайсыз ба? (әрине, иә, иә, бірақ сенімді емеспін, жоқ, әрине жоқ)</p>	<p>1. Сіз жаңа білім беру технологияларын игеру үшін қосымша білім алуға дайынсыз ба? (әрине иә; мүмкін, қажет болса; жоқ; әрине жоқ)</p> <p>2. Сіздің ойыңызша, Smart технологиясын қолдануға қандай кедергілер кедергі келтіруі мүмкін? (ашық сұрақ, мүмкін нұсқалар: уақыттың жетіспеушілігі, қажетті жабдықтың болмауы, мотивацияның болмауы, білім мен дағдылардың жетіспеушілігі)</p>
Ескертпе: кесте және сауалнама автормен құрастырылған			

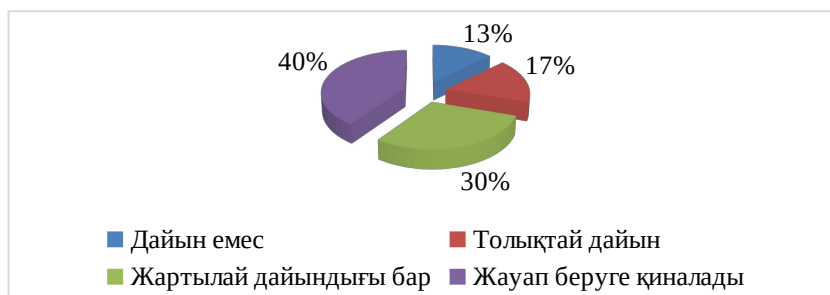

Сурет 2 – Университет педагогтарының SMART-технологияларды пайдалана отырып жұмысқа дайындығы туралы сауалнама жауаптары

Сауалнама нәтижелері көрсеткендей, мұғалімдердің 13%-ы смарт-технологияларды қолдануға дайын емес, ал 40% - ы жауап беру қиынға соғады, өйткені олар тек қолда бар ресурсты оқу процесіне бейімдей алады, бірақ сабаққа қажетті материалды өз бетінше жасай алмайды (сурет 2).

Мұғалімдердің SMART-технологияларды пайдалануға дайындығын қалыптастырудағы көрсетілген кедергілер мен тәсілдер білім беру мекемелерінің алдында тұрған кешенді міндетті көрсетеді. Бұл мәселені шешу екі негізгі кедергілерді жоюдан басталады: педагогтерде ақпараттық-коммуникациялық технологиялардың (акт) дағдыларының жетіспеушілігі және материалдық-техникалық базаның жеткіліксіз жабдықталуы. Мұғалімдердің дайындықтарын тиімді қалыптастыру үшін мына тәсілдерді пайдаланса болады:

- Ақпаратпен жұмыс істеуге деген көзқарасы бар педагогтің ақпараттық уәждемесін қалыптастыру.

- Педагогтердің ақпаратпен жұмыс істеу және оны одан әрі кәсіби қызметінде қолдану қабілеті ретінде түсінілетін ақпараттық қызметке қабілеттілігін қалыптастыру, SMART-технологияларды қолдану мүмкіндіктері туралы білімді игеру

- Әртүрлі ақпаратты өңдеу және пайдалану бойынша коммуникативтік әдістерді меңгеру ретінде педагогтердің ақпараттық коммуникацияны жүзеге асыру қабілетін қалыптастыру.

Қорытынды

Қорытындылай келе, зерттеу SMART-технологияларды білім беру процесіне біріктіру ақпараттық қоғамның заманауи талабын ғана емес, сонымен қатар білім беру сапасы мен қолжетімділігін арттыру қажеттілігін де білдіретінін көрсетті.

АКТ құзыреттіліктерін, ақпараттық мотивация мен коммуникативтік дағдыларды қалыптастыруға және дамытуға бағытталған біліктілікті арттыру және кәсіптік оқыту бағдарламаларын әзірлеу және іске асыру білім беру мекемелері үшін басымдыққа айналуға тиіс. Мұндай бағдарламалар мұғалімдерді білім беру практикасында SMART-технологияларды белсенді игеруге және қолдануға ынталандыра отырып, инновацияларға бар кедергілер мен қарсылықты еңсеруге көмектеседі.

SMART-технологияларды енгізу оқушылардың жеке қажеттіліктері мен мүмкіндіктеріне бейімделе алатын неғұрлым икемді, интерактивті және тиімді білім беру үдерісін құруға ықпал етеді, бұл ретте білім берудің жоғары сапасын және қазіргі заманғы ақпараттық қоғам жағдайында табысты жұмыс істей алатын мамандарды даярлауды қамтамасыз етеді. Осылайша, мұғалімдердің SMART-технологияларды пайдалануға дайындығын қалыптастыру инновациялық тәсілдерді білім беру процесіне сәтті интеграциялаудың және XXI ғасырда білім беру мақсаттарына қол жеткізудің негізгі факторы болып табылады.

Әдебиеттер

1. Schoner, V., Gorbet, R., Taylor, B., & Spencer, G. (2007). Using cross-disciplinary collaboration to encourage transformative learning. In Proceedings - Frontiers in Education Conference, FIE (p. T2H6-T2H11). <https://doi.org/10.1109/FIE.2007.4418069>
2. Tiejun, Z. (2017). Creative merging and practical application of "history of modern design" course online teaching platform construction and flipped classroom teaching mode. International Journal of Emerging Technologies in Learning, 12(2), 118-136. <https://doi.org/10.3991/ijet.v12i02.6318>
3. Milman, N. B., & Heinecke, W. E. (2000). Innovative integration of technology in an undergraduate history course. Theory and Research in Social Education, 28(4), 546-565. <https://doi.org/10.1080/00933104.2000.10505923>
4. Данилова Т.В., Тонких А.П. Использование инновационных технологий в ходе математической подготовки будущего учителя начальных классов в ВУЗе // Успехи гуманитарных наук. 2019. № 6. С. 101-110
5. Сеидова, Ф. М. Формирование готовности педагогических кадров вуза к использованию смарт-технологий через внутрифирменное повышение квалификации в условиях центра рекрутинга / Ф. М. Сеидова. — Текст : непосредственный // Молодой ученый. — 2022. — № 48 (443). — С. 441-443. — URL: <https://moluch.ru/archive/443/96915/> (дата обращения: 13.02.2024).

ӘОЖ

ХИМИЯ ПӘНІНДЕГІ МОДЕЛЬДЕУ ЭЛЕМЕНТТЕРІ

Керимбаева К.З., Сапақ А.С., Шертаева Н.Т., Шиназбекова Ш.С.

Ө.Жәнібековатындағы Оңтүстік Қазақстан педагогикалық университеті, Шымкент,
Қазақстан

Резюме

Элементы моделирование занимают большое место в преподавании химии. Но в настоящее время многие не знают, какой тип моделирующего элемента следует использовать при преподавании химии. В данной статье представлена подробная информация о видах элементов моделирования, прочитав статью вы познакомитесь с элементами моделирования.

Summary

Modeling elements occupy a large place in the teaching of chemistry. But nowadays, not many people know which type of modeling element should be used in teaching chemistry. This article provides detailed information about the types of modeling elements, after reading the article you will be able to get acquainted with the modeling elements in detail

Химияда модельдеу элементтері -бұл химиялық процестерді жақсы түсінуге және түсіндіруге мүмкіндік беретін нақты жүйенің немесе құбылыстың жеңілдетілген көрінісі. Химиядағы модельдер атомдардың, молекулалардың және материалдардың құрылымы мен қасиеттерін сипаттау және химиялық реакцияларды өзара әрекеттесулерді болжау үшін қолданылады. Химиядағы модельдер табиғаты мен деңгейі бойынша әр түрлі болады. Олар аналитикалық, математикалық, графикалық немесе компьютерлік және тағы басқа .[1]

Әрбір модельдің артықшылықтары мен шектеулері бар және модельді таңдау зерттеудің нақты міндеті мен мақсатына байланысты. Химиядағы модельдердің негізгі мақсаты-химиялық жүйелер мен процестер туралы жеңілдетілген, бірақ әлі де жеткілікті дәл

түсінік беру. Модельдер атомдар мен молекулалардың қалай әрекеттесетінін, олардың арасында қандай күштер әрекет ететінін және қандай қасиеттер мен реакциялар болуы мүмкін екенін түсінуге көмектеседі. Химиядағы модельдер сонымен қатар жаңа химиялық қосылыстар мен материалдарды болжау сондай-ақ қолданылу саласын білу үшін маңызды.

Химиядағы модельдердің түрлері. Химияда химиялық құбылыстарды сипаттау және болжау үшін қолданылатын модельдердің бірнеше түрі бар. Модельдің әр түрінің өзіндік ерекшеліктері бар және химиялық зерттеулердің әртүрлі салаларында қолданылады.[2]

Кванттық химиялық модельдер. Кванттық химиялық модельдер кванттық механика принциптеріне негізделген және атомдар мен молекулалардың электрондық құрылымын сипаттау үшін қолданылады. Олар энергия деңгейлерін, сіңіру және шығару спектрлерін, химиялық байланыстар мен реакцияларды болжауға мүмкіндік береді. Кванттық химиялық модельдерді молекулалардың геометриясын анықтау, реакциялардың активтену энергиясын есептеу және электронды ауысуларды зерттеу үшін пайдалануға болады. Химияда қолданылатын модельдеу элементтерінің түрлері.

Молекулалық-динамикалық модельдер. Молекулалық динамикалық модельдер жүйедегі атомдар мен молекулалардың қозғалысы мен өзара әрекеттесуін зерттеу үшін қолданылады. Олар классикалық механикаға негізделген және диффузия, конформациялық динамика және ерітінділердегі реакциялар сияқты физикалық және химиялық процестерді модельдеуге және талдауға мүмкіндік береді.

Кванттық химиялық модельдер. Кванттық химиялық модельдер кванттық механика принциптеріне негізделген және атомдар мен молекулалардың электрондық құрылымын сипаттау үшін қолданылады. Олар энергия деңгейлерін, сіңіру және шығару спектрлерін, химиялық байланыстар мен реакцияларды болжауға мүмкіндік береді. Кванттық химиялық модельдерді молекулалардың геометриясын анықтау, реакциялардың активтену энергиясын есептеу және электронды ауысуларды зерттеу үшін пайдалануға болады.

Молекулалық-динамикалық модельдер. Молекулалық динамикалық модельдер жүйедегі атомдар мен молекулалардың қозғалысы мен өзара әрекеттесуін зерттеу үшін қолданылады. Олар классикалық механикаға негізделген және диффузия, конформациялық динамика және ерітінділердегі реакциялар сияқты физикалық және химиялық процестерді модельдеуге және талдауға мүмкіндік береді. Молекулалық динамикалық модельдерді молекулалардың құрылымы мен қасиеттерін анықтау, еріткіштермен әрекеттесуді зерттеу және реакция кинетикасын зерттеу үшін пайдалануға болады.[3]

Статистикалық модельдер. Статистикалық модельдер химиялық жүйелердің статистикалық қасиеттері мен мінез-құлқын сипаттау және болжау үшін қолданылады. Олар термодинамикалық принциптерге негізделген және тепе-теңдік күйлерін анықтауға мүмкіндік береді, энергия мен энтропияның таралуы, және жүйенің термодинамикалық қасиеттерін болжау. Статистикалық модельдерді энтальпия, энтропия және бос энергия сияқты термодинамикалық параметрлерді анықтау және тепе-теңдік күйлері мен фазалық ауысуларды зерттеу үшін пайдалануға болады.

Химиядағы модельдердің бұл үш түрі негізгі болып табылады және зерттеулер мен өнеркәсіпте кеңінен қолданылады. Модельдің әр түрінің өзіндік артықшылықтары мен шектеулері бар және оларды таңдау зерттеудің нақты міндеті мен мақсаттарына байланысты. [4]

Мен өзімнің практикалық тәжірибемде *Кванттық химиялық модельдеу* элементін қолдандым. Кванттық химиялық модельдеудің артықшылығын жоғарыда атап өткендей, атомдар мен молекулалар тақырыбын өткенде практика жүзінде қолданып өттім. Ең алдымен сабақ өту барысында қолданысқа әле енбеген электронды кестені қолдануым (1-сурет). Электронды кестенің арқасында оқушылар атомда электрондар қалай қозғалатынын

және қай атомда неше деңгей бар екендігін көре алады. Сабақтың оңай әрі қызықты өтуіне

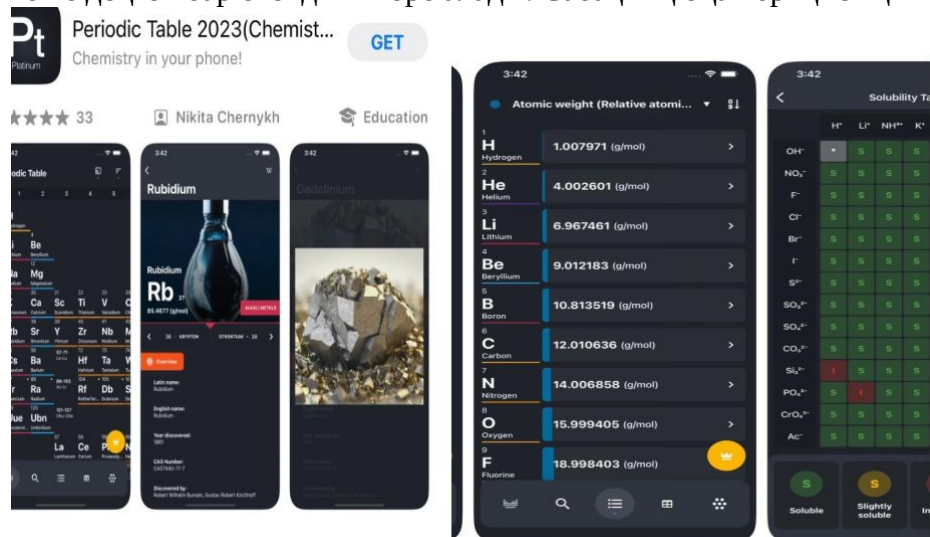

септігін тигізеді.

1-сурет.Электронды кесте.

Келесі тәжірибемде *шар өзекті модельдер* арқылы білім алушылар органикалық қосылыстардың пішінін өз қолдарымен жасап модельдерін тұрғызады. Модельдерді қолдан жасау арқылы білім алушылардың есінде ұзақ сақталуын және қай элементпен қандай байланыс арқыла қосылып жатқандығын айырықша айқындалады (2-сурет).

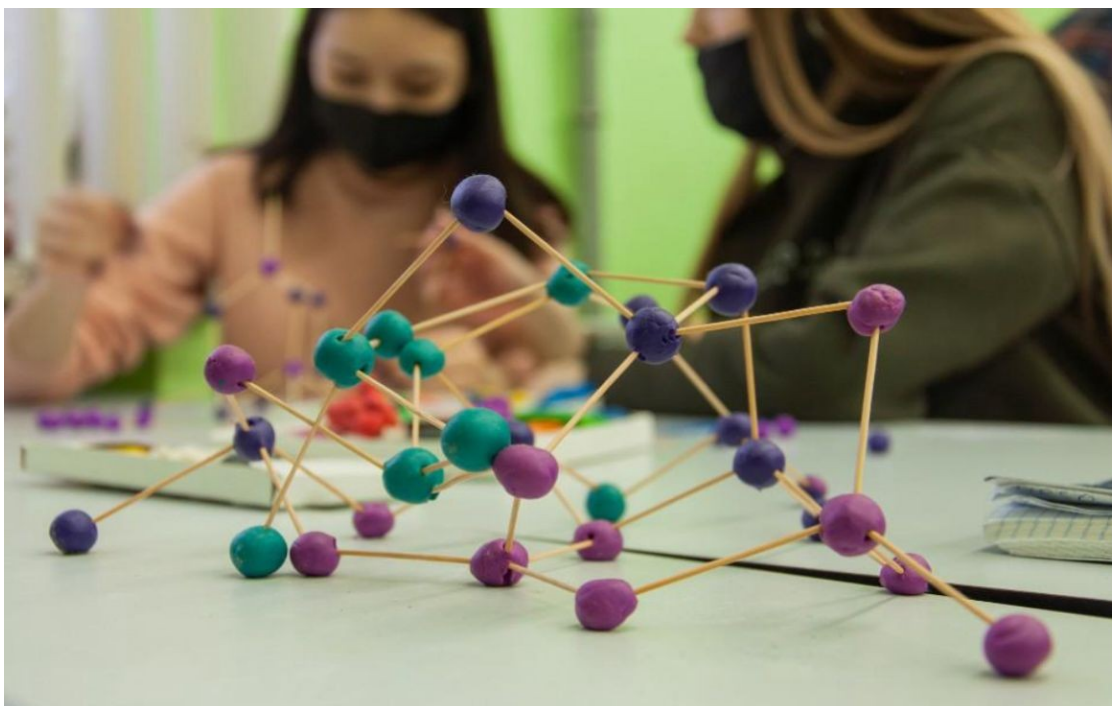

2-сурет.Шар өзекті модельдер.

Химияда қандай модельдеу элементтерін қолдансақ та біздің мақсатымыз, білікті Қазақстанның болашағы бола алатын жастарды тәрбиелеп шығару болып табылады

Әдебиеттер

1. Велединская С.Б., Дорофеева М.Ю. Смешанное обучение: секреты эффективности // Высшее образование сегодня. – 2014. – № 8. – С. 8-13.
2. Федосеева Л.А. Концепция педагогического воспитания Е.В. Бондаревской // Современные научные исследования и инновации. – 2019. – № 8.
3. Нечитайлова Е. В. Смешанное обучение как основа формирования единой образовательной среды // Химия в школе. – 2014. – № 9. – С. 22-28.
4. https://studref.com/613797/tovarovedenie/tehnologiya_proizvodstva_sredstv_u_hodu_kozhey

ӘОЖ 372.854

ХИМИЯ ПӘНІН ОҚЫТУДАҒЫ ПӘНАРАЛЫҚ ИНТЕГРАЦИЯ

Алшора А.С., Керимбаева К.З. т.ғ.к., доцент, Шертаева Н.Т. х.ғ.к., доцент.

Ө. Жәнібеков атындағы Оңтүстік Қазақстан педагогикалық университеті, Шымкент, Қазақстан.

Резюме

В данной статье раскрываются перспективы и дидактические основы развития у студентов знаний и умений в междисциплинарной коммуникации, которая считается основной частью современного образования. Говорится о том, насколько эффективно уроки, организуемые в ходе освоения, соотносятся с другими предметами. В статье показаны пути повышения эффективности обучения и решения задач математическими методами в рамках совместимости химии с математикой.

Summary

This article reveals the prospects and didactic foundations for the development of students' knowledge and skills in interdisciplinary communication, which is considered the main part of modern education. It talks about how effectively the lessons organized during mastery relate to other subjects. The article shows ways to increase the efficiency of teaching and solving problems using mathematical methods within the framework of the compatibility of chemistry with mathematics.

Жалпы білім беретін оқу орындарында, академиялық лицейде, кәсіптік мектептерде оқытылатын химия, математика, физика, биология, география, жаратылыстану және экология пәндерінің байланысы жан-жақты және ерекше мәнге ие. Өйткені химиялық заңдар формулалар – математикалық теңдеулер түрінде өрнектелді. Математикалық формулалар химиялық құбылыстарды талдауда және қорытынды жасауда қолданылады. Сонымен қатар, математикалық түсініктер есептерді шешуде және зертханалық жұмыстарды орындауда ыңғайлы болады. Студенттердің химиядан алған теориялық білімдерін бекіту үшін есептер мен жаттығуларды өз бетінше орындай алуы маңызды. Есептерді шығара білу мектеп, лицей және кәсіптік колледж студенттеріне, сонымен қатар жоғары оқу орындарының студенттеріне көптеген химиялық процестер мен заңдылықтарды терең оқып, түсінуге мүмкіндік береді. Жоғары оқу орнына түсетін студенттерге арналған кейбір оқу құралдарында есептерді шешу екінші кезектегі міндет болып саналады. Есептердің әртүрлі типтерінің сипаттамаларына және оларды шешу әдістеріне назар аударылмайды. Қазіргі таңда тек қана педагогтың еңбегі мен шеберлігіне негізделіп ұйымдастырылған білімнің жақсы нәтиже бермейтіні ешкімге де жасырын емес[1].

Ендігі жерде педагогтың басты міндеті – оқушыларға дайын білім беру емес, олардың білімді өз бетінше меңгеруіне көмектесу. Ол үшін оқу-тәрбие үрдісін оқушылардың қабілеті мен мүмкіндіктерін жан-жақты көрсетіп, бар күшін оқуға жұмсайтындай дәрежеде жетілдіру қажет. Қазір оқыту үрдісінде оқушыларды жалықтырмайтын, өз бетімен ойлануға, жұмыс істеуге жетелейтін түрлі әдіс-тәсілдерді, оқыту құралдарын тиімді пайдаланудың маңызы зор. Өйткені оқушы дәстүрлі оқыту үрдісінде объект болып саналса, бүгінгі таңда ол субъектіге айналып отыр.

Мақсатымыз – жалпы орта білім беретін мектеп, академиялық лицей және кәсіптік колледж оқушыларын химия пәнінен есептерді шығарудың ғылыми-көпшілік әдістерімен таныстыру, химия пәнінен есеп шығарудың ең қолайлы әдістерін қолдану, оқушылардың химия пәніне қызығушылығын тудыратын есептерді шығару. Соңғы жылдары тест сұрақтарының жетілдіріліп, күрделене түсуіне байланысты барлық жоғары оқу орындарына түсетін жастардың тест сұрақтарына жауап табудың жылдам жолдарын үйренуге қызығушылық танытуы заңды. Біз студенттерге есептерді шешудің математикалық әдістерін қолдану ыңғайлы және жылдам екенін еске салғымыз келеді. Осындай әдістердің бірі химиялық есептерді шешуде алгебралық ондық логарифмдерді және дискриминант теңдеулерін қолдану болып табылады. Химиялық есептерді дискриминант әдісімен шешу төменде талданады. Дұрыс реакцияның жылдамдығы v_1 уақыт өткен сайын азаяды, өйткені А және В әрекеттесуші заттар жұмсалып, олардың концентрациясы төмендейді[2].

Кері реакцияның жылдамдығы v_2 артады, өйткені С және D заттар түзілген сайын олардың концентрациясы да артады. Белгілі бір t уақыттан кейін қарама-қарсы реакциялардың жылдамдықтары тең болады: $v_1=v_2$. Кері процестің тура және кері реакцияларының жылдамдықтары тең болатын күй химиялық тепе-теңдік деп аталады. Химиялық тепе-теңдік орнатылған кезде $v_1 \cdot v_2$ болғандықтан:

$$k_1[A]^a \cdot [B]^b = k_2[C]^c \cdot [D]^d. \text{ Демек } \frac{[C]^c \times [D]^d}{[A]^a \times [B]^b} = K_M$$

K_M - тепе-теңдік константасы. Тепе-теңдік константасының мәні әрекеттесуші заттардың табиғатына және температураға байланысты. Тепе-теңдік жағдайында реакция жүйесіндегі заттардың молярлық концентрациясы тепе-теңдік концентрациясы деп аталады. Егер реакция басталғанға дейінгі А затының молярлық концентрациясы C_A болса, онда тепе-теңдік концентрациясы $[A]$ қабылданады. Химиялық тепе-теңдік орнаған кезде реакция тоқтамайды, қарама-қарсы екі процесс арасында динамикалық (жылжымалы) химиялық тепе-теңдік орнайды[3].

Мысал 1: Төмендегі $A+B \rightleftharpoons C+D$ теңдеуінде 1-ші теңдеу ретімен жазылған заттардың концентрациясы (моль/л) 8,3,2,12 болды. Жүйеде тепе-теңдікте 2 моль/л С заты бөлінді. А және D заттардың жаңа концентрацияларын анықтаңдар
Шешуі: 1) Бастапқыда олардың тепе-теңдік концентрацияларына сүйене отырып, тепе-теңдік константасы табылады.

$$K_M = \frac{[C] \times [D]}{[A] \times [B]} = \frac{2 \times 12}{8 \times 3} = 1$$

2) Тепе-теңдік константасы негізінде А және D заттардың жаңа концентрациясы табылды. Жүйенің тепе-теңдік константасы жүйеге тепе-теңдікте қанша зат қосылса да, одан қанша зат алынса да өзгермейді.

3) Реакция жағынан белгілі бір мөлшерді алып тастаса, осы жағына +x қосылады, ал қарсы жағынан -x шегеріледі. Сонымен,

$$8-x \quad 3-x \quad 2-2=0+x \quad 12+x$$



Осының негізінде теңдеу құрылады.

$$1 = \frac{[0+x] \times [12+x]}{[8-x] \times [3-x]} = \frac{12+x^2}{24-8x+3x+x^2} = \frac{12x+x^2}{24-11x+x^2} = 1$$

$$12x+x^2=24-11x+x^2$$

$$12x+11x=24$$

$$23x=24$$

$$x = \frac{24}{23} = 1,0435$$

$$x = 1,0435$$

4) Сонымен, x – А мен В қалдырғаннан кейін С мен D қосылатын сома. Осыған сүйене отырып, А және D жаңа концентрациясы келесідей болады.

$$|A|=8-1,0435=6,96 \text{ моль/л} \quad |D|=12+1,0435=13,04 \text{ моль/л}$$

5) Нәтижелер дәлдікті қамтамасыз ету үшін табылған мәнді ауыстыру арқылы тексеріледі.

$$K_M = \frac{|1,0435| \times |12+1,04|}{|8-1,04| \times |3-1,04|} = 1$$

Мысал 2. CO_2 , CO және NH_3 қоспасының сутегіге қатысты тығыздығы 13-ке тең. Бұл қоспаны тұз қышқылы ерітіндісінен өткізгенде, алынған қоспаның сутегіге қатысты тығыздығы 16 болды. Бастапқы қоспаның құрамын (%) анықтаңыз.

Шешуі: $\text{CO}_2+\text{CO}+\text{NH}_3$ қоспасының молярлық массасы $M=13 \cdot 2=26\text{г}$. NH_3 қоспаны тұз қышқылы ерітіндісінен өткізгенде тұз қышқылы ерітіндісіне сіңеді. Реакциядан кейін CO_2 және CO газдарының қоспасы қалады. Мәселені шешу үшін біз келесідей жүйені жасаймыз:

$$44x + 28y + 17(1 - x - y) = 26; \quad 27x + 11y = 9;$$

$$\frac{44x + 28y}{x + y} = 32$$

$$44x + 28y = 32x + 32y;$$

$$\begin{cases} 12x = 4y \\ 27x + 11y = 9 \end{cases} \quad x = 0,15$$

Жауап. Сонымен, бастапқы қоспада 0,15 моль (15%) CO_2 бар, 0,45 моль (45%) CO және 0,4 моль (40%) NH_3 [4].

Қорытынды

Білім беру процесінде оқушылардың білім дағдыларын дамыту, пәнаралық байланыстың барлық мүмкіндіктерінен дидактикалық принциптерге негізделген практикалық сабақтарды ұйымдастыру студенттердің теориялық және практикалық іс-әрекетін дамытуға қызмет етеді. Жалпы алғанда дидактикалық принциптер сабақты ұйымдастыру процесінде практикалық тапсырмаларды орындауға, оқытылатын теориялық құбылысты толық бейнелеуге мүмкіндік береді.

Әдебиеттер

1. Угай Я.А. Общая и неорганическая химия.- Москва: “Высшая школа”, 2002. - 527 с.
2. Коренев Ю.М., Григорев А.Н., Желиговская Н.Н., Дунаева К.Н. Задачи и вопросы по общей и неорганической химии. Москва: “Мир”, 2004. – 368 с.
3. Jonathan Clayden, Nick Greeves, and Stuart Warren Organic Chemistry Second Edition. Published in the USA by Oxford University 2012. p.1261.
4. E.Turdiqulov. “Hozirgi zamon tabiiyot fanlari mazmuni va ularni integratsiyalab o`qitishning muammolari”. “Fizika, matematika va informatika” ilmiy-uslubiy jurnali. Toshkent. 2010 yil, 2-son.

БИОЛОГИЯНЫ ОҚЫТУДА КІРІКТІРЕ ОҚЫТУ ӘДІСІ АРҚЫЛЫ ОҚУШЫЛАРДЫҢ ТАНЫМДЫҚ БЕЛСЕНДІЛІГІН АРТТЫРУ

Нарбота Ұ.У. - магистрант

Ғылыми жетекші: **Байсеитова Н.М.** - биология ғылымдарының кандидаты, доцент
Өзбекәлі Жәнібеков атындағы Оңтүстік Қазақстан мемлекеттік педагогикалық университеті,
Шымкент

Резюме

В современный период модернизации образования необходимо было разработать новые пути внедрения современных технологий в образовательный процесс. В последние годы одним из современных методов обучения является интегрированный метод обучения. В практике педагогического развития возникла проблема комплексного подхода к преподаванию различных предметов в школе. Он позволяет содержательно изменить процесс обучения, внося элементы, необходимые для достижения цели интегрированного обучения.

Summary

In the modern period of modernization of education, it was necessary to develop new ways of introducing modern technologies into the educational process. In recent years, one of the modern teaching methods is the integrated teaching method. In the practice of pedagogical development, the problem of an integrated approach to teaching various subjects at school has arisen. It allows you to meaningfully change the learning process, introducing the elements necessary to achieve the goal of integrated learning.

Қазіргі инновациялық жағдайда оқу-тәрбие процесін ұйымдастыру мұғалімнен оқушылардың оқу-танымдық іс-әрекетін ұйымдастырудың мазмұнын, формалары мен әдістерін анықтауда жаңа құндылық басымдықтарды іздеу арқылы кәсіби қызметін жетілдіруді талап етеді. Мектептегі білім беруді ұйымдастыру-әдістемелік қамтамасыз етуді жаңартудың өзекті бағыттарының бірі – бір тақырыппен, мәселемен, концепциямен байланысты оқушы өмірінің бірнеше саласын біріктіруге негізделген кіріктірілген деп аталатын курстарды жобалау.

Интеграция - ақпарат, білім, ғылымдар арасындағы байланыстарды орнатудың, сондай-ақ олардың тұтастығы мен біртұтас құрылымын қамтамасыз етудің, диалектикалық бірлікте барлық компоненттерді қамтитын жалпы және көп қырлы үрдісі. Оқу пәндерін кіріктіру вариативтіліктің, тұлғалық бағыттылықтың өсуіне, оқушылардың дүние туралы білімінің тұтастығын қалыптастыруға және мектептің жоғары сатысында тікелей немесе оқытуды саралау арқылы білім беруді бейінділеуге ықпал етеді [1].

С.В. Кульневич [2] былай деп жазады: «Интеграция – белгілі бір саладағы жалпылама білімнің бір оқу материалында мүмкіндігінше біріктіру, терең ену».

«Білім берудің интеграциясы» түсінігінің анықтамасының мәніне ғалымдар бұл процестің сан алуан қырларын көрсете отырып және оны былай түсінеді: білім берудің сапалы жаңа деңгейіне үнемі көтерілу (А.Я. Данилюк; Л.А. Милованова, И.Н. Разливинских); 2) баланың жеке басының дамуы мен өзін-өзі дамытуға бағытталған дүниенің біртұтас көзқарасын қалыптастыру мақсатында белгілі бір білім беру жүйесі шеңберінде мазмұнның құрылымдық құрамдас бөліктері арасындағы байланыстарды орнату (Н.В. Ипполитова, Н.С. Стерхова, Л.Н. Бахарева), т.б.

Білім берудегі интеграцияны жүзеге асыру механизмі кіріктірілген оқыту болып табылады. А.И. Пайгусов [3] ұсынған кіріктірілген оқыту тұжырымдамасының анықтамасын жалғастыру және толықтыру. Кіріктірілген оқыту деп әр түрлі санаттағы оқушыларға оқу процесінің мазмұны мен сапасын реттейтін құжаттарда жоспарланған оқу іс-әрекетінің нәтижелерінің синтезін қамтамасыз ететін оқытуды ұйымдастыру формасын айтамыз: білім, білік, дағды, тұлғалық ерекшеліктері, әмбебап оқу әрекеті, құзыреттілік және т.б.

Кіріктірілген оқытудың өзіне тән ерекшеліктеріне тоқтала отырып, ғалымдар (Г.Я.Гревцева, М.В.Циулина, Е.А.Болодурина, М.И.Банников, Ю.А.Лукин) төмендегілерді ажырататынын анықтадық:

1) бір мақсатқа бағыну принципі бойынша бірнеше пәндердің оқу материалын құру және қолдану;

2) пәнаралық байланыстарды анықтау және жандандыру;

3) оқытушының жоспарлауы және оқушылардың әртүрлі пәндік салалардағы ұқсас тақырыптарды бір уақытта әзірлеуі;

4) жаңа оқу курстары бағдарламаларының мазмұнын әртүрлі пәндік салалардағы ақпаратты біріктіру негізінде жобалау және т.б.

Кіріктірілген сабақтар шеше алатын негізгі міндеттердің ішінде біз мыналарды бөліп көрсетеміз:

- оқу-танымдық (оқушылардың логикалық, әдістемелік, жалпы оқу әрекетінің элементтерін меңгеруі; жоспарлау, талдау, рефлексия, өзін-өзі бағалау тәжірибесін қалыптастыру);

- ақпараттық (ақпаратпен жұмыс істеу дағдыларын қалыптастыру: іздеу, талдау, таңдау, түрлендіру, сақтау және беру);

- коммуникативті (оқушылардың айналадағы және алыстағы оқиғалармен және адамдармен әрекеттесу тәсілдерін дамыту; топта, ұжымда жұмыс істеу дағдыларын қалыптастыру).

Кіріктірілген оқытудың дидактикалық бірлігі кіріктірілген сабақ болып табылады. Осы сабақ форматын қазіргі білім беру жүйесінде пайдалану қажет:

1) материалды дәстүрлі түрде беруді оқушылар үшін түпнұсқа және қызықты етіп қайта пішімдеу;

2) оқушының мұғалімнің жетекшілігімен оқу процесіне және өз бетінше танымдық әрекетіне қызығушылығын арттыру;

3) білім алушылардың білім сапасы мен білім деңгейін көтеру;

4) оқытудың тиімділігін арттыру;

5) оқушыда сабақта және сабақтан тыс жұмыстарда басқа оқушылармен және мұғаліммен ынтымақтастыққа ұмтылуын дамыту;

6) оқушыға әр түрлі әлеуметтік-экономикалық жағдайларда әрі қарай оқу қызметінің мазмұнын және өмірді табысты меңгеру үшін қажетті ХХІ ғасырдағы әмбебап білім беру қызметі мен негізгі дағдыларды қалыптастыруға ықпал ету және т.б.

Кіріктірілген сабақтардың құрылымы әдеттегіден келесі жолдармен ерекшеленеді:

- оқу материалының түсініктілігі, жинақылығы, қысқалығы;

- сабақтың әр кезеңінде кіріктірілген пәндердің логикасы мен реттілігі;

- сабақта қолданылатын оқу материалының үлкен ақпараттық сыйымдылығы.

Кіріктірілген сабақтарды сәтті өткізу үшін қызығушылық пен шығармашылық атмосферасын құру қажет. Мұғалімнің мақсатты жұмысы, оқушылардың санасында байланыстардың пайда болуына ықпал ететін ойластырылған дидактикалық әдіс-тәсілдер жүйесі қажет. Бұған биологияны пәнаралық негізде оқыту арқылы қол жеткізіледі.

Жаратылыстану циклінің пәндері бойынша оқулықтарды талдау әр түрлі пәндер бойынша оқулықтарда көптеген фактілер мен ұғымдардың қайта-қайта беріліп отырғанын, «көбінесе бір ұғымды әртүрлі авторлар әртүрлі түсіндіреді, бұл оларды меңгеруді қиындатады. Жаратылыстану пәндері бойынша бағдарламаларды талдау оқу-әдістемелік кешендерде интеграцияға тиісті көңіл бөлінбегендігі туралы қорытындыға келді».

Мысалы: биология пәнін оқыту оқушылар физика, химия пәндерін оқуға кіріспей тұрып басталады. Осыған байланысты өсімдік тіршілігіндегі негізгі процестер: минералды және көміртегімен қоректенуі, зат алмасуы, тыныс алуы туралы білімдер негізінен дұрыс ғылыми негіздеусіз, бастауыш деңгейде игеріледі, өйткені оқушылар көптеген физикалық және химиялық ұғымдарды білмейді. Осының негізінде:

1. Мектеп оқушыларының дүниеге біртұтас көзқарасын ойдағыдай қалыптастыру үшін оқыту процесінде бірінші кезекте оқу жоспары мен бағдарламада қарастырылған жаратылыстану пәндерінің жекелеген пәндері арасында тығыз байланыс орнату қажет;

2. Интеграцияның қажеттілігін ғылыми ойдың дамуы да көрсетеді: радиоастрономия, кибернетика, биотехнология және т.б. жетістіктері әртүрлі мамандықтағы ғалымдардың: физиктердің, математиктердің, биологтардың, химиктердің, биохимиктердің тығыз ынтымақтастығының нәтижесі болып табылады.

3. Қазіргі жағдайда ғалымның ғана емес, қоғамның кез келген мүшесінің қызметі жан-жақты білімді қажет етеді. Осылайша, қарапайым ауыл шаруашылығы қызметкері өнімділікті арттыру үшін күрделі биологиялық объектілерге әсер ететін әртүрлі факторлардың өзара байланысын білуі керек. Оған мыналар жатады: қоршаған орта жағдайларының (жарық, жылу, ылғал, электр және магнит өрістері) жануарлар мен өсімдіктерге әсерін зерттеу; өсімдіктер мен жануарлардың өсуі мен дамуының биологиялық процестеріндегі физикалық құбылыстардың рөлін түсіндіру (булану, диффузия);

өсімдіктер мен жануарлардың тіршілігіне мақсатты әсер ету (жарықпен сәулелену, радиоактивті сәулелену, жылудың әсері, электр тогы). Ал мектептің міндеті – оқушыларды өмірге, еңбекке дайындау [4].

Сонымен, кіріктірілген сабақты өткізу мұғалім жұмысындағы іс-әрекеттің маңызды бағдары, мектеп оқушыларының танымдық іс-әрекетін белсендірудің шарты болып табылады, бұл көптеген қарама-қайшылықтарды ашуға мүмкіндік береді. Әртүрлі оқу пәндерінен алынған білімді бір ғана мәселені шешу үшін қолдану ғылыми дүниетаным мен білімді кеңінен жеткізу дағдыларын қалыптастыруға ықпал етеді.

Биология – оқу бағдарламалары мектепте оқытылатын көптеген пәндермен интеграцияланатын пән. Көптеген сабақтарда біз әртүрлі интеграциялық сілтемелерді пайдалана аламыз.

Пәнаралық байланыс келесідей болуы мүмкін:

Түйіндік – өз тақырыбын толық және терең меңгеру үшін сабақ бойына пәнаралық байланысты жүзеге асыру. Сонымен, «Көру мүшесінің құрылысы» тақырыбын оқығанда сабақ бойы физикалық ұғымдарға сүйену керек: линза, фокус, фокус аралығы, аккомодация, сәуле жолы, сыну

Теориялық және практикалық сұрақтар кезектесіп тұратын екілік сабақтар. Мысалы, «Бұлшық ет жұмысы» тақырыбын оқи отырып, оқушылар динамикалық, статистикалық жұмыс, шаршау ұғымдарымен танысады, содан кейін олар жұмыстың қай түрі тиімдірек екеніне көз жеткізеді;

Синтезделген – әмбебап заңдылықтар мен принциптерді ашу мақсатында оқушылардың әртүрлі пәндерден алған білімдері шоғырланған арнайы ұйымдастырылған, қайталанатын жалпылау. Мысалы, кіріктірілген сабақ «Тыныс алу мүшелерінің жұқпалы аурулары. Тыныс алу мүшелерінің гигиенасы» сабақ бойына медицина, биология, химия, дене шынықтыру, экология пәндері бойынша білімдер осында тоғысады.

Бейнелеу өнері: Алғашқы сабақтардан бастап және оқу жылы бойы дәптерге схемалар мен сызбалар салынады. Кіріктірілген сабақтарды қолдану оқуға белсенді көзқарасты қалыптастырады, соның нәтижесінде балалардың дүниені тұтас қабылдауы қалыптасады. Қазіргі ғылымның барлық салалары бір-бірімен тығыз байланысты, сондықтан мектеп пәндерін бір-бірінен оқшаулау мүмкін емес.

Мектептегі кіріктірілген сабақтардың артықшылықтары:

Балаларды қоршаған әлем олар әртүрлілік пен бірлікте белгілі, және көбінесе осы бірліктің жеке құбылыстарын зерттеуге бағытталған мектеп циклінің субъектілері бүкіл құбылыс туралы түсінік бермейді, оны жеке фрагменттерге бөледі.

Кіріктірілген сабақтар оқушылардың өз мүмкіндіктерін дамытады, қоршаған шындық туралы белсенді білім алуға, себеп-салдар байланыстарын түсінуге және табуға, логиканы, ойлауды, қарым-қатынас дағдыларын дамытады. Әдеттегіден көбірек дәрежеде олар сөйлеуді дамытуға, салыстыру, жалпылау, қорытынды жасау қабілетін қалыптастыруға ықпал етеді.

Кіріктірілген сабақтарды өткізу формасы стандартты емес, қызықты.

Әртүрлі жұмыс түрлерін қолдану оқушылардың зейінін жоғары деңгейде ұстайды, бұл мұндай сабақтардың дамытушылық тиімділігі туралы айтуға мүмкіндік береді.

Кіріктірілген сабақтар әр түрлі іс-әрекетке көшу арқылы оқушылардың шаршауын, шамадан тыс жүктемесін басады, танымдық қызығушылығын күрт арттырады, мектеп оқушыларының қиялын, зейінін, ойлауын, сөйлеуін, есте сақтауын дамытуға қызмет етеді.

Осылайша кіріктірілген сабақтар оқушылардың әлеуетін дамытады, қоршаған шындықты білуге ынталандырады, ойлау логикасын, қарым-қатынас дағдыларын дамытады. Дәл осы оқыту болашақта заманауи қоғамның интеграцияланған ақпараттық кеңістігінде бәсекеге қабілетті маманды береді.

Әдебиеттер

1. Стерхова Н.С., Разливинских И.Н., Милованова Л.А. Использование возможностей интегрированного обучения в образовательном процессе начальной школы // Современные проблемы науки и образования. – Москва, 2022. – № 3.
2. Кульневич С.В. Анализ современного урока. Практическое пособие. – Ростов-на-Дону, 2006.
3. Пайгусов А. И. Технология подготовки и проведения интегрированного урока: Учебно-методическое пособие / А. И. Пайгусов. –Чебоксары: ЧГПУ, 2002. –С.46-48.
4. Знагирова Л.Н.Открытый интегрированный урок биологии и географии// Научный журнал «Биология в школе».–Алматы, 2007.- № 4. -С.41-44.

УДК: 691.54:666.97:620.193.15

МОДИФИКАЦИЯ ЦЕМЕНТНЫХ СИСТЕМ ДЛЯ ЗАЩИТЫ ОТ ЖИДКОСТНОЙ КОРРОЗИИ ПЕРВОГО ВИДА

Н.Т. Шертаева¹, Б.Б. Шағраева², С.С.Битұрсын³

¹Кандидат химических наук, доцент Южно-Казахстанского педагогического университета имени Ө.Жанибекова, (Казакстан, г.Шымкент), e-mail: Nailyaximik@mail.ru, <https://orcid.org/0000-0001-6446-4953>

²Кандидат химических наук, доцент Южно-Казахстанского педагогического университета имени Ө.Жанибекова, (Казакстан, г.Шымкент), e-mail: bibi-0305@mail.ru, <https://orcid.org/0000-0002-9606-8709>

³PhD, атнрший преподаватель Южно-Казахстанского педагогического университета имени Ө.Жанибекова, (Казакстан, г.Шымкент), e-mail: sbitursyn@mail.ru, <https://orcid.org/0000-0002-0270-0858>

Түйін

Бұл мақалада процестің бастапқы кезеңінде сулы бейтарап ортада цемент композиттерінің коррозиялық массасын тасымалдау және модификацияланған бетон және темірбетон конструкцияларының қызмет ету мерзімін болжау бойынша зерттеулер келтірілген.

Summary

The article presents the study of the corrosion mass transfer of cement composites in aqueous neutral media in the initial period of the process and the prediction of the service life of modified concrete and reinforced concrete structures.

Известно, что в процессе эксплуатации изменяются свойства функционирующего объекта, в том числе показатели его долговечности и надежности. Причина этого кроется в коррозионных процессах. Коррозией бетона называют необратимое ухудшение его свойств и характеристик в результате физического, химического, физико-химического или биологического воздействий коррозионной среды и внутренних процессов в бетоне [1].

Коррозии содействует трещинообразование, вызываемое различными причинами: расширением цемента при экзотермии, нагреванием солнечными лучами, попеременным увлажнением и замораживанием, ударным воздействием, перенапряжением. В начале процесс деструкции бетона имеет невысокую скорость, но со временем скорость процесса увеличивается и растёт до тех пор, пока не наступает нарушение монолитности бетона конструкции.

В середине XX века профессор В. М. Москвин предложил классифицировать процессы коррозии, протекающие в бетоне и разделить их на три вида [2]. Коррозия бетона вследствие выщелачивания относится к коррозии первого вида. Наиболее растворимым компонентом цементного камня является гидроксид кальция, поэтому данный вид коррозии определяют как процесс «выщелачивания» извести. Разрушение цементного камня начинается с вымывания щелочи - $\text{Ca}(\text{OH})_2$, растворимость, которой составляет 1,2 г/л (в пересчете на CaO), а затем идет разрушение клинкерных минералов. Выщелачивание 15-30% CaO цементного камня приводит к уменьшению прочности на 40-50%. Необходимо отметить, что на этот вид коррозии бетона также влияет технология производства конструкции.

В "классическую" трехкомпонентную бетонную смесь (цемент, вода, заполнители), как правило, вводят различные добавки с целью положительного воздействия на свойства смеси и затвердевшего бетона. Такие добавки называют еще модификаторами, так они обычно очень существенно изменяют первоначальные свойства материала. Во многих случаях для бетонных смесей введение добавок является обязательным условием достижения требуемых свойств. Так, качественные литые высокопрочные бетоны, используемые в монолитном домостроении, нельзя получить без добавок-суперпластификаторов и активных минеральных наполнителей. Дорожный и гидротехнический бетоны, к которым предъявляются повышенные требования по морозостойкости, плотности, водонепроницаемости, обязательно должны иметь в своем составе эффективные пластификаторы и воздухововлекающие добавки. Для обеспечения ячеистой структуры теплоизоляционных бетонов вводят пено- и газообразователи.

Добавки, применяемые при приготовлении бетона, делят на следующие виды: активные минеральные добавки (природные и искусственные), добавки – наполнители, химические добавки (ПАВ), добавки – ускорители твердения, добавки – ингибиторы коррозии стали, противоморозные и комплексные [3].

Действие добавок в бетонной смеси основано на одновременном использовании нескольких физико-химических явлений: поверхностной адсорбции, пространственной электростатической сепарации частиц, воздействующих на зёрна цемента и заполнителей мелких фракций, а также влияющих на процесс гидратации цемента.

Безусловно, введение в состав бетонной смеси различных добавок оказывает влияние и на коррозионную стойкость строительных композитов.

Цементный камень на основе модифицированного цемента обладает достаточно высокой коррозионной стойкостью в хлоридной и хлоридно-магнезильной среде. Это позволяет использовать его при гидроизоляции различных объектов. Добавление к цементам различных полимеров обеспечивает антикоррозийную защиту бетонных сооружений, находящихся под воздействием сильно агрессивных сред. Испытания образцов из безусадочных полимерцементных растворов на промышленных объектах показывают отсутствие сбросов прочности в течение 5 лет. В то же время образцы из цементно-песчаного раствора на портландцементе без расширяющихся добавок к 3 годам хранения в агрессивных средах уменьшили предел прочности при сжатии на 17 % по сравнению с образцами в возрасте 1 года. Коррозионная стойкость цементов повышается, благодаря формированию плотного цементного камня при твердении. Коэффициент стойкости образцов, хранившихся в различных агрессивных средах через 1 год близок к единице, что свидетельствует о высокой стойкости цементного камня против воздействия агрессивных сред [4].

Применение химических добавок в незначительных количествах от массы цемента снижает вероятность коррозии бетона, также обеспечивается технический и экономический эффекты.

Одной из них является нитрат кальция, который используется в строительстве как ускоритель твердения бетона, как противоморозная и комплексная химическая добавка, улучшающая физико-механические свойства бетона, а также как ингибитор коррозии арматуры. Способствует: ускоренному набору прочности бетонной смеси, пролонгирует набор прочности бетона, увеличивает сроки схватывания, увеличивает прочность на сжатие, как на ранней стадии, так и спустя длительное время, повышает устойчивость к трещинообразованию и истиранию, позволяет производить бетоны при температурах воздуха до -25°C ; ингибирует коррозию арматуры, вызванную повышенным содержанием хлоридов; полностью вступает в химические реакции с цементом, не вызывая последующего «высолотообразования» [4].

Поэтому нитрат кальция выбран нами для исследования коррозионного массопереноса цементных композитов в водных нейтральных средах в начальный период времени процесса.

В соответствии с разработанной методикой исследования на коррозионную стойкость проводилось на образцах-кубах размером $3 \times 3 \times 3 \text{ см}$ [5]. Система составлялась из плотно подогнанных друг к другу пластин размером $1 \times 3 \times 3 \text{ см}$. Боковые грани пластин, а также торцевая грань нижней пластины, покрывались слоем битумно-полимерной мастики холодного отверждения марки «Технониколь». Образцы изготавливались из цементного раствора нормальной густоты, на основе портландцемента марки 500 ГОСТ 31108-2003 «Цементы общестроительные», с добавлением модифицирующей добавки нитрата кальция, в количестве 0,5, 1, 1,5 % от массы цемента. После 28-суточного предварительного твердения при нормальных условиях их погружали в дистиллированную воду. Размеры образцов и условия их твердения (температура $20 \pm 2^{\circ}\text{C}$ и относительная влажность воздуха 50-70 %) соответствуют ГОСТ 5802-89 «Растворы строительные. Методы испытаний». Образцы помещались в водную среду объемом 1000 см^3 с $\text{pH}=6,6$, откуда с периодичностью 14 суток отбирались пробы для титрования, объемом 100 см^3 .

Исследования проводились комплексометрическим методом, для определения содержания катионов кальция в жидкой среде в соответствии с требованиями ГОСТ 23268.5-78 «Воды минеральные питьевые лечебные, лечебно-столовые и природные столовые. Методы определения ионов кальция и магния». Метод основан на образовании устойчивых комплексных соединений при титровании растворов катионов металлов стандартными растворами комплексообразователей [6]. Длительность эксперимента составляла 56 суток. На рисунке 1 показаны результаты исследований, и построены кинетические зависимости изменения концентрации катионов Ca^{2+} от времени при различном содержании нитрата кальция в исследуемых образцах.



Рис.1. Зависимость изменения концентрации катионов Ca^{2+} в жидкой фазе от времени процесса:

- - образцы цементных кубов без добавки; образцы цементных кубов содержащие $\text{Ca}(\text{NO}_3)_2$:
 ▽ - 0.5 % от массы цемента; △ - 1 % от массы цемента; ○ - 1.5 % от массы цемента

Суждение о кинетике и степени развития процессов коррозии проводилось на основании результатов химического анализа жидкой фазы. Следует отметить, что в начальный период времени (14 суток) наблюдается значительный рост концентрации катионов кальция в водной среде, характерный для всех образцов. В период с 14 по 56 сутки концентрация Ca^{2+} в воде непрерывно увеличивается при отсутствии добавки, а с добавкой-модификатором наблюдается тенденция снижения концентрации катионов кальция в жидкости. Из рисунка 1 видно, что содержание Ca^{2+} в водной среде образцов без добавки выше, по сравнению с образцами, к которым добавлялся модификатор. Следовательно, снижается возможность формирования легкорастворимого «свободного гидроксида кальция» и развития коррозии бетона первого вида. Содержание катионов Ca^{2+} зависит от количества вводимого нитрата кальция. Количество добавки не влияет на динамику развития коррозии в начальный период времени (14 суток), но в дальнейшем (с 14 по 56 сутки), содержание катионов кальция в жидкой фазе уменьшается, и замедляются коррозионные процессы, протекающие в цементных системах. Оптимальное содержание добавки модификатора составляет 1.5% от массы цемента.

Положительная тенденция в улучшении физико-химических свойств и развитии антикоррозионных процессов цементного модифицированного бетона с химической добавкой-модификатором нитратом кальция, даёт возможность говорить об увеличении сроков эксплуатации бетонных и железобетонных конструкций, а также позволяет более детально исследовать данную тематику. С помощью современных методов аналитических исследований возможно построение математических моделей и анализа полученных данных на длительном промежутке времени, что обеспечит прогнозирование сроков службы модифицированных бетонных и железобетонных конструкций.

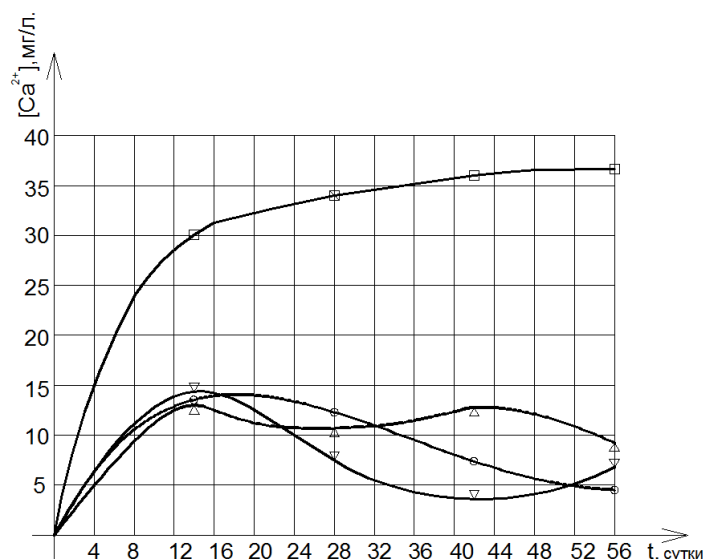
Литературы

1. Терминологический словарь по бетону и железобетону. М.: ФГУП «НИЦ «Строительство» НИИЖБ им. А.А. Гвоздева. 2007. 112 с.
2. Москвин В.М. Коррозия бетона. М.: Госстройиздат, 1952. 342 с.

3. Попов Л.Н., Ипполитов Е.Н., Афанасьева В.Ф. Основы технологического проектирования заводов железобетонных изделий; Под ред. Л.Н. Попова. М.: Высшая школа, 1988. 312с.

4. Батраков В.Г. Модифицированные бетоны. Теория и практика. М.: Технопроект, 1988. 768 с.

5. Румянцева В.Е. Экспериментальные исследования процессов массопереноса при жидкостной коррозии цементных бетонов / В.Е. Румянцева, Н.Л. Федосова, В.Л. Смельцов, В.А. Хрунов, А.Я. Костерин // Приволжский научный журнал. 2010. № 1. С. 39–45.

6. Кокурина Г.Л. Методы исследования и контроля строительных материалов. Иваново: Ивановский инженерно-строительный институт, 1988. 46 с.

ӘОЖ 1433

БИОЛОГИЯНЫ ТЕРЕҢДЕТІП ОҚЫТУ АРҚЫЛЫ БІЛІМ АЛУШЫЛАРДЫҢ ОҚУ-ЗЕРТТЕУ ЖҰМЫСТАРЫН ЖҮРГІЗУ

Пошаева Гулжамила Серикбаевна б.ғ.к., аға оқытушы-

б.ғ.к., аға оқытушы, Оңтүстік Қазақстан мемлекеттік педагогикалық университеті, Шымкент/Қазақстан, ORCID: <https://orcid.org/0000-0002-4314-4149>, email: g_2076@mail.ru

Амантай Нұрлайым Ерубайқызы-

магистрант, Оңтүстік Қазақстан Мемлекеттік Педагогикалық Университет, Шымкент/Қазақстан, <https://orcid.org/0009-0002-1131-8551>, e-mail:

nurlaiym.amantaeva@mail.ru

Резюме

В связи с ежесекундным развитием информационной технологии в нынешнее время, все аспекты системы обучения нуждаются в немедленном и эффективном изменении. Все традиционные методы обучения пользовавшиеся огромной популярностью в советские времена, потеряли свои ценности и актуальность и на данный момент не имеют в себе пользы и эффективности. Для того, чтобы развить в обучающихся способность критического мышления, необходимо предоставить возможность обучающимся самим решать вопросы в любой сфере в науке. Если в советские времена ученик лишь слушал и повторял то, что ему объяснил учитель, в наше время учителя лишь выступают в роли наставников. А ученики и студенты сами должны уметь находить проблему в любой сфере, находить причинно-следственную связь данного вопроса и найти наибольшее эффективное решение данного вопроса. Именно этот вопрос поднимается в данной исследовательской работе. В этой статье мы проведем исследование настолько эффективны современные инновационные технологии в биологии и смогут ли они помочь в развитии исследовательских способностей обучающихся.

Summary

In today's world, information technology is evolving every second, requiring immediate and effective changes in all aspects of the education system. All the traditional teaching methods which were very popular in modern times have lost their value and relevance and are now useless and ineffective. To develop students' critical thinking skills, all areas of science must provide students with opportunities to solve problems on their own. In Soviet times, students simply listened to the teacher's explanation and repeated it, but now the teacher only acts as a guide. And students themselves must be able to identify problems in any field, find out the cause-effect relationship of the problem and find the most effective solution to this problem. This is exactly the question posed in this research article. In this article, we consider how effective the latest innovative technologies are in biology and whether they can help students improve their research skills.

Мектеп қабырғасында биологияны оқыту – білім беру мазмұнының жан-жақты салалығынан бөлек, оқу зерттеу жұмыстарын ұйымдастыруды да қамтиды. Білім берудің жылдық жоспарын жасағанда оқулық бойынша тақырыптар ғана емес, оқу тәжірибелерін және жоба жұмыстарын, тәжірибелік жұмыстарды ұйымдастыру жұмыстары да кіріктірілуі қажет. Педагогиканың қазіргі түсінігінде білім берудің тәжірибелік тәсілдері бұл – білім алушылардың өздігінен бақылау және зерттеу дағдыларын дамыту, сол арқылы кез келген мәселенің себеп-салдарлық байланысын анықтап, оның шешімін анықтап үйренеді. Тәжірибелік білім берудің басты мақсаты – білім алушылардың бойында кез келген тақырыпта проблеманы анықтап, оның пайда болу себептері арқылы себеп-салдарлық байланысты анықтап, мәселенің шешімін табуды үйрету [1].

Барлық биологиялық процесстер бір-бірінен күрделілігі бойынша айырмашылық жасайды. Ал білім алушылардың ақпаратты қабылдау деңгейі әртүрлі болады. Бір сыныпта қабылдау қабілеті жиырма түрлі бала болуы мүмкін. Ал білім деңгейі әртүрлі балалардың барлығына биологияның күрделі процесстерін бірдей жеңіл меңгерту – үлкен күш-жігер мен шығармашылық қабілетті талап етеді. Қазіргі таңда білім берудің заманға сай жаңа инновациялық технологиялары бар. Олардың әрқайсысы кез келген ғылым саласына сай ерекшеліктерге ие. Соның ішінде ақпараттық-коммуникалық технологиялар: компьютер, 3D суреттер мен модельдер, проекторлар, ақпараттық білім беру ресурстары және т.б. Берілген технологияларды тақырыпқа сәйкес түрлі бағытта түрлендіріп қолдануға болады [2].

Білім алушылардың оқу-зерттеу жұмыстарын ұйымдастыру мен жүргізу білім берудің күрделенген әдіс-тәсілдерін талап етеді. Проблемалық оқыту (PBL) – білім берудің инновацияланған әдіс-тәсілдер мен құралдардың біріктірілген жүйелік оқыту түрі. Проблемалық оқытудың басты мәні – білім алушылардың сыни ойлау қабілетін дамыту. Кез келген ғылым саласы бойынша білімгерлерге проблемалық жағдай беріледі. Білімгерлер берілген проблеманы шешу үшін теориялық және практикалық дағдыларын пайдаланады. Оқытудың бұл түрінде мұғалім тек бағыт-бағдар береді, білім алушылар берілген проблеманы өздігінен саралап, талдап, соңында шешімін шығарады. Проблемалық оқыту технологиясының ең танымал тәсілдерінің бірі – FILA кестесі [3].

Проблемалық жағдаяттардың шешімін табудың ең тиімді, инновациялық және интерактивті тәсілдердің бірі – case study. Case study тәсілінің басты мәні – жағдаятты барынша тиімді шеше алу. Білімгерлерге кез келген тақырыпта жағдаят беріледі. Жағдаятта берілген тақырып бойынша қазіргі таңдағы өзекті проблема сипатталады. Білім алушылар жағдаятпен танысып, сол мәселенің шешімін табу үшін зерттеу жұмыстарын жүргізеді. Яғни, case study әдісі – проблеманы шешу үшін арнайы стратегия құру және оның тиімділігін дәлелдеу мақсатында қолданылады [4].

Зерттеу нәтижелері

Мақаланың зерттеу аймағы ретінде Шымкент қаласы, Ө.Жәнібеков атындағы Оңтүстік Қазақстан педагогикалық университетінің, 7M01505- биология педагогін даярлау мамандығының 3-курс студенттері алынды. 11-топа 23, 21-топта 26 студент бар.

Биологияны тереңдетіп оқытуда білім алушылардың оқу-зерттеу жұмыстарын ұйымдастыру үшін проблемалық оқыту және case study технологиялары алынды. Ал зерттеу объектісі ретінде аскарида паразиты және құтырма вирусы алынды. 11-топқа аскарида паразиті бойынша кейстік жағдаят берілсе, 21-топқа құтырма вирусы жөніде FILA кестесін толтыру тапсырмасы берілді. 11-топ аскарида паразиты жайлы кейсті шешу үшін алдымен паразитке биологиялық сипаттама келтіреді және паразиттік кесірінен пайда болған аударды емдеу жолдарын іздеп, жағдаятты шешеді. 21-топ берілген ақпаратты пайдаланып FILA кестесінің көмегімен проблеманы шешеді. Білім алушылардың тапсырма бойынша берген жауабы төмендегі кестеде көрсетілген (1-кесте, 2-кесте).

1-кесте. M1505-11 тобының case study жағдаятты шешу бойынша жауабы

Объекті атауы және биологиялық сипаттама	Жағдаят	Жағдаят шешімі
--	---------	----------------

<p>Аскарида Аскарида – жұмыр құрттар класы, нематод тұқымдасына жататын, ашық-қызыл түсті дара жынысты паразит. Ұршағысы 25-40 см, еркегі 15-20 см ұзындыққа жетеді. Адамның аш ішегінде өмір сүреді, әр тәулікте 200-400 жұмыртқа салуға қабілетті. Аскариндоз ауруын тудырады [5].</p>	<p>Б есімді 10 жасар бала аскариндоз ауруына шалдықты. Паразиттің ағзаға түскен алғашқы аптасында баланың тәбеті кетіп, дене қызуы көтерілді. Уақыт өте келе денесінде қышыма пайда болып, іші өтіп, көп мөшерде құса бастады. Баланың аскариндоз ауруына шалдыққаны белгілі болды. Сіз бұл ауруды қалай емдейтін едіңіз?</p>	<p>Аскариндоз белгері алғаш пайда болғаннан ақ балалар дәрігері – педиатрға қаралу қажет. Дәрігер паразиттерге қарсы дәрі-дәрмектер береді, оны міндетті түрде уақытылы қабылдау қажет. Тәтті, тұздылығы жоғары тағамнан бат тартып, көп мөлшерде су және көгөніс өнімдерін тұтыну қажет.</p>
--	---	---

2-кесте. M1505-21 тобының FILA кестесімен жұмыс нәтижесі

Вирусқа және ауруға сипаттама	Мәселе	Мақсат	Идея	Мәселе шешімі
<p>Құтырма ауруы – жылықанды жануарлар мен адамдардың ОЖЖ жүйесін зақымдайтын, аса қауіпті ауру. Аурудың алғашқы белгілері – гидрофобия, яғни судан қорқыныштың болуы. Қоздырушысы – құтырма вирусы немесе лессавирустық энцефалиттер. Цилинд тәрізді, ұзындығы 180 нм, диаметрі 75 нм[6].</p>	<p>А ауданында 1 жылдың ішінде құтырма ауруына шалдыққан үй жануарлар саны 84, ал адамдар саны 4-ке жатты. Тез арада ауруға қарсы емдік шаралар жүргізілмесе, вирустың кең етек жайып, бүкіл қалаға және көрші елді мекендерге таралу қаупі бар.</p>	<p>Тез арада аз ғана уақыт ішінде вирустың пайда болу көзін табу, ауруға шалдыққан жануарлар мен адамдарды емдеу және эпизоология мен эпидемияға айналып кетуіне жол бермеу</p>	<p>1. Адамдар мен жануарлардың иммунитетін көтеру үшін және вирусқа қарсы екпе егу. 2. Ауруға шалдыққан жағдайда вакцина алу 3. Ауру қатты асқынған жағдайда, Милуока протоколын қолдану</p>	<p>1. Қазіргі таңда вирусқа қарсы барлық адамдар мен жылықанды жануарлар вакцинамен қамтамасыз етілу қажет. 2. Егер адам және жануар ауруға шалдықса, аурудың қаупіне қарай қажетті екпе алып отыру қажет. Оны елді мекендегі ауруханалар қамтамасыз етеді. 3. Ауру өлімге әкелетіндей дәрежеге сәйкес Милуока протоколын қолдануға болады, бірақ бұл міндетті түрде дәрігер шешімімен жасалады.</p>

Орындалған теориялық эксперимент жұмыстарының нәтижелерін шығаратын болсақ, мәселені FILA кестесінің көмегімен шешу case study әдісіне қарағанда тиімдірек екені белгілі болды. FILA кестесінде жағдаятты шешу үшін алдымен мақсат құрып, сол мақсатқа жету үшін көптеген идеялар ойластырып, сол идеялардың тиімділігін анықтау арқылы мәселенің шешімін анықтауға мүмкіндік өте жоғары. Яғни, мәселені шешуде case study әдісіне қарағанда проблемалық оқытудың FILA кестесі көбірек мүмкіндіктер береді екен. Биологияны тереңдетіп оқытуда аталған екі әдістің де тиімділігі өте жоғары болды, айырмашылық тек әдістердің мәселені шешуде беретін мүмкіндіктер деңгейінде.

Қорытынды

Биологияны тереңдетіп оқыту үшін міндетті түрде оқу-зерттеу немесе тәжірибе жұмыстарын ұйымдастыру өте маңызды. Биологиялық процесстердің заңдылығын жетік меңгеру үшін оның табиғатымен толық таныс болу қажет және сол білімін кез келген жағдайда қолдана алу қажет. Мақалада білім алушылар білім берудің инновациялық технологияларының ішінде тиімділігі ең жоғары проблемалық оқыту және кейстік жағдаятты шешу технологияларымен жұмыс жасады. Аталған әдістер биологияда кез келген мәселені тереңдете отырып шешуді, сыни ойлау қабілетін, тәжірибе орындау дағдыларын дамытуға мүмкіндік беретіні анықталды.

Әдебиеттер

1. Васильева Л. И., Рыжкова О. В. К вопросу об организации исследовательской деятельности учащихся в профильном обучении биологии // Проблемы и перспективы развития образования в России. 2011. №8. URL: <https://cyberleninka.ru/article/n/k-voprosu-ob-organizatsii-issledovatel'skoy-deyatelnosti-uchaschihsya-v-profilnom-obuchenii-biologii> (дата обращения: 23.02.2024).
2. Саматова Шахида Рустамовна Современные методы преподавания биологии // Вопросы науки и образования. 2018. №23 (35). URL: <https://cyberleninka.ru/article/n/sovremennyye-metody-prepodavaniya-biologii> (дата обращения: 23.02.2024).
3. Цветкова Л. И. Использование проблемного обучения на уроках биологии // Интеллектуальный потенциал XXI века: степени познания. 2011. №6. URL: <https://cyberleninka.ru/article/n/ispolzovanie-problemnogo-obucheniya-na-urokah-biologii> (дата обращения: 23.02.2024).
4. Черняева И.В. МЕТОД CASE-STUDY КАК НАУЧНЫЙ МЕТОД ИССЛЕДОВАТЕЛЬСКОЙ ДЕЯТЕЛЬНОСТИ СТУДЕНТОВ // Приоритетные научные направления: от теории к практике. 2016. №27-1. URL: <https://cyberleninka.ru/article/n/metod-case-study-kak-nauchnyy-metod-issledovatel'skoy-deyatelnosti-studentov> (дата обращения: 23.02.2024).
5. А. А. Кнаус Современные взгляды на патогенез аскаридоза // Медицина и экология. 2010. №3 (56). URL: <https://cyberleninka.ru/article/n/sovremennyye-vzglyady-na-patogenez-askaridoza> (дата обращения: 23.02.2024).
6. Метлин А.Е., Ботвинкин А.Д., Елаков Александр Леонидович, Груздев К.Н. Случаи выздоровления людей от бешенства и прижизненная диагностика лиссавирусных энцефалитов // Вопросы вирусологии. 2019. №1. URL: <https://cyberleninka.ru/article/n/sluchai-vyzdorovleniya-lyudey-ot-beshenstva-i-prizhiznennaya-diagnostika-lissavirusnyh-entsefalitov> (дата обращения: 23.02.2024).

ӘӘЖ

СЫНЫПТАН ТЫС ЖҰМЫСТАРДА ӨСІМДІКТЕРДІҢ ӨСІП ДАМУЫН ЗЕРТТЕУ АРҚЫЛЫ БІЛІМ АЛУШЫЛАРДЫҢ ЗЕРТТЕУШІЛІК ҚАБІЛЕТІН ДАМУ

**Батыр Г.А., магистрант, Ибадуллаева А.Е., магистрант, Байсеитова Н.М., б.ғ.к., доцент
Ө.Жәнібеков атындағы Оңтүстік Қазақстан педагогикалық университеті, Шымкент,
Қазақстан.**

Резюме

В статье говорится об общих внеклассных мероприятиях и их роли в современном образовательном процессе. Не только теоретически описывать виды растений, особенно на кафедре «Ботаника», но и практически различными способами выращивать их в классе и вне класса. Во время внеклассных занятий учащиеся не только выращивают растения, но и

работают в парах и группах. Они учатся готовить научные проекты посредством постоянной работы. Студенты всесторонне развиваются. Повышает интерес к предмету.

Summary

The article talks about common extracurricular activities and their role in the modern educational process. Not only theoretically describe plant species, especially in the Botany department, but also practically grow them in various ways in the classroom and outside the classroom. During extracurricular activities, students not only grow plants, but also work in pairs and groups. They learn to prepare scientific projects through constant work. Students develop comprehensively. Increases interest in the subject.

Сыныптан тыс жұмыс-бұл жеке немесе топтық тапсырмалар бойынша пәнге байланысты міндетті жұмыстарды орындау үшін оқу іс-әрекетін ұйымдастырудың бір түрі [1]. Оларға фенологиялық бақылаулар, жазғы тапсырмалар, кабинеттегі және мектеп жанындағы тәжірибелер, қосымша әдебиеттермен жұмыс жатады.

Сабақтан тыс жұмыстың белгілері:

- Тапсырмаларды бағдарламалық материалмен тікелей байланыстыру;
- Оқушылардың тапсырмалар бойынша жұмысқа міндетті түрде қатысуы;
- Алынған нәтижелерді келесі сабақтарда пайдалану;
- Оқушының жұмысын бағалау.
- Биология бойынша сабақтан тыс жұмыстың маңызы:
- Пәнді оқу шеңберін кеңейтіңіз, танымдық қызығушылықты қалыптастыру;
- Тұлғалық сапасы ретінде Тәуелсіздіктің дамуына ықпал етеді;
- Оқушылардың зерттеу дағдыларын қалыптастырады, бағдарламада қарастырылған практикалық дағдыларды дамытуға ықпал етеді;
- Теориялық білімді практикада қолдануға ықпал етеді.
- Зерттеу сипатындағы сабақтан тыс жұмыстардың түрлерін қарастыру

Биология бойынша жазғы тапсырмалар:

Мектептерде табиғаттағы бақылаулар бойынша тапсырмалар беріледі, олар экология, морфология және таксономия салаларындағы құбылыстарды анықтауға көмектеседі, олар гербарий мен коллекцияларды құрастыруды көздейді. Орындау негізінен жазда, сондықтан жазғы тапсырмалар деп аталады [2].

Сабақтан тыс жұмыстың бұл түрі міндетті болып табылады және "өсімдіктер" және "жануарлар" бөлімдерінің мектеп бағдарламасында көрсетілген. Жазғы тапсырмалар тірі заттарды бақылауды, коллекцияларды, гербарий жинауды, өсімдіктер мен жануарларды анықтауды қамтиды. Сондықтан білім алушылар гербаризация, жинау, бақылау нәтижелерін жазу дағдыларына ие болуы керек, яғни оларды орындауға дайын болуы керек [3].

Жинау тапсырмалар бойынша жүргізілуі керек: фотофильді немесе көлеңкеге төзімді тұқымдардың жапырақтары; жарықта және көлеңкеде өскен бір түрдегі өсімдіктердің жапырақтары және т. б. оқушылар алынған объектілердің саны емес, тапсырманың сапалы орындалуы маңызды екенін көрсетуі керек: шектеулі мөлшерде не өте көп мөлшерде жинау керек (1-2 дана), дұрыс құрғату және жинау орны мен уақытын көрсетіп бекіту қажет [4].

Жазғы тапсырмалардың маңызы:

- Заңдылықтарды игеру үшін қажетті фактілерді жинақтау мақсатында өсімдіктер мен жануарларды табиғи жағдайда бақылау мүмкіндігі;
- Туған өлкенің флорасы мен фаунасымен танысу, яғни биологияны оқытуда өлкетану принципін жүзеге асыру;
- Биология сабақтарында алынған теориялық білімді практикалық тұрғыда қолдану;
- Жануарлар коллекцияларын жинау және өсімдіктерді гербаризациялау бойынша ұйымдастырушылық және топпен немесе өз бетінше жұмыс істеу дағдыларын әзірлеу және жетілдіру;
- Биология кабинеті үшін көрнекі құралдар жасау.

Жазғы тапсырмаларды таңдау және тарату кезінде мұғалім келесі әдістемелік шарттарды ескеруі керек:

- Әр сыныпқа арналған тапсырмалар жүйесін мұқият ойластыру;
- Биологиямен айналысатын білім алушыларға тапсырмаларды қатаң түрде даралап бөлу;
- Тапсырмаларды таңдау кезінде еріктілік қағидатын бұзбау: білім алушыларға он түрлі тапсырма ұсынып, оның 3-4 – ін міндетті түрде орындау керек;
- Орындауға нұсқау беру және ең жақсы жұмыс үлгісін көрсету (әр түрлі тапсырмалардың орындалу мерзімін көрсетіп, тек белгілі түрлерді жинау және бақылау үшін ұсыну, тапсырмалар күрделі жабдықтарды қажет етпеуі керек);
- Тапсырманы орындамас бұрын білім алушыларды кездейсоқ жинауды болдырмау үшін арнайы қорғалатын түрлермен таныстыру.

Жазғы тапсырмаларды мұғалім күзде қабылдайды, сондықтан экспонаттар, фотосуреттер және т. б. көрме түрінде өткізілуі мүмкін және қорытындылауды қажет етеді [5].

Фенологиялық бақылаулар:

Бұл табиғаттың маусымдық көріністерін, өсімдіктер мен жануарлардың даму кезеңдерін бақылау. Сондай-ақ метеорологиялық бақылаулар (барометр, термометр, флюгер көрсеткіштері; жауын-шашын, бұлттылық) жүргізіледі.

Фенобақылаудың маңызы:

- Байқауды, танымдық қызығушылықты дамыту;
- Зерттеу дағдыларын дамыту.

Фенобақылауға қойылатын негізгі талаптардың ішінде мыналарды атап өткен жөн:

- Маусымдық сипаттағы барлық құбылыстарды жүйелі тіркеу;
- Білім алушыларға жақсы таныс және белгілі бір аймаққа тән фенобақылау объектілерін таңдау;
- Білім алушыларды объектілермен ғана емес, олардың даму фенофазаларымен де таныстыру;
- Бақылау нәтижелерін мұқият, дәл жазу [5].

Фенологиялық деректерді өңдеу әдістеріне мыналар жатады:

Табиғат күнтізбесін жасау және толтыру; Фенологиялық ағашты құрастыру: " Магистраль " бақылау күндері болады , ал " тәж " – табиғатта болып жатқан оқиғалар ("бұтақ" - бұл объектінің даму кезеңі немесе тіршілік ету кезеңі: қарақұйрықтардың келуі, терек бүршіктерінің ісінуі және т. б.);

Фенобақылау күнделігін жүргізу:

уақыты	Гидрометеорологиялық бақылаулар	Өмірдегі құбылыстар	
		өсімдіктер	жануарлар

1-кесте

Оқушылардың тәжірибелік жұмысы.

Мектеп жанындағы учаскеде тәжірибе жасау да мектеп бағдарламасының міндетті бөлігі болып табылады. Тәжірибелік жұмысты ұйымдастыру келесі талаптарға сай болуы керек:

- Ғылыми-тәжірибе түрдің агротехникасы мен биологиясы нормаларының талаптарына қайшы келмеуі керек;
- Орындылық-тәжірибе іс жүзінде пайдалы болуы керек;
- Қол жетімділік-тәжірибе қазіргі уақытта білім алушылардың білім деңгейіне сәйкес келуі керек;

- Орындалуы-тәжірибе іс жүзінде орындалуы керек (тиісті аудандардың, отырғызу материалдарының, суару жүйесінің және т. б. болуы);
- Сенімділік-тәжірибенің барлық жағдайларын, соның ішінде адамға тәуелді емес жағдайларды мұқият қарастыру және есепке алу: Топырақтың ерекшеліктері, оның құрылымы, бітелуі, ылғалдылығы және т.б. сенімділікті сақтаудың маңызды шарты-сайтта қайталануларды орналастырудың өзгергіштігі. [10] Мектеп жанындағы учаскеде тәжірибелер жүргізу есеп беруді көздейтін далалық тәжірибе бағдарламасына сәйкес келуі керек. Есепті рәсімдеу: титулдық бетте тәжірибе тақырыбы, ұйымның атауы, тәжірибелік буын құрамы және тәжірибе жылы жазылады.

Тәжірибе бағдарламасы мен есебіне келесі элементтер кіреді:

- Тәжірибенің мақсаты;
- Өсімдіктің атауы, оның әртүрлілігі;
- Тәжірибе схемасы;
- Тәжірибе гипотезасы (болжамды нәтиже);
- Тәжірибе жинақтау үшін таңдалған Өсімдік туралы биологиялық мәліметтер;
- Өсіру агротехникасы;
- Тәжірибелік учаскенің сипаттамасы (жер бедері, топырақ, топырақтың механикалық құрамы, егістік қабатының тереңдігі, жер асты суларының деңгейі, бітелу);
- Тәжірибелік учаскенің орналасқан жерін, негізгі нүктелерін, қайталану санын көрсете отырып, нақты тәжірибе жоспары;

Бақылау схемасы:

Фенофаздар	Бірінші қайталау			Екінші қайталау		
	К	O ₁	O ₂	К	O ₁	O ₂

2-кесте

- Қорытындылар.
- Тәжірибелік жұмысты жүргізудің әдістемелік шарттары.
- Жер учаскесін таңдау және топырақты мұқият зерттеу.
- Бақылау мен тәжірибе ерекшеленбейтін барлық шарттардың дұрыстығы мақсатында екі немесе үш рет қайталануының болуы және сақталуы.
- Бірдей отырғызу материалы және бірдей агротехникалық шаралар.
- Тәжірибе мен бақылаудың барысын бақылау, есепке алу және жинау.

Білім алушыларды ұйымдастыру: топтарға бөлу және өсімдікті таңдау; мұғалім тарапынан жұмыс барысын бақылау; білім алушылардың бірқатар практикалық дағдыларын қалыптастыру: тәжірибе жоспарын құру, қажетті агротехникалық шараларды жүргізу, нәтижелерді дұрыс тіркеу және т. б. [5].

Сабақтан тыс жұмыстардың барлық түрлері зерттеу сипатына ие. Биологияны оқыту процесінде зерттеу қызметін ұйымдастыру қазіргі білім берудің басымдықтарының бірі болып табылады. Биологиядағы зерттеу қызметі - бұл танымдық қызығушылықты, тәуелсіздікті, интеллектуалды және практикалық дағдыларды дамыту мақсатында білім алушылардың жабайы табиғат объектілерін зерттеу әдістерін игеру қызметі. Зерттеу қызметінің құрылымы келесі компоненттердің болуын білдіреді: мотив, проблема, мақсат, міндеттер, әдістер мен тәсілдер, іс-қимыл жоспары, нәтижелер, рефлексия. Бұл кез-келген мәселені шешуге бағытталған идеяға негізделген. [6]

Қызметтің бұл түрін сипаттау кезінде екі ұғымды бөліп көрсету керек: ғылыми және мектептегі зерттеулер (Б.Е. Райковтың айтуы бойынша).

1.Білім алушы ғылыми жаңалық ашпайды, тек ғылым белгілеген нәрсені қайта ашады. Алайда, бұл жұмыстың қызығушылығын төмендетпейді.

2. Мектептегі зерттеу қысқартылған және жеңілдетілген. Себебі мектеп бағдарламасы білім алушыларды ең аз биологиялық біліммен қаруландырады, бұл әлі де нақты эксперименттерді ұйымдастыру үшін жеткіліксіз. Сонымен қатар, тәжірибелер үшін тиісті жабдық жоқ.
3. Зерттеу жұмысының әдістемесін мұғалім жасайды, сонымен қатар жұмысты басқарады. [7]

Қорытынды. Осылайша, біз биология бойынша сабақтан тыс жұмыстың білім алушылардың жеке басын қалыптастыру үшін үлкен маңызы бар екенін, материалды игеру тиімділігін арттыратынын, зерттелетін экологиялық және биологиялық құбылыстар мен объектілерге қызығушылықты дамытатынын көрдік. Өсімдіктерді зерттеу кезінде сабақтан тыс жұмыстарды ұйымдастыру өзекті, өйткені ол биология бойынша бүкіл оқу процесінің ажырамас бөлігі болып табылады. Зерттеу сипатындағы сабақтан тыс жұмыстарды ұйымдастыру қазіргі кезеңде өте маңызды, өйткені мемлекеттік білім беру стандарттарының талаптары білім алушыларды материалды игерудегі белсенді іс-шараларға қосуды білдіреді. Зерттеу іс-әрекеті процесінде зерттеу дағдылары ғана емес, сонымен қатар білім алушының жеке басының қасиеттері де қалыптасады, бұл оларға ғылым негіздерін одан әрі оқыту процесінде қолдануы пайдалы болады.

Әдебиеттер:

1. Пономарева И.Н., Соломин В.П., Сидельникова Г.Д., // Биологияны оқытудың жалпы әдістемесі: оқу. пед студенттеріне арналған нұсқаулық. ЖОО - М.: "Академия" баспа орталығы, 2003. – 272 б.
2. Боброва Н.Г., // Мектептегі зерттеулер: құрылымы, мазмұны, әдістері мен құралдары // Биология бойынша мектеп рефераты: ол қандай болуы керек? / Құрамы. А. А. Семенов. - Самара: СамГПУ, 1999. Ч. I. - 4-13 б.
3. Боброва Н.Г., Семенов А.А., Лушина Л.И., // Биологияны оқытудың теориясы мен әдістемесі бойынша далалық практикум: оқу. сырттай оқытын студенттерге арналған нұсқаулық. - Самара: СамГПУ, 2004. – 100 б.
4. Державина Т.Б., Братерская В.И., // Жазғы тапсырмалар (жұмыс тәжірибесінен) // №2 мектептегі Биология, 1988. - 60-61 б.
5. Семенов А.А., Боброва Н.Г., Глазкова Л.М., // Биологияны оқытудың теориясы мен әдістемесінің мәселелері: оқу. сырттай оқытын студенттерге арналған нұсқаулық. - Самара: СамГПУ, 2003. – 176 б.
6. Боброва Н.Г., // Биологияны оқытудағы оқу-танымдық іс-әрекеттің түрлері: дидактикалық және әдістемелік сипаттама. Самара ғылыми Хабаршысы №2 (7). - Самара: PGSGA, 2014. – 11-15 б.
7. Райков Б.Е., // Натуралистік ағартудың жолдары мен әдістері. М.: РСФСР АПН баспасы, 1960. - 483 б.

ӘОЖ

ЖАРАТЫЛЫСТАНУ ПӘНІНДЕ ОҚУШЫЛАРДЫҢ БІЛІМ САПАСЫН АРТТЫРУДА ҚОЛДАНЫЛАТЫН ӘДІСТЕР Таженова Л.М география пәнінің мұғалімі

№7 ІТ мектеп-лицей, Леңгер қаласы, Төлеби ауданы, Түркістан облысы, Қазақстан

Резюме:

В статье рассматриваются научно-методические деятельность учителей по формированию профессиональных навыков в системе образования. Определено качество образования которое напрямую зависующих от активности, самостоятельности и их познавательных и творческих способности учащегося,

В планы уроков включают в себя задания, которые учитывают индивидуальные способности каждого учащегося, способствующих анализировать и исправлять пробелы в

обучении при выполнении этих заданий, а также дается возможность выбора индивидуальных заданий учащихся по темам. Так же рассматриваются методы и проведения индивидуальных заданий в различных форматах, которое учителю дает возможность сбора информации о учащих, участвующих при выполнении заданий. В результате развивается словесная речь учащихся и наблюдается повышение способности выполнения домашних заданий самостоятельно. При обучении программы, использование учителями различных видов учебной деятельности которое дает возможность выбора различных заданий, повышает качество деятельности некоторых учащихся. Предполагается также и тематический анализ учащихся с позиции применения методов обучения и методических приемов, их оптимального сочетания и соотношения на этапе изложения нового материала.

Придусматривает выделение системообразующих внутренних характеристик человека, определяющих его сущностную природу и качественное своеобразие, методы улучшения материально-технических оснащенности класс и привести предметно-развивающую среду в соответствии с образовательными стандартами образования.

Summary

The article discusses the scientific and methodological activities of teachers in the formation of professional skills in the education system. The quality of education is determined which is directly dependent on the activity, independence and their cognitive and creative abilities of the student.

The lesson plans include tasks that take into account the individual abilities of each student, helping to analyze and correct gaps in learning when completing these tasks, and also give the opportunity to choose individual tasks for students by topic. Methods of conducting individual tasks in various formats are also considered which allows the teacher to collect information about students participating in the tasks. As a result the verbal speech of students develops and there is an increase in the ability to do homework independently. When teaching the program the use of various types of educational activities by teachers which gives the opportunity to choose different tasks improves the quality of some students' activities. It is also assumed that the thematic analysis of students from the point of view of the application of teaching and methodological techniques, their optimal combination and correlation at the stage of presentation of new material.

It provides for selection of the system-forming internal characteristics of a person, determine its essential nature and qualitative original methods for improving the material and technical equipment of the class and bringing subject-developing in accordance with the educational standards of education.

Қазіргі таңда оқушылардың пәндерге деген қызығушылығын арттыра отырып, дарындылығын дамытудағы іздену-зерттеу бағытындағы тапсырмалар жүйесін ұсыну заман талабы.

Білім беру бағдарламасының негізгі мақсаты - білім мазмұнының жаңаруымен қатар, критериалды бағалау жүйесін енгізу және оқытудың әдіс-тәсілдері мен әртүрлі құралдарын қолданудың тиімділігін арттыруды талап етуде.(1)

«Адам ата-анадан туғанда есті болмайды: естіп, көріп, ұстап, татып ескерсе, дүниедегі жақсы, жаманды таниды-дағы, сондайдан білгені, көргені көп болған адам білімді болады» деген ұлы Абайдың аталы сөзі ең алдымен ата-ана мен ұстаздар қауымы арнап айтылғандай. Себебі, отбасымен мектеп жеке тұлғаны тәрбиелеуші, бағыт-бағдар беруші орта екендігінде ешкімнің дауы жоқ.(2)

Сондықтан, мұғалім әрдайым даму үстінде, өзінің еңбек жолының барлығында зерттеуші болып табылады. Әсіресе өзінің кәсіби шеберлігін қалыптастыру барысында ғылыми -әдістемелік іс-әрекет кезінде үлкен әсерін тигізеді. Оқушының сапалы білімі, оның танымдық және шығармашылық қабілеттерінде, сол арқылы белсенділігі мен дербестігіне тікелей тәуелді. Бұл-оқытудың жоғары деңгейдегі әдістерін пайдаланып, сабақты неғұрлым жоғары дәрежеде бағалау жүйесі айқын болған сайын, оқушының білім сапасы жоғары болатындығын ескере келе, жаратылыстану пәнінде келесідей әдіс – тәсілдерді ескердім.

1. Жеке тұлғаны дамытуға бағытталған сабақ жоспарларында, сабақтың дидактикалық материалдарында әр оқушының жеке қабілеті ескерілген тапсырмалардың болуы, сол тапсырмаларды орындаудағы оқушы біліміндегі олқылықтарды талдау, түзетулеріне баға бере алатындай дәрежеде болу. Мысалы, 5 сынып « Жер қабықтары және олардың құрамдас бөліктері» тақырыбында оқушылардың жеке қабілеті ескеріліп құрасытырылған деңгейлік тапсырмалар:

А-деңгейі: Анықтама толтырыңыз:

1. Белгілі бір жердегі тәулік ішіндегі болатын тропосфераның жағдайы-.....
2. Белгілі бір аймақтағы ұзақ жылдар бойы қайталанатын ауа-райының жағдайы-.....
3. Метеороголия -.....

В-деңгейі: Пайымдаулар дұрыс па?

№	Тапсырмалар	Иә	жоқ
1	Биосфера – Жер шарындағы адамзаттың, жан-жануарлардың, өсімдіктердің және біржасушалы организмдердің тіршілік ететін ортасы.		
2	Атмосфера – Жердің тіршілік қабаты.		
3	Гидросфераның құрамдас бөлігіне ядро, мантия жатады.		
4	Литосфераның құрамдас бөлігі – таулар, жазықтар.		

С-деңгейі: Жер қабаттары мен олардың құрамдас бөліктерін сәйкестендіріңіз.

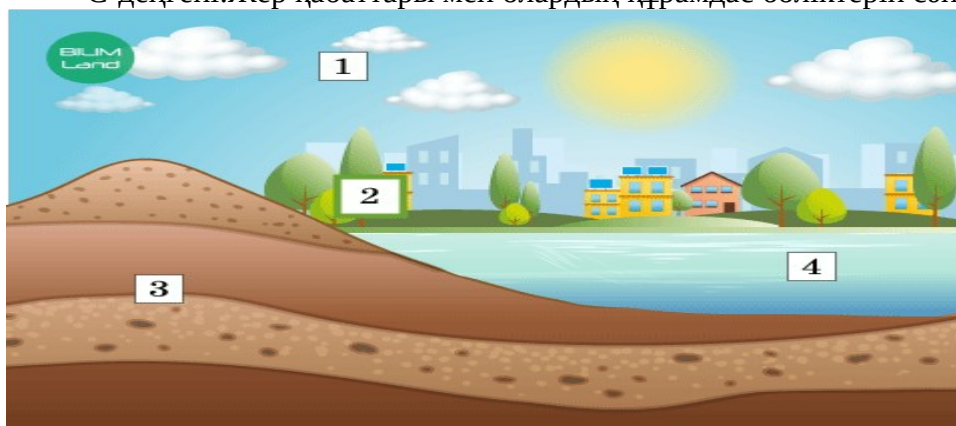

- | | |
|---------------|------------|
| 1. Атмосфера | А. тау |
| 2. Биосфера | Ә. өсімдік |
| 3. Литосфера | Б. ауа |
| 4. Гидросфера | В. көл |

Оқушыларға тақырып бойынша үйге берілетін тапсырмаларды атап қана қоймай, оларға тақырыпты игеру үшін әр түрлі тапсырмаларды таңдау еркіндігін беремін. Себебі, тапсырмаларды үнемі әртүрлі форматта беріп отыру, мұғалімге әр оқушының қандай типтегі, формадағы тапсырмаларды орындауға бейімділігі туралы ақпарат жинақталады. Бұл ақпаратты келесі сабақтарға дидактикалық тапсырмалар дайындау үстінде ескеріп отыруы қажеттілік береді деп ойлаймын. Мысалы, 7 сынып география пәні бойынша «Тілдік отбасылар және әлем халықтарының топтары» тақырыбында «А деңгейдегі» оқушы мәтінді оқып және түсінігі қалыптасып, материктерді кескін картаға түсіре алса, «В деңгейдегі» оқушы термин сөздермен жұмыс жасап, тіл топтары мен тіл әулеттерінің ерекшелігіне сипаттама жасайды, ал «С деңгейдегі» оқушы осы аталған тапсырмаларды толық орындап,

материктер бойынша қосымша ақпараттық құралдардан мәліметтер жинап онымен бөліседі.



3. Сабақты негізінен барлық оқушыларды қатыстыра отырып оқытудың белсенді әдістерін: диалог, әңгімелесу және т.с.с негізінде құруға басымдылық беремін. Сыныпта оқушылардың өзіндік психологиялық ерекшеліктерін ескере келе (мінездері тұйық) үнемі диалог орнатамын. Нәтижесінде осы оқушылар сөздік қоры аз болғанымен сұраққа қысқа әрі дәл жауап беретінін. Бұл оқушылардың есеп шығаруға деген басымдылығын, географиялық есептер шығаруда басым екенін, сондай-ақ математика пәнінде зерттеу сабағына енгенде байқадым.

4. Оқушылардың бағдарламаны игеру кезінде оқу әрекетінің әр түрлі тәсілдерін, оларды орындау формасын да таңдаймын (жеке дара, топта, бүкіл сыныппен т.с.с), кейбір оқушылар бір сабақтарда топпен жұмыс жасалса, бір сабақта жеке және жұптық жұмыс жасау нәтижесінде белсенділігінің артқандығын байқадым.



5. Сабақта әр оқушының жеке ерекшеліктерін ескере отырып, соңғы нәтижені бағалап қана қоймай (біледі-білмейді, дұрыс-дұрыс емес, толық-толық емес), керісінше «Неге олай ойлайды?», «Неліктен ондай шешеім қабылдады?» деп әр оқушының әрекетіне үздіксіз талдау жасау арқылы қателіктің себебін анықтау, оларды жою жолдарын жүзеге асыру мақсатында «Қиылыс сұрақтар» және «Сыни сұрақтар» қою арқылы жылдамдыққа баулимын және оқушының өз ойын айту еркіндігіне басымдылық беремін.

6. «Зерттеу сабағы» жоспарын жасап келу арқылы, эксперимент сыныптардағы әріптестермен сұхбаттасып әдіс алмасу арқылы кемшіліктермен артықшылықтарды анықтау барысында 8 ақылдасу сабағын және 13 зерттеу сабақтарына ендім.

7. БЖС технологиясы бойынша матрица арқылы бағалау. Қалыптастырушы бағалаудың нақты әрі, дәл критерийлерге сүйеніп жүргізу.

A	B	C	D
+ -	--	+ +	-+

Яғни, матрицаға дескриптор арқылы тапсырмалар анықталып, 5 тапсырма берілген жағдайда «+» бесеу, ал тапсырма толық орындалмаған жағдайда «-» қойылады. Осыдан «+»

бесеуін алған оқушы «жарайсың», «+»төртеуін алған оқушыға «жақсы» деген бағамен бағаланады. Әр сабақтың жетістігі мен кездескен кедергілерді талқылап, алдағы уақытта нені ескеру қажет екеніне рефлексивтік есеп жазылып, нәтижесінде оқушылардың жеке даму аймағы анықталып, тапсырмалар мен әдіс-тәсілдер өзгертілді. Қорытындысында әр түрлі деңгейдегі оқушылардың ауызша сабақтардағы белсенділіктері артты. Яғни, ІІ тоқсан қорытындысы бойынша «3» бағамен оқитын оқушы «4» бағаға көтерілгендігін байқауға болады.

Тәрбие сапсын жетілдіру мақсатында оқушылардың өмірге қажетті білік-дағдыларын тереңдете отырып, ұлттық әдеп- ғұрып пен салт – дәстүрге баулу, сәлемдесу, сыйластық, құрмет көрсету , рухани жаңғыру бойынша тәрбие беру сапасын арттыру мақсатында эксперименттік сыныптарда оқитын оқушылар «Өлкеміздегі тарихи ескеткіштер» тақырыбында тәрбиеге ерекше көңіл бөліп бұл идеяны жүзеге асыру үшін оқушыларға ата-анасын сыйлау , ұлттық мәдениет пен тарихты білу,пән мазмұнымен байланыстырып ,қысқа мерзімді жоспарларында негізгі құндылықтар ретінде қарастырылып,оқушыларды ұлттық идеясын жүзеге асырушы азаматтар ретінде тәрбиелеуге ерекше көңіл бөлді. Осы мақсатты жүзеге асыруда сыныпта «Рухани жаңғыру-тәрбие бастауы» тақырыбында іс-шаралар өтілді. Осы тақырып бойынша «Мен және қоршаған орта», «Туған өлкеміздің фаунасы мен флорнасы» тақырыбында сыныптан тыс іс-шара өткіздім.

Сынып оқушылары «Ауылдық жерлердегі тірек мектептердің әлеуетін арттыру» бағдарламасы аясында оқулықтармен, оқытудың көрнекі құралдарымен, макеттермен және қосымша ледэкрандармен қамтамасыз етілген.Сондай-ақ, күнделікті сабақтарда «Bilimclass» платформасының мүмкіндіктерін пайдалана отырып, оқушылардың өмірді танып білуге деген, пәнге деген қызығушылығы артуда

Әдебиеттер:

- 1.Мұғалім –зерттеуші нұсқаулығы:іс-әрекеттегі зерттеуді енгізу(1 кітап)2020 ж
- 2.Қ.Р орта білім мазмұнын жаңарту шеңберінде қазақ тілінде оқытатын мектептердегі орта сынып пәндері бойынша педагогика кадрларының біліктілігін арттыру курсының бағдарламасы МАН (Екінші басылым) 2015 ж.
- 3.Х.Ғаббасов «Ұрпақ тәрбиесінің жаңа ілімі» Алматы ,2012 ж

ӘӨЖ

ТАБИҒАТТЫ ҚОРҒАУ – БОЛАШАҚТЫ ОЙЛАУ

Сейтова Акмарал Усеновна

Шымкент қаласы, №122 Ақжар жалпы орта ББМ
география пәні мұғалімі

Резюме

В данной статье рассматривается влияние хозяйственной деятельности человека на природу

Summary

This article discusses the impact of human economic activity on nature

Экологияның практикалық нәтижесі, ең алдымен табиғатты пайдалану мәселелерін шешуден бастау алады.

Экология қарастыратын басты мәселелерді айқындап алғаннан соң, оның қоршаған ортаны қорғауын, бүлдірмей сақтауды қалай жүзеге асыратындығын әңгіме етелік.

Табиғат деген ұғымды, біз өзімізді қоршаған орта – тау-тас, өзен-көл, жан-жануар, өсімдіктер және т.б. заттардан тұратын дүниелер деп түсінеміз. Ал енді, бұған өзгеше бір кең мағынада анықтама берсек, *табиғат* дегеніміз – *адамзат қоғамы тіршілік ететін материалды-энергетикалық және бүкіләлемдік информациялық дүниелер жиыны*. Берілген анықтамалардан *табиғат* дегеніміз – *тек жер мекендейтін адамзат, жан-жануарлар, өсімдіктер дүниесі ғана емес, сонымен қатар, жансыз дүниелер де, оның ішінде – литосфера, энергетикалық қор, пайдалы кен қазбалары кіретін дүние әлемі* екендігі көрінеді.

Бұл мәселеде айтылғандармен қатар, *екінші дүние* (вторая природа) деген де түсінік бар. Бұл ұғым бойынша, адамзат жолымен, еңбегімен жасалған дүниеліктердің бәрі – соңғы түсінікке жатады. Яғни, жайқалған, егістік алқабынан бастап, қаламсапқа дейін «екінші дүниелік» заттары болып табылады. «Екінші дүние» заттары да табиғат еншісі болып табылғандықтан, олардың табиғат ұғымына кіретініне ешкім шек келтіре қоймас.

Адамдардың табиғатқа тигізетін әсерлері және олардың салдары әртүрлі болады. Олардың кейбіреулері шағын аумақты алуы мүмкін. Мысалы, өзендерге салынған плотина, кішкене көлшіктердің пайда болуына, сол аумақта су деңгейінің жоғарылауына, ал кейбір шұрайлы аймақтың тіптен су астында қалып қоюына әкеліп соғады.

Орман ағаштардың көптеп кесілуі, сол аумақтағы су көздерінің жойылып кетуіне әкеліп соғады, ал үлкен су қоймаларын жасау сол жердің ауа-райының өзгеруіне әсер етеді. (ол судың үлкен аумақта булануынан болады).

Түптеп келгенде, адамдардың іс-әрекетінің әсерінен биосферада көптеген өзгерістер болады, олар: өсімдіктер және жануарлар әлемінің өзгеруі, топырақтың және ауаның құрамының өзгеруі, су қорларының өзгеруі, ауа райының өзгеруі, жер рельефінің өзгеруі.

Экология қамтитын проблемалар өте күрделі әрі көп қырлы. Дұрыс шешімін табу үшін – жаратылыстану, техникалық, қоғамтану және т.б. ғылым салалары қатысуы қажет. Осы күнге дейін, әр ғылым өзіне таныс, түсінікті проблеманы бөліп алып, жеке зерттеп келді. Осылайша біртұтас, бір жүйеге жататын үлкен мәселе еріксіз бөлшектеніп, жан-жақты зерттелмей, ғылыми тұрғыдан негізделмей, ұштастырылмаған жұмыстар жиыны болып келді. Қоршаған ортаға байланысты емес, әрі жекедара зерттелгендіктен, ғалымдардың ұсыныстары-қайшылықтары көп және ортаның бір бөлігіне пайдалы болса, басқасына зиянды болып жатты. Сол себептен, табиғи ортаның жағдайы жақсару орнына, күннен күнге нашарлауы орын алып отыр.

Өндірістік мекемелер және жылу энергетикалық қондырғылар, тасымал машиналар т.б. қоршаған ортамен өзара үйлеспей, табиғатқа жан-жақты әсерін тигізіп, түрлі зиянды өзгерістер туғызады. Олар: әртүрлі химиялық заттар мен қосылыстардың, радиацияның, әртүрлі шулардың табиғи ортаға тарауы. Басқаша айтқанда, ақыл-ойдың құдіреті дүниеге келтірген ғажайып техникалық құралдыр – табиғатты бүлдірмей, қайта оны сақтауға, гүлдендіре түсуге тиіс. Ал, нақты өмірде солай болып отыр ма? Өндірістің құрал-жабдықтарын әбден жетілдіріп, табиғат байлықтарын игерген адам, енді сол табиғаттың өзін жүдетіп жібергенін де байқамай қалды. Қазір атмосфера ластанған, топырақ тозған, өзендердің өзегі талып, суы тартылған, әрі уланған. «Табиғатты бас игіздік, жеңдік» деп даурығып жүріп, өзімізге өзіміз қастық жасадық. Соның бір куәсі – Арал апаты Аралдың алтын өзегі Амудария мен Сырдарияның суын жырымдап, «мақта суарамыз, күріш өсіреміз» – деп бұра тартып жүріп, табиғатқа қиянат жасадық. Жауапсыздықтың, қырсыздықтың неге әкеліп соққанын қараңыз: теңіз деңгейі ондаған метрге төмендеп, суы тартылған, жағалауы

құлазыған. Суы кепкен теңіз түбінен, бүгінгі күні тұзды құйын көтерілген, ол тек Арал өңірі ғана емес, мыңдаған шақырым жерлерге жетіп, тұз жаудыратын халге жетті. Арал аймағында өлім-жітім екі есеге дейін көтерілді. Жаңа туған нәрестелердің 80-90%-і дімкәс болып туатын болды. Бұл өңірде, сүзектен ауыратындар отыз есе, сарыауруға шалдыққандар саны жетпіс есе көбейіп кетті.

Адам әсерінен болған табиғаттағы зиянды өзгерістер, өте алыс жерлерге де әсерін тигізуі мүмкін. Мысалы, Ұлыбритания заводтарының газдары мен түтіндері Швейцариядағы орман ағаштарының жойылуына, көлдері мен өзендерінің ластануына, жеміс-жидектердің сапасының төмендеуіне әкеліп соғып отыр.

Чернобыльда болған апатты шет мемлекеттің ғалымдары әлемге бірінші болып хабарлаған. Олар, ауадағы радиация фонының кенеттен өсіп кетуін арнай аспаптарда тіркеп, атом электростанциясында болған апатты жария етті. Бұл жағдай 26 сәірде болса, ал біздің елімізде ол туралы хабарды, тек 6 мамыр күні айтуға мәжбүр болған. Ащы болса да, шындық солай. Сондықтан, табиғатты қорғау, сақтап қалу міндеті – ғаламдық мәселелерге айналып отыр.

Дүниеге құдіретімізді жүргіземіз, қолдан теңіз жасаймыз деп жүріп Іленің суын шаштық, Балқашты шөліркеттік. Ақыл-ойымыздың жаңсақ басқан мұндай мысалдары өте көп.

Қорыта келгенде, жан ашымастық пен қырсыздықтың салдары – *аймақтық және глобальдық* экологиялық проблемаларға шалдықтыратыны аян. Сондықтан, табиғат қорғау, қоршаған орта тазалығы үшін күрес, табиғат байлығын ұқыпты пайдалану мәселелері мемлекеттік саясат деңгейінде қаралып отырғаны әбден заңды. Сондықтан да, экологиялық мәдениетке ие болып, табиғатқа туған анасындай аяулы сезіммен қарау – әрбір азаматтың абыройлы борышы.

Соңғы кезде, “инженерлік экология”, “өнеркәсіп экологиясы”, “техникалық экология” деген ұғымдар кең айтылып жүр. Мысалы, “инженерлік экология” деп – қоршаған орта сапасын өндіріс дамуына тәуелсіз, жақсы қалпында сақтап қалуға арналған инженерлі-техникалық шаралар жүйесі айтылады. Алайда, әңгіме екі түрлі мәселелер туралы болады. Демек мәселе экологияның жаңа бір саласы туралы емес, бар болғаны қоршаған табиғи ортаны инженерлік ілім жетістіктерін пайдаланып қорғау немесе оның сол сапалы күйін сақтап қалу туралы болғаны. Олай болса, экология ғылымының, негізінен, техникалық сипатынан гөрі пәнаралық мәнібасым және экологиялық мәселелерді сол тұрғыдан қарағанда ғана оны дұрыс шешуге болады. Басқаша айтсақ, әрбір адамға экологиялық ойлау қабілеті қажет.

Адамзат қоғамы тіршілік ету барысында, өзін қоршаған табиғи орта дүниеліктерін пайдаланып, оларды кәдесіне жаратады; әртүрлі өңдеу орындары болып табылатын фабрика өнеркәсіп мекемелерін салады. Жер қойнауындағы шикізаттарда және кен-қазбалардан керекті заттар өндіру барысында қажетсіз өндіріс қалдықтары пайда болады және бұларды *ксенобиотиктер* (грек тілінен “ксенос” – бөтен өзге; “биос” – тіршілік, өмір) деп атайды.

Жер бетінде тіршілік иелерінің даму эволюциясы кезінде аталған заттар болмаған және ксенобиотиктер өнеркәсіп өндіріс нәтижесінде ғана пайда болған. Мысалы, металлургия өнеркәсібі пайда болғанға дейін табиғатта таза металдар ұшыраспаған. Химия өнеркәсібінің нәтижесінде фреондар, пестицидтер, органикалық заттар алу барысында пайда болатын өндіріс қалдықтары қаншама. Табиғатта ұшырасатын кейбір заттар ксенобиотиктер қатарына жатпағанымен, олардың су қоймаларында, ауада топырақ құрамында артық мөлшерде кездесуі зиянды болып табылады. Мысалы, озон, фенол, көмір қышқыл газы, күкіртті ангидрид және т.б. қосылыстар. Бұларға іштен жану двигателдерінде бензин жану барысында түзілген газының (СО) ауаны ластайды. Осы ксенобиотиктер тірі организм

клеткаларына түссе, ондағы метаболизм құрылысы бұзылады, нәтижесінде организм жағдайын нашарлатады.

Әдебиеттер

1. Астанин Л.П. Благосклонов К.Н. Охрана природы. М., 1984
2. Банников А.Г. и др. Охрана природы. М., 1985
3. Вернадский В.Н. Биосфера. М. 1975.
4. Гладков Н.А. и др. Охрана природы. М. 1975.
5. Голубаев И.В. Новиков Ю.В. Окружающая среда и ее охрана. М., 1985.
6. Дакучаев В.В. К изменению о зонах природы. М. 1954.

ӘӨЖ

ҚАЗАҚСТАН ТАБИҒАТЫНЫҢ ЭКОЛОГИЯЛЫҚ ЖАҒДАЙЫНЫҢ ЗЕРТТЕЛУІ

Егенова Назгул Атаевна

«Өрлеу» БАҰО» АҚ Түркістан облысы және Шымкент қаласы бойынша ҚДИ филиалының
аға оқытушысы

Акимешева Раушан Пантаевна

Жетысай ауданы, Әл-Фараби атындағы жалпы білім беретін мектебінің
география пәні мұғалімі

Резюме

Данная работа всесторонно изучает и анализирует экологическую обстановку Казахстана.

Summary

The work points out and analyze ecological conditions of Kazakhstan

Табиғат - адам баласының тіршілік тынысы әрі таусылмас қазынасы. Адам табиғаттың туындысы ретінде біте қайнасып, өміріне қажетті азық қорын осыдан алады. Биологиялық түр ретінде алғашқы адамдар табиғат ресурстарын тұрпайы күйінде пайдаланып келді. Бертін келе, саналы түрде үй шаруашылығымен айналысып, өсімдіктерді баптап өсіріп, жануарлардың кейбір түрлерін қолға үйретті.

Адам баласының саны артқан сайын табиғат байлықтарын пайдалану еселеп өсті. Енді бос жатқан жердің, судың иесі табылып одан әрі жер мен оның байлығы үшін талас-тартыс өрбіді. Осының бәрі табиғатқа бұрын-соңды болмаған шығын әкелді. Алғашында табиғат қорлары сарқылмайтын сияқты көрінгенімен, бірте-бірте оның қоры *таусыла* бастағанын адам баласы сезінді. Мысалы, дүние жүзіндегі орман қоры 40 млн., км² деп есептесек, оның соңғы 150 жыл ішінде 35 %- ы кесілген екен. Соңғы ғасырда өмір сүрген адамзат қауымдастығы табиғатты қорғау қажет екенін түсіне бастады. Ол үшін табиғат қорларын есепке алып, оны тиімді пайдалану керектігін ұғынды. Табиғат қорғау туралы маңызды құжаттар қабылданып, оның ғылыми негіздері қаланды.

Табиғат қорғау дегеніміз табиғат ресурстарын пайдалану барысында оның тиімді жолдарын іздеу, қайта түлету, сол сияқты бүліну, ластану жолдарына қарсы бағытталған халықаралық мемлекеттік және қоғамдық ауқымдағы іс-шаралар жатады.

Әрбір мемлекеттің ұлттың табиғат қорғау барысында ежелден қалыптасқан салт-дәстүрлері бар. Олардың негізін қалаушы ата-бабаларымыздың ой-өрісінен туындаған аңыздар мен ақиқаттар - өмір тәжірибелері.

Сондықтан да тұз тағысы киікті киелі, жер мен суын қасиетті деп, жас ұрпағына түсіндірген ата-бабамыз табиғаттың қадіріне жете білген. Шұрайлы жайылымын, орман-тоғайын, өзен-көлін пайдаланып әрі оны қорғауды мақсат еткен.

Табиғат қорғаудағы негізгі мақсат - оның байлығын тиімді пайдалана отырып, болашақ ұрпаққа қаз-қалпында жеткізу. Ол үшін біз табиғат қорларын жете білуіміз қажет.

Табиғат қорлары сарқылмайтын жәнс сарқылатын болып екіге бөлінеді. Сарқылмайтын қорлар адам баласына тәуелсіз болып келеді. Соның бірі - су. Жер шарындағы судың үлесі барлық жердің 2/3 алып жатыр. Сондықтан оның қоры үздіксіз айналымға түсіп, қалпына келіп отырады. Ал экожүйелердің таралуы уақыт пен кеңістікке қатысты салыстырмалы түрдегі айлағаны объектілер.

Сарқылатын қорлар өз кезегінде қалпына келетін және қалпына келмейтін деп жіктеледі. Мысалы, қазба байлықтар, мұнай, көмір қорлары қалпына келмейтін байлық көзіне жатады. Сарқылатын қорларды адам баласының өте ұқыпты түрде пайдалануы болашақ ұрпақтың қамын ойлағаны.

Қалпына келетін қорлар да адамның ақыл-ойына тәуелді болады. Олар - топырақ, өсімдік пен жануарлар әлемі. Аталған қорларды барынша пайдалану, біржола жойып жіберуге апарады. Мысалы, адам баласының теріс іс-әрекетінен жер бетіндегі аңдардың 106, құстардың 139 түрі бір жола құрып кеткен. Тіптен, қазақ даласында тіршілік еткен жабайы түйе, құлан, жабайы жылқы, жолбарыстар бүгінде жоқ. Ал өсімдіктер мен жануарларды, топырақты ұзақ уақыт сақтап қалуға мүмкіндік бар. Ол үшін табиғат қорларын қорғаудың барлық шараларын қолдану керек. Топырақ қарашіріндісінің түзілуі өте ұзақ - мыңдаған жылдарға созылады, ал оның бүлінуі әп-сәтте. Осыған орай адам баласы топырақтың құнарлығын сақтау үшін агротехникалық шараларды дұрыс қолданып, қосымша органикалық минералды тыңайтқыштар беріп отырады. Топырақтың тозуы көптеген антропогендік факторларға байланысты. Соның негізгілері - топырақ эрозиясы, тозуы, шөлге айналу және ластану. Осының бәріне де адамның іс-әрекеті себепші.

Соңғы жылдары жер шарындағы барлық табиғат қорлары бұрын-соңды болмаған антропогендік өзгерістерге ұшырап отыр. Олардың ең бастысы - әлемдік климаттағы өзгерістер. Күн мен жел энергиясы сарқылмайтын қор болғанымен, өнеркәсіптің қарқындап дамуына байланысты ауаға зиянды газдар, шаңдар көтеріп, адамдардың денсаулығына қауіп төндіруде. Бұл апатты құбылыстар өнеркәсібі шоғырланған ірі қалаларда өріс алып отыр. Ауа кеңістігінің ластануы дүниежүзілік мұхиттар мен теңіздерге де өз ықпалын тигізуде.

Өркениетті елдер сияқты біздің республикамызда да табиғат қорғауға көп көңіл бөлініп отыр. 1997 жылы "Қоршаған ортаны қорғау туралы заң" қабылданды. Заңның негізгі мақсаты еліміздің табиғатын қорғау мен оның байлығын халық қазынасы ретінде болашақ ұрпақтардың салтанатты өмірі үшін сақтау.

Табиғат қорғау заңын орындау негізгі ұстанымдары мен ережелеріне негізделген.

Табиғат қорғаудың бірінші ұстанымы. Табиғат байлықтарын пайдалануды тұтынушылардың мақсатын ескере отырып жүзеге асыру. Мысалы, орман тек құрылыс материалы емес, ол ауа райын реттеуші, ылғал көзі, дәрі-дәрмек, аң мен құстың мекені, топырақты қорғаушы және адам үшін денсаулық кепілі екенін ескеру қажет.

Табиғат қорғаудың екінші ұстанымы. Табиғат байлықтарын пайдалану барысында оның жергілікті жер үшін маңызы мен қорын қатаң есепке алу. Бұл әсіресе орман, су қоры үшін қажет. Мысалы, Әмудария мен Сырдария өзендерін ауыл шаруашылығына барынша пайдаланып, оның Арал теңізі үшін маңызы ескерілмеді. Нәтижесінде Арал теңізінің біржола құрып кету қаупі төніп тұр.

Табиғат қорғаудың үшінші ұстанымы. Табиғат қорларын пайдаланғанда олардың бір-бірімен байланысты екендігін есте сақтау керек. Яғни, табиғаттың тарихи-табиғи байланысын, тепе-теңдік процесін бұзбау деген сөз. Мысалы, Семей өңіріндегі Шыңғыстау ормандарының құрылыс үшін кесілуі - осы өңірді аң-құсы мен шұрайлы жайылымынан айырды.

Адам баласы табиғат қорларын пайдаланбай өмір сүруі мүмкін емес. Сондықтан табиғат қорларын ғылыми негізде, қайта түлете отырып пайдалану және қорғау мақсат етіліп қойылуы тиіс. Табиғат заңдарында көрсетілген ұстанымдар мен ережелерді орындау әрбір азаматтың міндетті борышы.

Экология мен табиғат қорғау ғылымдары бірін-бірі толықтырып отырады. Экология ғылымы табиғатты тиімді пайдалану мен қорғаудың ғылыми-теориялық негізін жасайды. Сонымен бірге табиғат ресурстары мен оның құраушыларында экологиялық факторларды қоршаған ортамен және адамның іс-әрекетімен байланыстыра отырып зерттеп, оны жүзеге асырудың негізгі тұжырымдары бекітіледі. Ал табиғат қорғау ғылымы -экология ғылымының негізгі тұжырымдарын жүзеге асыратын мемлекеттік немесе қоғамдық игі істер жиынтығы. Экология мен табиғат қорғау ғылымдары бір-бірімен үйлесімді әрекет еткенде ғана табиғат апаттарына жол бермейді. Нәтижесінде, табиғат ресурстарын тиімді пайдалану мен оны қорғаудың жоспары жүзеге асады. Сондықтан "табиғат қорғау" ұғымының мәні зор. "Табиғат қорғау" ұғымына жақын "қоршаған ортаны қорғау" ұғымы да жиі қолданылады. Ол адам баласының қоршаған табиғи ортаны әлеуметтік-экономикалық тұрғыда қорғаудың жиынтығы. Адам баласы табиғат қорғауды жүзеге асыру үшін табиғатты тиімді пайдалану жүйесі бойынша жұмыстар атқарады. Ал табиғатты тиімді пайдалану - табиғат ресурстарын пайдалану мен оны қайта түлетудің ең ұтымды әрі адамға пайдалы технологиясы.

Адам баласы табиғатты қорғау үшін оның заңдылықтары мен негізгі ұстанымдарын білуге міндетті:

1. Биосфера шегінде барлық тірі организмдер бір-бірімен байланысты және қарым-қатынас жағдайында ғана тіршілік етуге бейімделген. Бұл байланыстардың біреуінің бұзылуы табиғаттағы тепе-теңдікке өзгерістер әкелуі мүмкін. Сондықтан адам баласы әрбір табиғат құрауыштарының орта мен табиғи экожүйедегі рөлін білуі тиіс.

2. Табиғатта ешбір зат жоғалып кетпейді. Егер адам баласы жаңа бір затты дүниеге әкелсе оны жоюдың да жолын ойлауы керек. Ол зат табиғи айналымға түсуі тиіс. Мысалы, адам полиэтиленді ойлап тапты. Полиэтилен табиғатта айналымға түспейді. Себебі, оны ыдырататын редуцент (бактерия) жоқ. Осыдан барып жер бетінде қоқсықтар көбеюде.

3. Заттардағы барлық өзгерістер энергия жұмсаумен жүзеге асады. Яғни, энергияның сақталу заңы бойынша жұмыс істейді. Сол үшін адам баласы табиғатты пайдаланған кезде оны өндіру мен қайта түлетуді үйлестіре отырып, адам мен табиғаттың қауіпсіздігін сақтауы керек.

4. Табиғаттағы экожүйелер мен ондағы қарым-қатынастар ұзақ жылғы тұрақты даму эволюциясының жемісі. Сондықтан адам баласы оны бұзбауы керек. Ал бұзған жағдайда қайтымсыз экологиялық апаттарға алып келуі мүмкін. Осыған орай табиғат қорғау ғылымы алдында бірнеше маңызды міндеттер тұр:

а) өндірісті, өнеркәсіпті және агрокөшпенділерді игеру кезінде табиғатқа түсетін салмақ ең аз мөлшерде болуы керек;

ә) өндіріс пен өнеркәсіп салаларын ұйымдастыру кезінде адам баласы мен табиғат арасында экологиялық қауіпсіздік сақталуы тиіс;

б) табиғат, ресурстарын игеру кезінде оның қоршаған ортаға пайдалы әсеріне көңіл бөлінуі керек;

в) табиғат ресурстарын сол қалпында сақтау үшін қорықтар, қорыққорлар, ұлттық саябақтар мен басқа да ерекше қорғалатын объектілерді көбейту қажет;

г) қоршаған орта мен адам баласының денсаулығын сақтау үшін экологиялық қауіпсіздік шаралары қадағаланып отырады.

Табиғат міндеттері мен ұстанымдарын жүзеге асыру алдын ала ескерту және нақты шешім қабылдау арқылы анықталады.

Алдын ала ескерту шаралары белгілі бір аймақтағы табиғат объектілерін анықтап, оны қорғау мен қалпына келтіруді жоспарлап отырады.

Нақты шешім қабылдау шаралары - табиғаттағы адамның іс-әрекетінен бүлінген немесе ластанған, жарамсызданған объектіні қалпына келтіру немесе жою жұмыстары. Мысалы, ауаның ластануы, топырақ эрозиясы, орманның қырқылуы, т.б.

Табиғатты қорғаудың тағы бір мақсаты - экологиялық қауіпсіздікті қамтамасыз ету. Ол қазіргі және болашақ ұрпақтың салауатты өмір сүруі үшін адамның теріс іс-әрекеттерін шектеу және табиғаттағы төтенше апаттарды болдырмау. Оны жүзеге асыратын Қазақстан Республикасының Конституциясы және табиғат қорғау заңдары.

Табиғатты қорғауды жүзеге асырудың негізгі бағыттары. Табиғат қорғаудың негізгі бағыттарын білу әрбір азаматтың міндеті болып саналады. Олардың негізгілерін қарастырамыз.

1. Жекелеген өндіріс орындары мен өнеркәсіптерді, агроэкологиялық кешендерді игеруде қазіргі заманғы ғылым мен техника жаңалықтарын пайдалану. Өндіріске аз қалдықты немесе қалдықсыз технологияны енгізу.

2. Экологиялық заңдардың орындалуын үнемі қадағалау.

3. Ірі құрылыстарды, өнеркәсіп кешендерін т.б. объектілерді салуда экологиялық сараптама жасау.

4. Табиғи биоценоздарды сақтап қалу үшін қорықтар, қорыққорлар, ұлттық саябақтар, табиғат ескерткіштері, т.б. ұйымдастыру.

5. Табиғат қорғау мәселелері бойынша халықаралық, мемлекеттік деңгейлерде ғылыми-практикалық конференциялар мен симпозиумдар ұйымдастыру.

6. Көпшілікке үздіксіз экологиялық білім мен тәрбие беру және экологиялық әдеп пен мәдениетті қалыптастыру.

7. Табиғат қорғау мәселелерін шешу жолдары, оның барысы туралы үнемі үгіт-насихат және ақпарат жүйесін ұйымдастыру.

8. Жоғарыда аталған шараларды жүзеге асыру әрбір азаматтың міндеті мен борышы болып саналады. Сонда ғана біз туған өлкеміздің табиғатын өз қалпында сақтап қалуға немесе қайта түлетуге үлес қоса аламыз.

Қорыта айтқанда, табиғат қорғау және экология ғылымдарының түпкі мақсаты - табиғатты қорғау. Табиғат қорғаудың алдына қойған мақсаты мен міндеттері айқын. Табиғат қорғауды жүзеге асыру үшін оның негізгі бағыттарын, заңдарын, ұстанымдарын білу әрбір азаматтың борышы болып саналады. Біздің елімізде табиғат қорғау мемлекеттік заңдармен қорғалады.

Әдебиеттер

1. Иманбердиева С. Экологиялық білім беру. Қазақстан мектебі 1993, №6.
2. Табиғатты қорғау. Қазақ Совет энциклопедиясы 10 т.
3. Қазақстан жерінің географиялық зерттеу тарихы. Қазақ Совет энциклопедиясы. Энциклопедиялық анықтама.
4. Экология негіздері: оқу құралы. Ә.Бейсенова., Ж.Шілдебаев.
5. Экология және табиғат қорғау 8-сынып. Алматы 2001. Г.Б.Бейсеева., Ж.Шілдебаев., Т.Е.Қозыбаева., Б.Қ.Қозыханова., Ә.Бейсенова.

ДҮНИЕЖҮЗІ ЕЛДЕРІНЕ АЙМАҚТЫҚ ШОЛУ**Калдыбекова Улбосын Абдукеримовна**

Түркістан облысы, Арыс қаласы

"№11 Б. Момышұлы атындағы жалпы білім беретін мектеп" коммуналдық мемлекеттік мекемесінің география пәні мұғалімі

Резюме*В данной статье рассматривается краткий обзор региональных стран мира***Summary***This article discusses a brief overview of the regional countries of the world*

Дүниежүзі елдерін даму деңгейі бойынша топтастыру. Елдердің даму деңгейін сипаттайтын негізгі көрсеткіштер.

Қазіргі кезде жекелеген елдер мен аймақтар әлемдік экономикада алатын орны жөнінен бір-бірінен үлкен айырмашылық жасайды. Сондықтан елдердің нақты әлеуметтік-экономикалық даму деңгейлерін салыстырып, сипаттауда сандық көрсеткіштер жүйесі кеңінен пайдаланылады. Жеке елдің дүниежүзілік шаруашылықтағы орнын және әлеуметтік-экономикалық даму ерекшеліктерін сипаттауда:

- 1) ел экономикасының типі;
- 2) жерінің ауданы және оның игерілу деңгейі;
- 3) халқының саны мен еңбек ресурстарының құрылымы;
- 4) жалпы жиынтық өнімнің (ЖЖӨ) келемі мен құрылымы;
- 5) халықтың өмір сүру деңгейі мен сапасы;

6) елдің халықаралық еңбек белінісіндегі орны сияқты маңызды көрсеткіштердің жиынтығы пайдаланылады.

Аталған көрсеткіштердің біріне қарап, елдің типін анықтау жаңсақтық болады, сондықтан еларалық салыстырулар жүргізуде өте көп мөлшерде сандық деректер ескеріледі. Ел экономикасының ауқымы, ең алдымен, жалпы жиынтық өнім көлемімен анықталады. Жиынтық өнімнің екі түрі бар: жиынтық ішкі өнім (ЖІӨ) және жиынтық ұлттық өнім (ЖҰӨ). ЖІӨ жыл ішінде белгілі бір аумақта өндірілген тауарлар мен көрсетілген қызметтің жалпы құнын көрсетсе, ЖҰӨ көлемін анықтауда аумақтағы шетелдік кәсіпорындар үлесі есептелмейді. Әдетте, географтар салыстырулар жүргізгенде ЖІӨ көлемін ғана есепке алады. Әртүрлі елдердегі ЖІӨ көлемінің көрсеткіштері алшақтық жасамас үшін бірыңғай бірлік — АҚШ доллары пайдаланылады. XX ғасырдың соңына қарай дүниежүзі елдері арасында ЖІӨ көлемі жөнінен АҚШ жетекші орынға ие болды.

Елдің экономикалық даму деңгейін анықтауда жиынтық ішкі өнімнің жан басына шаққандағы көрсеткіші де ескеріледі. Бұл көрсеткіш бойынша дүниежүзі елдері арасында үлкен алшақтық байқалады.

Шаруашылық құрылымының аумақтық айырмашылықтары

Ресей географтары дүниежүзі елдерін экономикалық даму деңгейіне, әлемдік экономикадағы орнына қарай экономикасы дамыған елдер, өтпелі экономика тән елдер және дамушы елдер деп үлкен үш топқа бөледі. Дамыған елдер тобына нарықтық экономика тән, Экономикалық ынтымақтастық пен даму ұйымына ("Париж клубы") мүше елдер енеді. Бұл елдерге жиынтық ішкі өнімнің және энергияны тұтынудың жан басына шаққандағы көрсеткішінің жоғары болуы, адамның өмір жасының ұзақтығы, қызмет көрсету саласының басымдылығы, экономикасының "ашықтығы", ауыл шаруашылығы үлесінің төмендігі тән. Аталған елдер экономикалық дамудың постиндустриялық кезеңіне аяқ басқан; олардың үлесіне дүниежүзілік жиынтық өнімнің жартысынан астамы тиесілі. Постиндустриялық елдердің экономикасының ашық сипатта болуына "көрінбейтін экспорт" (көлік және қаржы қызметі, туризм, байланыс, ақпараттық қызмет көрсету) әсерін тигізеді. Бұл елдерде байланыс жүйелерінің күшті дамуы ірі фирмалардың қызметкерлерінің үйінде жұмыс

істеуіне (АҚШ-та олардың саны 4 млн адамға, ал Ұлыбританияда 1,3 млн адамға жетті), жеке филиалдардың жұмысын үйлестіру мақсатында бейнеконференциялар ұйымдастыруына мүмкіндік береді. Кейбір ғалымдар постиндустриялық елдер тобына халықаралық мамандану ерекшелігіне байланысты экономикасында қызмет көрсету саласы басым болатын дамушы елдерді (Панама, Либерия, Джибути және т.б.) де енгізеді. Дегенмен бұл елдердің жалпы әлеуметтік-экономикалық даму деңгейі дамыған елдерден әлдеқайда төмен екендігі ескерілуі қажет.

Экономикасы дамыған елдер тобын: жоғары дамыған елдер Батыс Еуропаның шағын капиталистік елдері және "қоныс аударған капитализм" елдері деп жіктейді. Жоғары дамыған АҚШ, Жапония, ГФР, Франция, Италия, Ұлыбритания және Канада әлемдік экономиканың басты үш орталығын (еуропалық, америкалық және азиялық) қалыптастырады. Бұл елдер арасында соңғы жылдары, әсіресе Жапонияның даму қарқыны айрықша көзге түседі, ол қазіргі кезде аса ірі халықаралық қаржы және өнеркәсіп орталығына айналған. Батыс Еуропаның шағын капиталистік елдері экономикасының даму деңгейінің ғана емес, халықтың әл-ауқатының да жоғары болуымен және саяси жағдайдың тұрақтылығымен ерекшеленеді. Әлемдік экономикада өзіндік орны бар бұл елдердің ЖІӨ құрылымында банк қызметі мен туризмнің үлесі едәуір жоғары.

Бұрын Ұлыбританияның отары болған Аустралия Одағы, Израиль, Жаңа Зеландия және Оңтүстік Африка Республикасы "қоныс аударған капитализм" елдері болып табылады. Экономикасының даму ерекшелігіне байланысты бұл топқа жоғары дамыған елдер қатарына енетін Канаданы да жатқызуға болады. Аталған елдердің экономикасында әлемдік деңгейдегі экономика алпауыттары жетекші рөл атқарады. Басқа дамыған елдерге қарағанда бұл елдерде тау-кен өнеркәсібінің үлесі жоғары, экспорттың шикізат пен ауылшаруашылық өнімдері басым.

Өтпелі экономика тән елдер тобын кезінде социалистік даму жолында болған елдер (Шығыс Еуропадағы және бұрын КСРО құрамында болған елдер, Қытай, Моңғолия, Вьетнам, Лаос, Куба) құрайды. Экономиканың өтпелі сипаты бұл елдерде айқын көрінеді; оларда орталықтан жоспарланатын социалистік экономикадан нарықтық экономикаға өту жүзеге асырылуда.

Дамушы елдер тобын саны жағынан көп, өте ала-құлалығымен ерекшеленетін елдер құрайды, олардың барлығы дерлік Азияда, Африка мен Латын Америкасында орналасқан. Бұл елдерге экономиканың көпсалалылығы, әлеуметтік және аумақтық айырмашылықтар, халықаралық еңбек бөлінісінде шикізатты өндіру мен сыртқа шығаруға мамандануы, отарлық экономика сарқыншақтарының сақталып қалуы тән. Дамушы елдер экономикасының ала-құлалығы, әсіресе қазіргі заманғы индустриялық елдер мен әлеуметтік-экономикалық дамуы жағынан артта қалған мешеу елдер экономикасындағы айырмашылықтардан айқын көрінеді. Дамушы елдерді экономикасының ауқымына, халықаралық еңбек бөлінісіндегі орнына, әлеуметтік-экономикалық даму деңгейіне байланысты алты топшаға жіктейді.

Кейбір алдыңғы қатарлы дамушы елдер жиынтық ішкі өнімнің жан басына шаққандағы көрсеткіші мен әлеуметтік даму деңгейі, өнеркәсіптің даму қарқыны жөнінен жоғары дамыған елдерге жақындайды. Әлеуметтік-экономикалық даму деңгейі төмен дамушы елдердің көпшілігінде демографиялық, экологиялық жағдайдың асқынуы байқалып, халықты азық-түлікпен қамтамасыз етуге қатысты проблемалар туындауда.

Соңғы жылдары алдыңғы қатарлы елдерде ақпараттық экономиканың басым бола бастауы дамыған елдер мен дамушы елдердің әлеуметтік-экономикалық даму деңгейіндегі айырмашылықтарды одан әрі тереңдеті түсті. Дамушы елдердің басты артықшылығы болып есептелетін шикізат қоры мен арзан еңбек ресурстарына сұраныс азаюда; бұл дамыған елдерде шикізатты аз қажетсінетін және ақыл-ой еңбегіне негізделген экономиканы дамыту мен байланысты түсіндіріледі.

Сонымен, қазіргі заманғы дүниежүзілік шаруашылық қай елдердің әлеуметтік-экономикалық даму деңгейінің әр түрлілігінен айқын көрінетін аумақтық айырмашылықтар тән болады.

Әдебиеттер

1. География: Дүниежүзіне жалпы шолу. ТМД елдері. Жалпы білім беретін мектептің жаратылыстану-математика бағытындағы 10-сыныбына арналған оқулық/ Ө. Бейсенова, К. Каймулдинова, С. Әбілмажінова, т.б. — Өңд., толықт. 2-бас. — Алматы: Мектеп, 2010. — 304 б.,
2. «Қазақстан - 2030». Послание Президента страны народу Казахстана. – Алматы:

ӘӨЖ

ҚАЗАҚСТАННЫҢ СУ РЕСУРСТАРЫ

Муханбетова Айгерим Беркинбаевна

Шымкент қаласы, Циолковский атындағы
N84 жалпы орта білім беретін мектебінің
география пәні мұғалімі

Суяркулов Хасан Бахадирович

Шымкент қаласы, Сабыр Рақымов атындағы №53 ЖОББМ
география пәні мұғалімі.

Резюме

*В данной статье рассматривается рациональное использование водных ресурсов
Казахстана*

Summary

This article discusses the rational use of water resources in Kazakhstan

Қазақстанның су ресурстарына төменгілер жатады:

- өзендер, көлдер, тоғандар, су қоймалары, жер бетіндегі су ресурстары т.б.
 - жер астындағы сулар
 - мұздықтар
 - Қазақстанның шекарасы шетіндегі Каспий және Арал теңіздердің сулары
- Халық шаруашылығында су пайдаланудың негізгі екі тәсілі бар:
- суды пайдалануды
 - суды тұтыну

Бірінші жағдайда су суаттардан алынбайды да шаруашылық мұқтаждығын шешуге пайдаланады. Суды пайдаланушыларға гидроэнергетика, су транспорты, ауыл және балық шаруашылықтары т.б. жатады. Суды тұтыну – су суаттардан алынып, судың бір бөлігі технологиялық процестерге пайдаланып, ал қалған бөлігі қайтарымыз жоғалады.

Республикамызда сумен жабдықтаудың екі жүйесі бар

1. Тура ағатын
2. Айнала ағатын

Сумен жабдықтаудың тура ағатын жүйесі – суды су көздерінен алып, пайдаланғаннан кейін және оны тазалаудан өткізген соң суды суаттарға жіберу, ал сумен айналма жабдықтау пайдаланып біткен суды тазалаудан өткізіп, оны өндірістік циклдерге қайтадан қолдану.

Су ресурстарын ұтымды және тиімді пайдалану Қазақстан үшін өте маңызды. Себебі Республика бойынша сумен қамтамасыз етілу деңгейі бір шаршы метрге шаққанда орта есеппен 30 мы текше метрден келеді. Бұл көрсеткіш Украинаға қарағанда 4 есе, Ресейден – 3 есе, ал Грузиядан – 30 есе кем.

Республикамыздың сумен қамтамасыз етілуі әр аудандарда әртүрлі. Мысалы таулы аудандарда бір шаршы метрге шаққанда жылына 24-тен 212 мың текше метр аралығында, ал жазықтықтарда тарының көздері – көлдер. Олардан жылына орта есеппен 100 текше километрден астам су ағады, ал оның жартысына жуығы Қытайдан, Өзбекстаннан, Қырғыстан және Ресей ден келеді. 1997 жылдың басында Республика бойынша жер асты суының қоры 15824,1 млн текше метр болды.

Алайда, Республикамызда қолда бар су ресурстары әлі де болса өз дәрежесінде ұтымды пайдаланылмай келеді. Халық шаруашылығында жер сулардың пайдалану не бәрі 34-40% ал жер аты суларын пайдалану 5-10% тен аспайды. Су мәсілесі жөнінде өте қиын жағдай басқа республикалармен шегералас Сырдария, Орал, Іле, Шу, және Талас өзендерінде болып отыр. Тек Солтүстік Қазақстанда соңғы 10-15 жыл ішінде өзендердің көлемі 10-12% - ке қысқарған.

Су ресурстарын пайдалану ауыл шаруашылығы өндірісімен тығыз байланысты. Су шаруашылығы мен ауыл шаруашылығының бірлігі ғана суды ұтымды пайдалануды қамтамасыз етуге мүмкіндік береді, ал су шаруашылығы – бұл су қорын зерттеу, есепке алу, оларды кешенді түрде пайдалануды жоспарлау, болжамдау, жер беті мен жер асты суларын ластанудан сақтау, суды тұтынушыларға жеткізіп беру т.б. мәселелерімен айналысатын халық шаруашылығының бір саласы.

Су ресурстары пайдаланудың экономикалық дәрежесіне көптеген факторлар әсер етеді. Мұнда ең алдымен ирригациялық жүйелердің техникалық деңгейін суару әдістері техникасын, суару режимін т.б. атауға болады. Республика бойынша суармалы жерлердің мелиорациялық жағдайын жақсарту бағытындағы жұмыстр баяу жүргізіліп келеді, мелиорациялық жүйелерді жақсартаты кешенді шаралардың орындалуын көздейді. Ол үшін ескі жүйелер қайта құрылып, жаңа жүйелер ішінара жақсартылуы және қосымша жабдықтармен жарақтандырылуы қажет.

Су ресурстарының шығынын анықтау ҚР су кодексімен (1995ж.) қалыптастырылды. Су ресурстарының шығынан есептеу 2 тәсілмен жүргізілуі мүмкін;

1. Су суаттарынан пайдаланудағы шығын
2. Су ресурстарын қалпына келтірудегі және қорғаудағы шығын

Қазіргі кезде ішкі сулардың ластану дәрежесі өте қауіпті жағдайға соқтырып отыр. Әсіресе Ертіс өзенінің жағдайы ерекше қауіп-қатерде болып отыр. Ол Павлодар, Шығыс Қазақстан облыстарын сумен қамтамасыз етеді. Онда 900-ден астам су тұтынушылары бар. Өзенге жылма жыл жалпы судың 60 % ағын сулары келіп түседі. Ал, осы суларды лаस्ताушылар – мыс, цинк, азот нитраттары т. б. Орал өзенін Ресейдің өндіріс кәсіпорындары лаस्ताуда. Сырдария, Іле, Шу, Талас өзендеріне басқа республикалардан ағым келетін сулар сол жақтан келсе, екіншіден оған өзіміздегі ластар қосылады. Соңғы 40 жылдың ішінде Арал теңізінің суы бес есе азайды, су деңгейі бір жарым есе төмен түскен. Мұның барлығы Арал өңіріне үлкен зиян келтіріп экологиялық дағдарысқа ұшырап отыр. Каспий теңізі суының жоғарғы көтерілуі және көптеген мұнай кәсіптерінің су басып кетуі жағадағы сулардың ластануына әкеліп сақтаруда.

Соңғы кездерде Републикада суды ластанудан қорғауды күшейтуге байланысты біршама маңызды шаралар қабылданды. Еліміздің көптегін ірі қалаларындағы ірі су тазалайтын құрылыстар салынды. Өнеркәсіп салаларында суларды екінші қайтара пайдалану жұмыс тарына көңіл бөліне бастайды және өнеркәсіп мұхтаждарын қанағаттандыру үшін таза суларды жұмсау азайды. Алайда бұл мәсіселер жөнінде кемшіліктер баршылық. Сондықтанда тұшы ауыз суларды таза ұстау, оларды лаस्ताмау, орынды пайдалану, үнемдеп жұмсау жұмыстары бүкіл халықтық көкейтесті мәселеге, актуалды проблемаға айналып отыр. Осыған орай су ресурстарын қорғауға бағытталған бірқатар іс шаралар, қаулы – қарарларда қабылданды. Су ресурстарын пайдалану және оларды қорғаудағы заңды құжаттардың бірі - ол 1993 жылдың 31 науызында қабылданған «Су кодексі»

Әдебиеттер

- 1.Ерофеев Б.Н.«Как устроены и чем богаты наши недры» Москва 1981г.
2. Ердаулетов «Экономика географических полезных ископаемых»
3. Алматы 1991г. 3.Рейнерс Н.Ф. «Природопользование»
4. Москва 1990г. 4.Романова Э.П. и др. «Природные ресурсы мира»
5. Москва 1993г. 6.Фурсина Г.А. и др. «Природные ресурсы мира»

ӘӘЖ

ҚАЗАҚСТАННЫҢ ЖЕР РЕСУРСТАРЫ, ТОПЫРАҚ ЖАМЫЛҒЫСЫНЫҢ ОСЫ ЗАМАНҒЫ ЖАҒДАЙЫ

Егенова Назгул Атаевна

«Өрлеу» БАҰО» АҚ Түркістан облысы және Шымкент қаласы бойынша ҚДИ филиалы
«Психология, инклюзивті білім беру және кәсіби даму» кафедрасының аға оқытушысы

Билерова Жанат Набихановна

Шымкент қаласы, №118 Көкбұлақ жалпы орта білім беретін мектебінің география пәні
мұғалімі

Резюме

В данной статье рассматривается современное состояние, проблемы использования, охраны и качества земельных ресурсов Казахстана

Summary

This article discusses the current state, problems of use, protection and quality of land resources in Kazakhstan

Қазақстанның барлық жер көлемі 2724,9 мың км². Жер қорымыздың көлемі өте үлкен болғанымен оның сапасы соңғы жылдары күрт нашарлап отыр. Жерді дұрыс пайдаланбау салдарынан топырақ дегредацияға ұшырап, құнарсыздану, шөлге айналу процестері күшейе түсуде. Соңғы мәліметтер бойынша Республика жерінің 180 млн. га немесе 60 % шөлге айналған. Барлық жердің 235 млн га жазық жерлер, 185 млн га жайылым және 34 млн га таулы аймақтар алып жатыр.

Жоғарыда аталған 235 млн га құнарлы жердің 180 млн га жері жарамсыз жерлерге ұшырап, оның 30 млн га топырақ эрозиясы, 60 млн. га тұздану, 10 млн га химиялық және радиоактивті заттармен ластанған. Республиканың 30 млн.га жерлерін өнеркәсіп, көлік, байланыс, елді-мекендер алып жатыр.

Солтүстік облыстарда тың игеру науқанына байланысты және бірегей бидай дақылын егу топырақ қарашірігінің 25-30 % жоғалтты.

Батыс Қазақстан аймағында мұнай-газ өнеркәсібінің қарқындап дамуы 1000 га астам жерді қамтыса, топырақтың техногенді бұлінуі 2,5 млн.га, ал тозған жайылым 3 млн.га жерді алып жатыр. Сол сияқты Азғыр мен Тайсойған сынақ полигондарының игілігіне 1,4 млн га жер бұйырған. Оның үстіне Каспий теңізінің көтерілуі болашақта осы аймақтың шамамен 2,8 млн га жерін су басуы мүмкін.

Экологиялық қиын жағдай Орталық Қазақстан жерлерін де қамтып отыр. Мұнда жердің техногенді бұлінуі, өнеркәсіптік қалдықтарымен ластану, ауыр металдардың жинақталуы, радиоактивті элементтердің және ракета-ғарыштық қоқыстардың (Бетпақ дала) шоғырлануы тұрақты жағдайға айналаған.

Кейбір аймақтарда топырақтың тозуы, бұлінуі және шөлге айналуы Ертіс, Амудария, Сырдария өзендерінің су бассейнінің азаюы, Арал теңізінің

тартылуымен тікелей байланысты болып отыр. Мәселен, Арал аймағының экологиясына байланысты 2 млн.га жер шөлейттеніп кеткен және Жаңадария өңіріндегі 3 мың га қара сексеуіл орманы біржола жойылу үстінде. Арал өңірі мен Сырдария өзенінің аңғары бойынша топырақтың химиялық улы заттармен және радионуклидпен ластануы жылдам жүруде.

Балқаш – Алакөл және Шу – Мойынқұм аймақтарындағы өзгерістер, Іле өзеніне Қапшағай су қоймасының салынып, судың жасанды реттелуі табиғатқа көп зардаптар әкелді. Су деңгейінің 1,5-2,0 метрге төмендеуі Іле атырабы бойынша топырақтың құрғап, бұлініп, сорланып, тозып кетуіне жол берді. Әсіресе, Іле – Балхаш бассейні жер жанаты аталған Жетісу өңіріне экологиялық апатты ала келді. Іле бойындағы ит тұмсығы өтпейтін тоғай, тораңғы орманы, Шарын өзенінің қайталанбас сұлу табиғаты мен каньондары тозып, жағалаудағы шұрайлы жайылымдар құлазыған сары далаға, шөлге айналып бара жатыр.

Қазақстан егістікке пайдаланатын жерлердің экологиялық жағдайы нашар. Ол республика бойынша 26610,7 мың га жерді алып жатыр.

Соңғы жылдары байқалып отырған әлемдік климаттың өзгеруі Қазақстанның шөл, шөлейтті белдемдеріне әсерін тигізіп, ондағы егіс алқаптарының сапасын төмендетіп жіберді. Бұл жерлерде топырақтың құнарсыздануы, бұлінуі және шөлге айналуы прогрессивті түрде жүруде. Оның үстіне топырақты қорғаудың агротехникалық шаралары, қар тоқтату, органикалық және минералды тыңайтқыштар беру, гербицидтер мен пестицидтерді қолданбаудан арам шөптердің қаулап өсуі, шегіртке тәрізді зиянкестердің шексіз көбеюіне жол беріліп, жердің сапасын төмендетті.

**Топырақтың ауыр металдармен ластануының
қалалар мен аймақтар бойынша
көрсеткіші**

Аймақ немесе елді мекен	Ластағыш заттар	РЗ Ш	Себептері
Орталық немесе Батыс Қазақстан	Фтор,бром,темір, қорғасын,нитрат, пестицид	100	өндіріс орындарының химиялық заттармен ластануы
Теміртау қаласы	сынап	8-14	өндіріс орындарының қалдықтармен ластануы
Екібастұз	Темір, хром, никель,қорғасын	2	өндіріс орындарының қалдықтармен ластануы
Тараз	қорғасын, фтор	21	өндіріс орындарының қалдықтармен ластануы
Ақтөбе	Хром, никель, канадий	100-50	өндіріс орындарының химиялық заттармен ластануы
Шымкент	Қорғасын, мырыш, темір	15	өндіріс орындарының химиялық заттармен ластануы

Жезқазған	Қорғасын, мырыш, темір	15	өндіріс орындарының химиялық заттармен ластануы
Семей	Цезий, кобальт, европия, стронций	50	Ядролық жарылыс нәтижесі

Қазақстанда қалыптасқан экологиялық апаттар, оның тигізетін зардаптары және қорғану жолдары

Экологиялық апат түрлері	Апаттың зардаптары	Апаттан қорғану жолдары
Ортаның ластануы	1. Адамдардың ауруға ұшырауы	1. Ластанудың себептерін табу
Техногенді апат	2. Қаншама миллиондаған адамдардың қырылуы	2. Адамдарға үгіт-насихат жүргізу керек, ондай объектілерді қаладан алыс жерде орналастыру
Ресурстардың таусылуы	3. Ел экономикасының төмендеуі	3. Тиімді пайдалану керек
Топырақ эрозиясы	4. Өнімнің жетіспеуі	4. Тыңайтқыштар беру керек
Озон қабатының жұқаруы	5. Ультракүлгін сәулелердің зардаптары	5. Ауаға зиян газдарды жібермеу керек
Табиғат апаттары (жер сілкіну, сел, цунами, циклон, жұт, вулкандар атқылауы теңіздер мен мұхиттар деңгейінің көтерілуі немесе түсуі)	6. Адамдар шығынының, көптігі, экономикалы шығындар	6. Алдын ала Дайындық жүргізу және олардың болуын алдын ала хабарлау керек

Жер ресурстары – қоғамның маңызды байлығы, сондықтан оның құндылығы ақшалай бағаланып, ұлттық байлықтың құрамында есептеледі.

Әдебиеттер:

1. Ерофеев Б.Н. «Как устроены и чем богаты наши недры»

Москва 1981г.

2.Ердаулетов «Экономика географических полезных ископаемых»

3. Алматы 1991г. 3.Рейнерс Н.Ф. «Природопользование»

4. Москва 1990г. 4.Романова Э.П. и др. «Природные ресурсы мира»

5. Москва 1993г. 6.Фурсина Г.А. и др. «Природные ресурсы мира»

ӘӨЖ

ДҮНИЕ ЖҮЗІЛІК МҰХИТТЫҢ ЛАСТАНУЫ

Абенова Айсулу Абдурахытовна

Шымкент қаласы, №22 Қорқыт ата ЖОББМ
география пәні мұғалімі

Сиддикназаров Ихтияр Алланазарович

Шымкент қаласы, №57 ЖОББМ
тарих және география пәні мұғалімі

Резюме

В данной статье рассматривается экологическая обстановка водных ресурсов мирового океана

Summary

This article discusses the ecological situation of the water resources of the oceans

Адам қаны мен әлемдік мұхит суының химиялық құрамы

Химиялық элемент	Еріген заттардың жиынтығынан %	
	мұхит суы	адам қаны
Хлор	49,3	55,0
Натрий	30,0	30,6
Оттегі	9,9	5,6
Калий	1,8	1,1
Кальций	0,8	1,2

- тұщы су — 1 г/л дейін;
- тұздылау — 1—3 г/л;
- аз тұзды — 3—10 г/л;
- тұзды және өте тұзды — 10-50 г/л;
- рапа — 50 г/л артық.

Мұхит суында шамамен 35 г/л тұз (3,5% немесе 35‰ — промилле) болады. Суларда органикалық заттар мен әр түрлі жүзіп жүрген заттар, сонымен қатар патогенді ағзалар да болады.

Адам суды оны пайдалану мақсатына байланысты бағалайды: ауыз су, техникалық қажеттіліктер үшін, ауыл шаруашылық қажеттілігі үшін және т.б.

Мұхит суын ластаушы заттар. Мұхит сулардың ластануы ең бірінші рет су қоймаларына әр түрлі ластаушы заттардың келіп түсуіне байланысты

болады. Екінші ретті ластану бірінші ретті ластаушылардың әр түрлі тізбекті реакцияларға түсуі арқылы жүреді. Ластаушы заттарға негізінен топырақ эрозиясының өнімдері, минералдық тыңайтқыштар, ульт химикаттар және т.б. заттар жатады (азот, фосфор және басқа биогенді элементтер мен олардың қосылыстары, органикалық заттар, тұрмыстық қалдық, мұнай және мұнай өнімдері).

Ластаушы заттардың басым бөлігін атмосфералық жауын-шашын әкеледі. Сулардың канализация ағысымен, тұрмыстық қалдықтармен, өнеркәсіп орындарының қалдықтарымен, су транспорттарымен ластану үлесі де жоғары.

Су жүйелеріне жылулық ластану айтарлықтай зиян келтіреді. Ол ыстық су төгу немесе басқа да факторлардың әсерінен температураның өзгеруі нәтижесінде орын алады.

Қазір бүкіл планетада іс жүзінде қандай да бір дәрежеде адам қызметі нәтижесінде ластанбаған беттік тұщы су көзі жоқ деуге болады. Солтүстік суларының тазалығы туралы түсінік тек алдамшы. Бұл сулардың аз ластануы олардың олиготрофтылығынан (тіршіліктің кедейлігі), өздігінен тазару қабілетінің әлсіз болуы мен төмен температурамен теңеседі. Осы уақытқа дейін мұхиттың шексіз өздігінен тазаруға қабілеті туралы түсінік қалыптасқан. Қазір бүкіл адамзат мұхиттың дүниежүзілік қоқыс төгетін жер еместігіне көз жетіп отыр.

Атақты француздың мұхит зерттеушісі Жак Кусто егер оны уландыру тоқталмаса оның тіршілігі жойылуы мүмкін деген қауіпті айтады. Қазір кең таралын отырған, қауіпті ластаушы заттарға мұнай мен мұнай өнімдері жатады. Белгілі мәліметтер бойынша қазір мұхиттың суына жыл сайын 30-дан 50 млн. тоннаға дейін мұнай төгіледі. Ал оның әр тоннасы 12 км² суды қабықшамен жаба алады. 0,05 мг/л мұнай су құрамында болса, су ішуге жарамсыз, ал концентрациясы 0,5 мг/л болғанда көптеген су ортасымен байланысты ағзалар тіршілігін жояды. Иістік құбылыстардың әсерінен балықтар мен т.б. ағзалардың миграциялық жолдары өзгереді. Мұнаймен және басқа ластануға, әсіресе планктон сезімтал. Оның жойылуы көптеген басқа ағзалардың тіршілік етуінің мүмкін болмауына әкеледі.

Мұнайлы қабықша су бетінің шағылыстыру қабілетін (альбедо) өзгертеді. Ол жылу балансының өзгеруіне және ғаламдық жылу мен ылғалды тасымалдау құбылыстарына әкеледі. Мұнайдың айтарлықтай мөлшері жағалауға атқаратын жағалаулық экожүйелерді жояды. Бұзылған экожүйелердің қалттына келуіне өте көті уақыт керек. Мұнайдың бір бөлігі грунтқа сіңе отырып, грунт суларына, одан су айналымы арқылы қайтадан қазба көзіне қайтып келеді. Қиын ыдырайтын мұнай өнімдері мұхит ағыстарына түседі де, үлкен ара қашықтыққа таралады.

Егіншілікпен айиалысатын аудандарда ауыл шаруашылығы судың негізгі ластаушысы болып табылады. Су топырақтың бұзылу өнімдерімен, тыңайтқыштармен, ультхимикаттармен, мал шаруашылық кешендерінен шайылған сулармен ластанады.

Мал шаруашылық кешендері кейбір аймақтарда негізгі мәселе болып табылады. Мысалы, ФРГ-де мал шаруашылығының шайынды суларының қалдықтары тұрмыстық сумен салыстырғанда 5 есе көп. **100** мың ірі қара мал басы бар кешен қоршаған ортаны миллион халық бар қаламен бірдей ластандырады.

Ластануға судың барлық категориялары: мұхит, континенттік, жерасты, әр түрлі дәрежеде ұшырайды.

Судың, әсіресе ауыз судың сапасы халықтың денсаулығын анықтайтын

маңызды факторлардың бірі болып табылады. Дүниежүзілік денсаулық сақтау ұйымының мәліметтері бойынша судың сапасының төмен болуы себепті шамамен 5 млн. адам (негізінен балалар) өледі де, әр түрлі дәрежеде уланған немесе ауырған адамдардың саны 500 млн.-нан 1 млрд.-қа дейін жетеді.

Барлық сулардың құрамында еріген заттар болады. Судағы көп кездесетін элементтерге кальций, натрий, хлор, калий жатады.

Әдебиеттер:

1. Ерофеев Б.Н.«Как устроены и чем богаты наши недры» Москва 1981г.
2. Ердаулетов «Экономика географических полезных ископаемых» Алматы 1991г.
3. Рейнерс Н.Ф. «Природопользование» Москва 1990г.
4. Романова Э.П. и др. «Природные ресурсы мира» Москва 1993г.
5. Фурсина Г.А. и др. «Природные ресурсы мира»

ӘӨЖ

БЕТКІ СУ РЕСУРСТАРЫНЫҢ ЭКОЛОГИЯЛЫҚ МӘСЕЛЕЛЕРІ

Садықов Б.

«Өрлеу» БАҰО» АҚ Түркістан облысы және Шымкент қаласы бойынша ҚДИ филиалының аға оқытушысы

Нуртазаев Кайрат Ашимович

Түркістан облысы, Келес ауданы, №29 жалпы орта мектебінің география пәні мұғалімі

Резюме

В данной статье рассматривается качество поверхностных вод

Summary

This article discusses the quality of surface water

Қазір адам әр түрлі су көздерінен алып, тұщы судың табиғи қорының 0,1-0,15%-ын пайдаланады. Судың болмашы мөлшерінің алынуы сырт көзге судың жетіспеуін туғызбау керек сияқты. Оның үстіне ол сарқылмайтын ресурс ретінде зат алмасуға қатысып, қайтадан су көздеріне қайтып келеді. Бүкіл гидросфера аумағында судың таусылуы мүмкін емес, бірақ бұл мәселе аймақтық тұрғыда болуы мүмкін.

35 млн. км³ тұщы судың шамамен 70%-ы мәңгі мұздықтар мен мәңгі қар түрінде болады. Бұл суды адам іс жүзінде пайдаланбайды. Олар «өлі» су қорын түзеді. Сонымен қатар топырақтағы су, атмосфералық су мен тірі ағзалардағы су пайдаланылмайды. Батпақтардың суын пайдалану шектелген. Жердің терең қабаттарындағы суды игеру қиын. Тұтас алғанда адамзат шамамен 3 млн. км³ суды пайдалана алады. Бұл қоғамның техникалық мүмкіндіктеріне байланысты.

Табиғи су көздерін пайдаланғанда су ресурстарының қайта қалпына келу жылдамдығын есепке алу қажет.

Көл сулары орташа шамамен 17 жылда, жерасты сулары тек 1400 жылдан соң қалпына келеді. Жер астының терең қабаттарындағы су қоры тіпті қалпына келмейді. Себебі атмосфера — жауын-шашын — құрлық — зат жүйесіндегі зат алмасуға қатыспайды. Қазіргі кезде ең таза болып есептелетін жер асты сулары олардың қорының көп болуына қарамай тез таусылуы мүмкін.

Техникалық және экологиялық жағынан ең тиімдісі — жылдам қайта келуі,

жеңіл алынуы, территорияда салыстырмалы бірқалыпты орналасуы, жоғары дәрежеде өздігінен тазаруға қабілетіне байланысты өзен сулары болып табылады. Қазіргі кездегі суды пайдалану негізінен өзен көздерінен алынады.

Қазіргі дүние жүзі бойынша пайдаланылатын судың жалпы мөлшері 4000 км (4 трлн. м³) жақын. Судың негізгі бөлігі өнеркәсіпте, ауыл шаруашылығында және басқа да салаларда қолданылады.

Қайтымсыз суды қолдану негізінен суармалы егістікке тән. Бұл жерде ол 60-70% және одан да жоғары. Бұл кезде суды пайдаланудың негізгі мақсаты судың максималды булануымен байланысты және ол судың берілген аймақтың су алмасуынан шығарылуына әкеледі.

Судың жетіспеуі өзен ағыстарының біртекті болмауы нәтижесінде де орын алады. Оның негізгі көлемі су тасу кезінде байқалады (қоңыржай белдеудің жазық аудандарында - көктемде, тауда - мұздықтардың еруі кезінде, жазда, экватор маңында — жауынды кезеңде) Ағыстың уақытында әртектілігін нейтралдау үшін су қоймаларына су қорын жинайды. Бірақ бұл кезде де өзіндік теріс әсері болады. Олар ылғал айналымның бұзылуымен, жерлерді алу, су қоймасының бетінен судың көтерілуі булануы және т.б. құбылыстармен байланысты. Олай болса Жердегі тұщы су қорының көп болуына қарамай, адам мен көптеген экожүйе үшін судың жетіспеуі мүмкін. Ол судың жекеленген категорияларының баяу қалпына келуіне, кеңістікте біртекті емес таралуына, уақыт бойынша су қорының динамикалығына (өзен суы үшін), қайтымсыз пайдалану және т.б. құбылыстармен байланысты болады. Уақыт өте келе судың жетіспеуін болдырмау жолдарын іздеу қажет.

Судың ластану мәселесі. Ластануға судың барлық категориялары: мұхит, континенттік, жерасты, әр түрлі дәрежеде ұшырайды.

Судың, әсіресе ауыз судың сапасы халықтың денсаулығын анықтайтын маңызды факторлардың бірі болып табылады. Дүниежүзілік денсаулық сақтау ұйымының мәліметтері бойынша судың сапасының төмен болуы себепті шамамен 5 млн. адам (негізінен балалар) өледі де, әр түрлі дәрежеде уланған немесе ауырған адамдардың саны 500 млн.-нан 1 млрд.-қа дейін жетеді.

Барлық сулардың құрамында еріген заттар болады. Судағы көп кездесетін элементтерге кальций, натрий, хлор, калий жатады.

Судағы химиялық элементтердің жиынтығы жануарлар мен адамның қанының құрамына жақын болады. Бұл өмірдің суда пайда болғандығының дәлелі бола алады.

Гидросфераның әр түрлі категориялы суларының қалпына келу жылдамдығы

Сулардың категориясы	Қалыпа келу жылдамдығы
Озон	16 күн (басқа мәліметтер бойынша 11-12 күн)
Атмосфера	8 күн
Топырақ грунты	1 Жыл
Батпақ	5 жыл
Көп	17 жыл

Әртүрлі горизонттардың жерасты сулары	1400 жыл
Әлемдік мұхит	2500 жыл (араласу 615 жыл)

Су қоймаларына түскен қышқыл жауын-шашын судың қышқылдығы мен кермектігін арттырады. Көптеген гидробионттар аталған көрсеткіштердің өзгеруіне өте сезімтал болады.

Әдебиеттер:

- 1.Ерофеев Б.Н.«Как устроены и чем богаты наши недры» Москва 1981г.
- 2.Ердаулетов «Экономика географических полезных ископаемых» Алматы 1991г.
- 3.Рейнерс Н.Ф. «Природопользование» Москва 1990г.
- 4.Романова Э.П. и др. «Природные ресурсы мира» Москва 1993г.
- б.Фурсина Г.А. и др. «Природные ресурсы мира»

КАРТА ҚҰРАСТЫРУДА ГАЖ ТЕХНОЛОГИЯЛАРЫН ҚОЛДАНУ ӘДІСІ МЕН ГЕОГРАФИЯЛЫҚ ЗЕРТТЕУЛЕРДЕГІ ҚЫЗМЕТІ

Назарбаева Кулайша Мелдехановна

Шымкент қаласы, №13 Мукими атындағы ЖББОМ
география пәні мұғалімі

Резюме

В статье рассматриваются возможности использования геоинформационных технологий в картографии и его функции в географических исследованиях

Summary

The article discusses the possibilities of using geo-information technologies in mapping and its functions in geographic studies

Қазір өнеркәсібі дамыған елдерде мыңдаған ГАЖ бар: олар геодезия және картографияда, кадастрда, ресурстарды басқаруда, табиғат пен экологияны қорғауда, экономикада, тіпті саясатта да қолданылады. ГАЖ- бұл кеңістіктік – үйлестіруші деректерді жинауды, сақтауды, өңдеуді, кіруді, бейнелеуді және таратуды қамтамасыз ететін ақпараттық жүйе. ГАЖ-дың мәні- қалай болғанда да деректерді жинауға, деректер қорын құруға, оларды компьютерлік жүйелерге енгізуге, сақтауға, өңдеуге, түрлендіруге болады. Пайдаланушы сұранысы бойынша ол мәліметті көбінесе картографиялық пішінде беруге, сонымен қатар кесте, график, мәтіндер (текст) түрінде шығаруға да мүмкіндік береді. Геоақпараттық жүйелер бірнеше ғылымдардың тоғысуынан, әдетте сандық картографиялау мен автоматты басқару жүйелерінен, жоспарлау мен ғылым салалары бойынша ғылыми -зерттеулерден құралады. ГАЖ-жалпы географиялық карталар мен экологиялық, кадастрлы және ГАЖ-дың құрылуына байланысты көптеген басқа да деректерден құралған ақпаратты біріктіреді. ГАЖ-дың функциялары: картографиялық және тақырыптық ақпараттарды жинау, жүйелеу, жинақтау, сақтау, талдау, түрлендіру, тарату. ГАЖ-ды пайдалану мақсаттары: жерді инвентаризациялау, талдау, модельдеу, басқару, болжам жасау, жоспарлау, мониторинг, картаға түсіру, тұтынушыға қызмет көрсету.

Геоақпараттық жүйелер (ГАЖ) және технологиялар бүгінгі күні ұлттық мүдделерді қамтамасыз ету мақсатында әлеуметтік-экономикалық, саяси және экологиялық дамуда,

өндірістік және еңбек әлеуеті салаларында ерекше орынға ие. Олар көптеген дамыған шетел мемлекеттерінде кеңістіктік (географиялық) мәліметтерді жинау, сақтау, талдау және графикалық бейнелеу үшін қолданылады. Геоақпараттық жобаларды (GIS project) іске асыру бірнеше кезеңдерден құрылады. Топографиялық-геодезиялық жұмыстарда ГАЖ жердің бедері туралы нақты және сенімді мәліметтер алу үшін, сонымен қатар жолдар, су қоймалары, орман алаптары, ғимараттар мен құрылыстар сияқты нақты нысандарды сипаттау үшін, және құрылыс аумағында бедер күйінің өзгеруін белгілеп қою үшін қолданылады.

Қазіргі уақытта ғылымдар жүйесінде ГАЖ технологиясы өзіне лайықты орнын алуда. Оны географиялық зерттеулерді информатизациялаудың мақсаты мен міндеттерінен көруге болады. ГАЖ-дың маңызды міндеттерінің бірі - географиялық ақпараттардың синтезі мен талдауының көптеген нұсқаларының орындалуына көмектесетін алгоритмдер мен бағдарламалық құрал құрудағы географиялық зерттеулердің автоматтандырылуы.

Соңғы жылдары интернет-технологиялардың дамуы пайдаланушылар үшін ақпарат алудың жаңа құралдарын қолдануға үлкен мүмкіндіктер ашуда, оның ішінде кеңістіктік мәліметтер де бар. ХХІ ғасыр - ақпараттық технологиялардың даму кезеңі, ол қоғамның әр саласында көрініс табуда. Оның айқын дәлелі ретінде геоақпараттық технологияларды айтуға болады. Қазіргі кезде ақпараттардың 80-90% геомәліметтер. Олардың негізінде геоақпараттық жүйелердің әртүрлі салаларда қолдануы байқалады. ГАЖ технологиялардың карта құрастырудағы ерекше орны бар. Карталарды дәстүрлі түрде құрастырудан гөрі ГАЖ технологияларын қолдану арқылы жасаған тиімді. Электронды карталарға деген сұраныс күннен күнге артуда. Ол өзінің қолданыс ыңғайлылығымен, мәліметтерді шұғыл түрде өзгерту мүмкіншілігімен, карта құрастыруда қолданылған мәліметтер базасының ең соңғы жаңа мәліметтермен қамтылуы ГАЖ технологияларын қолданып, карта құрастыруды тиімді әрі ыңғайлы етеді.

ГАЖ жүйе ретінде географияны, информатиканы, ақпараттар жүйесінің теориясын біріктіре отырып, картография және басқа ғылымдар теориясының тоғысқан жерінде пайда болды. Ол таным әдісі ретінде жүйелік тұрғыдан электронды есептеу техникаларының ең жаңа жетістіктерін қолданып құрылған жүйе. Сондықтан қазіргі уақытта ГАЖ технологиясының пайдалануы табиғи және әлеуметтік, экономикалық үрдістер мен құбылыстарды үлгілейтін, олардың байланысын, қарым-қатынасын, болашақта дамуын болжайтын және шешім қабылдап басқаруға арналған жүйе ретінде маңызды болып отыр. Геоақпараттық жүйелер - бұл ақпараттарды өңдеуде қағазсыз технологияға көшудегі прогресс, ақпаратты басқаруға жаңа мүмкіндіктер беретін заманауи технологияның жетістігі. ГАЖ нақтылы болып жатқан ақпаратты тақырыптық қабат ретінде сақтап, географиялық жағдай негізінде біріктіреді. Қарапайым тілде ГАЖ мәліметтер базасы мен электрондық картаның байланысы болып табылады. Оны мәліметтер базасының кеңейтілген концепциясы, өзінше жаңа деңгей мен интеграциялық әдіс, ақпараттардың құрылымдастырылуы деп қарастыруға болады.

Геоақпараттық жоба - кеңістіктік мәліметтерге байланысты объектілер туралы ақпараттармен толықтыратын геоақпараттық жүйе. Жоба белгілі бір шығарылымды геоақпараттық жүйемен іске асуы мүмкін, немесе мұндай жүйе арнайы геоақпараттық жоба үшін құрастырылуы мүмкін. Геоақпараттық жобаның қарапайым сатылары:

- Жоба алдындағы зерттеу, функционалды талаптарды бірге қарастыратын, геоақпараттық жүйенің функционалдық мүмкіндіктеріне баға беретін технико-экономикалық дәлелдеу;

- Жүйелік жобалау, жобаның ұшу сатысын қоса қарастыратын, қажет жағдайда геоақпараттық жүйенің құрастыруын немесе кеңейтілуін қарастыру;

- Кішігірім территориялды бөлігін тестілеу, прототиптеу немесе тәжірибелі үлгіні немесе прототипын құру (prototype);

- Енгізу;

- Пайдалану.

Географиялық ақпараттық жүйе (ГАЖ), кеңістік базасының құрастырушысы және әркелкі мәліметтер мен ақпараттарды біріктірудің негізі ретінде аумақтық басқармалардағы шешімдерді қабылдаудың басты элементі болып саналады. Әлемдік тәжірибе табиғи ресурстарды, инфрақұрылымдарды, қоршаған ортаның ахуалын, жалпы аумақты тиімді басқару ГАЖ-дың ықпалына қатысты екенін көрсетіп отыр. ГАЖ өз бағытын дамыта отырып, ақпараттық технологиялармен шешілетін көптұрғыдағы мәселелерді шешуде қолданылуда. Бұл технология негізгі үш рөлді атқарады- геоақпараттық қосымшалар үшін қолданбалы технологиялық тұғыр ретінде, геокеңістіктік мәліметтерді ақпараттық жүйеде басқару және кеңістіктік мәліметтер базасындаға әр түрлі ақпараттарды біріктіру ортасы ГАЖ-дың технологиялық ортасы басқару шешімдеріне ықпал ете отырып, жан-жақтан тоғысқан талдауларға қолдау көрсетеді. ГАЖ-дың web ортаға ықпалы ГАЖ-дың кәсіби жабдықтарына қолы жете бермейтін көптеген пайдаланушылар үшін кеңістіктік мәліметтерді шолу жүргізіп оны талдауға жаңа мүмкіндіктер туғызады.

Қазіргі кезде ГАЖ - бұл бүкіл әлемдегі миллиондаған адамдар қатыстырылған ірі өнеркәсіп. Dataquest компаниясының мәліметтері бойынша, 1997 жылы ГАЖ бағдарламалық қамтамасыз етудің жалпы сатылымы 1 млрд. АҚШ долларынан артты, ал ілеспелі бағдарламалы және ақпараттық құралдарды қосқанда, 10 млрд. жуық. ГАЖ географиялық орналасқан жер негізінде біріктірілген тақырыптық қабаттар жиынтығы түріндегі ақиқат өмір жөнінде ақпаратты сақтайды. Бұл қарапайым, бірақ иілгіш тәсіл, әр түрлі ақиқат есептерді шешу кезінде өзінің құндылығын дәлелдеді: көлік құралдары мен материалдардың қозғалысын бақылау, ақиқат жағдайдың және жоспарланатын шаралардың толық көрінісі, атмосфераның айналымын үлгілеу. Қазіргі таңда геоақпараттық технологиялар Қазақстан Республикасында да келесі себептер бойынша қарқынды даму кезеңінде:

- еліміздің үлкен аумағына тарайтын ұйымдардың көп болуы;
- геоақпараттық технологиялар нарығында қуатты ГАЖ функционалы бар бағдарламалық қамтамасыз етулер пайда болды;
- желілік технологиялардың тез дамуы жинақтауға, талдау жасауға және геомәліметтерді дамытуға мүмкіндік береді;
- көптеген компаниялардың басшылары бәсекелі ортада геоақпараттық жүйені қолданудың тиімділігін мойындайды.

Белгілі бір ұйымда ГАЖ-ды қолданудың ұтымдылығы үлкен аумақта орналасқан көптеген объектілермен анықталады. Сол объектілер жайындағы ақпараттар жинақтаулы, өңдеулі және қолданушыға оперативті түрде таныстырылуы тиіс. Геоақпараттық жүйелер сол ақпаратты біріктіруге, ол өз кезегінде ұйымға басқаруды тиімді етеді.

Шет елдік жүйелерден Ресейде танымал болғандары: ESRI компаниясының бағдарламалық өнімі ArcGIS, Pitney Bowes MapInfo компаниясының Intergraph және MapInfo Professional корпорацияларының өнімі GeoMedia.

Отандық өнімдерден кең танымал болғаны ГАЖ Карта 2008 ЗАО КБ «Панорама» компаниясының.

Сонымен қатар басқа да бағдарламалық өнімдер қолданылады: ГАЖ ИНТЕГРО, MGE корпорациясының Intergraph (MicroStation графикалық ядро негізінде қолданады), IndorGIS, STAR APIC, ДубльГИС, Mappl, ГеоГраф ГИС, 4geo және т.б [2].

Ақпараттық жүйе - бұл сандық форматқа айналған үлкен бір сандық деректер қоры. Олар географиялық қасиеттері бойынша біріктірілген жіктер. Кез-келген болып жатқан жағдай сәтті түрде осындай деректер қорымен бақыланады. Бұған қоса, оның көмегімен жер шарының кез келген нүктесін, кез келген объектінің қозғалысын көруге болады. ГАЖ-дың деректер қоры бес түрлі есепті орындай алады. Сіз деректер қорына маңызды мәліметті енгізе аламыз және бұл көбінесе сканер көмегімен автоматты түрде іске асады. Сіз мәліметтерді бақылауға, өз қалауыңызша өзгертуге, есепті шешу үшін қажеттілерді жинақтауға мүмкіндік аламыз. Қарапайым деректер қоры секілді ГАЖ-ды басқаруға болады. Бұл интеграцияланған қосымшалардың көмегімен жасалынады. Қорда сақталған

мәліметтердің көбі әртүрлі параметрлерге талдауға мүмкіндік береді. Сіз үй салуға қажетті бос жер телімін, тиімді түрде көлік қозғалысын, әртүрлі объектілердің ара қашықтығын таба аламыз (мысалыға, сіздің дүкеніңізден аз ғана ара қашықтықта тұратын адамдар санын анықтай аламыз), бір-бірімізге әртүрлі көрсеткіштер салып содан шыққан суретті талдау. ГАЖ жасайтын соңғы есеп бұл берілгендерді көру. Сіз өзіңізді қызықтыратын жердің картасын, графикасын, кестесін тіпті суреттерін ала аламыз. Бұл мәліметтер ғылыми зерттеулерде де, жеке компания немесе ұйым жұмысында да үлкен орынға ие.

Қорытындылай келе, геоақпараттық жүйелер бірнеше ғылымдардың тоғысуынан, әдетте сандық картографиялау мен автоматты басқару жүйелерінен, жоспарлау мен ғылым салалары бойынша ғылыми-зерттеулерден құралады. ГАЖ-жалпы географиялық карталар мен экологиялық, кадастрлы және ГАЖ-дың құрылуына байланысты көптеген басқа да деректерден құралған ақпаратты біріктіреді. Геоақпараттық жүйелердегі деректер, өздерінің географиялық жағдайының негізінде біріктірілген тақырыптық қабаттардың жинағы түрінде сақталады. Геоақпараттық жүйелердің векторлы және растрлы дерек модельдерімен жұмыс істеу тәсілі мен мүмкіндігі - кеңістіктік ақпараттарға қатысты кез келген міндеттерді шешуге өте тиімді. Геоақпараттық жүйелер басқа ақпараттық жүйелермен тығыз байланысты, әрі деректерін, объектілерді талдау үшін қолданады. ГАЖ үлкен көлемді деректерді дұрыс, тез басқара алады.

Әдебиеттер:

1. Капралов Е.Г., Кошкарев А.В. Основы геоинформатики: В 2-х кн. Кн. 1: учеб.пособие для студ. вузов // - М.:«Академия» баспасы, 2004.
2. Майкл де Мерс. Географические информационные системы. - М.: 2005.
3. Журкин И. Г., Шайтура С. В. Геоинформационные системы. - Москва: Кудиц-пресс, 2008. - 272 б.

БІЛІМ БЕРУДІ ДАМУ БАҒЫТТАРЫ МЕН БАСЫМДЫҚТАРЫ

п.ғ.к., профессор Пошаев Д.Қ., Әбибуллақызы Ә.

Ө.Жәнібеков атындағы Оңтүстік Қазақстан педагогикалық университеті, Қазақстан,
Шымкент

Резюме

Образование играет важную роль в экономическом росте, социальной стабильности и развитии институтов гражданского общества. В современном мире инвестиционная привлекательность образования напрямую связана с инновациями в образовательной и практической деятельности, а также с интеграцией науки, образования и инноваций. В данной статье рассматриваются современные тенденции развития системы образования Казахстана с акцентом на такие факторы, как обновление информации, реформирование системы образования и переход от индустриального к постиндустриальному обществу. В статье также рассматривается переход от репродуктивной парадигмы образования к креативному и инновационному, важность развития системного междисциплинарного мышления обучающихся. Кроме того, в статье рассказывается о влиянии информационных технологий на образование и появлении новых направлений, таких как глобализация в системе образования.

Summary

Education plays an important role in economic growth, social stability and development of civil society institutions. In the modern world, the investment attractiveness of education is directly

related to innovations in educational and practical activities, as well as the integration of science, education and innovation. This article examines the current trends in the development of Kazakhstan's education system with a focus on such factors as updating information, reforming the education system and the transition from industrial to post-industrial society. The article also considers the transition from the reproductive paradigm of education to the creative and innovative one, the importance of developing systemic interdisciplinary thinking of students. In addition, the article talks about the impact of information technology on education and the emergence of new trends such as globalisation in the education system.

Қазіргі әлемде білім беру экономикалық өсуді, әлеуметтік тұрақтылықты, азаматтық қоғам институттарының дамуын қамтамасыз етудің маңызды факторларының біріне айналуға. Білім берудің инвестициялық тартымдылығы білім беру мен практиканы дамытудағы инновацияларға, ғылымның, білімнің және инновациялық қызметтің интеграциясына, білім берудің ұлттық инновациялық жүйеге интеграциялануына тікелей байланысты [1]. Білім беру қызметтерінің әлемдік нарығындағы бәсекелестіктің қатал екендігі мәлім, өйткені білім беру жаһанданған еңбек нарығында және жаңа технологиялардың халықаралық нарығында елдерді ілгерілету тәсіліне айналуға. ХХІ ғасырда әлеуметтік дамуды қамтамасыз етудің құндылықтық басымдықтарының өзгеруінің айқын тенденциясы байқалады. Бұл, дамыған елдерде:

- білім беру процестерінің, іргелі және қолданбалы зерттеулердің өзара кірігуінен көрінетін ғылымның, білімнің, өндірістің және нарықтың интеграциясын күшейту, әртараптандырылған интеграцияланған кешендерге, инновациялық жүйелерге және оларды басқаруға, шағын және орта инновациялық кәсіпкерліктің дамуына және экономикадағы инновациялық инфрақұрылымның маңыздылығына әкелуімен;

- ұлттық экономиканың инновациялық дамуына қол жеткізуде, оларды кешенді ресурстармен қамтамасыз етудің күрделілігі мен маңыздылығының артуымен сипатталады. Осы тұрғыдан қарағанда, Қазақстандық білім беру жүйесін дамытудың заманауи тенденциялары:

1) ақпаратты жаңарту уақытының қысқартылуымен (ол, білім беру циклі аяқталғанға дейін де ескіретіндігімен);

2) еңбек нарығының басымдықтарын білімге деген сұранысқа емес, «мүмкіндіктер пакетіне» деген сұранысқа емес, мамандарға деген сұранысқа ауыстырылуымен;

3) білім беру жүйесін реформалау төмендегілермен қатар жүруімен:

- мемлекеттік жоғары білімге көшу;

- халық санының азаюы, білім беруді коммерцияландыру және білім беру қызметтері нарығындағы бәсекелестіктің күшеюі жағдайымен;

- ұлттық университеттердің қаржылық қолдау деңгейі жеткіліксіздігімен;

- білім беру жоспарлары мен оқыту технологияларының жетілмегендігі, жоғары оқу орнынан кейінгі даярлық сапасының артта қалуымен (пәнаралық білімге негізделінген жаңа оқыту технологиялардың қарқынды дамып келе жатқан ғылым мен өнеркәсіптің талаптарына байланыстылығымен; тек объектіге бағдарланған парадигманың басымдылығымен; тұлғаға және кәсіби бағдарланған парадигмалардың ескерілмейтіндігімен және т.с.с.);

- орта мектеп түлектерінің мәдени және тілдік деңгейі төмендегімен;

- білім беру қызметтері нарығына қатысушылардың прагматизмінің жоғарылауы (білім алушыларды болашақ кәсіби қызмет саласында ғана білім мен дағдыларды алуға ынталандыру) және еңбек нарығына байланысты (жұмыс берушілер шығындарды азайту және жұмыс орнындағы мамандарды жағдайларға бейімдеу мақсатын көздейді), адамзаттың индустриалды қоғамнан постиндустриалды қоғамға ауысқан сайын білім берудің түбегейлі өзгерістерімен қатар жүруімен сипатталады. Осыған байланысты, орын алатын екі білім беру парадигмасын ажыратуға болады. Біріншісі, мамандар нақты білім мен дағдыларға сүйене отырып, бір типтегі міндеттерді кәсіби түрде шешуге даярлау. Оқытудың бұл түрінің сипаты репродуктивті болып табылады. Мұнда, мұғалімдердің жұмысы негізінен білім мен іс-әрекет

әдістерімен алмасу болып табылады. Бұл білім мен әдістер білім алушыларға дайын формада беріледі. Мұғалімдер оқыту процесінің негізгі қатысушылары болып табылады, ал, білім алушылардың рөлі пассивті түрде қабылданады. Екінші парадигмаға сәйкес (шығармашылық және инновациялық білім беру) маман түбегейлі жаңа міндеттерді алға қойып, шеше алады және өзінің білімі мен тәжірибесінің аясын өзгерте алады. Бірінші парадигма білім мен ағартушылыққа, екіншісі білім мен шығармашылық әрекетке бағытталған. Қазіргі жағдайда білім тез ескіруді және оны үнемі жаңартып отыру қажет. Бұл, білім беру технологиясын да жаңартуды талап етеді. Білім берудің мақсаты – білім алушылардың жүйелі пәнаралық ойлауын дамыту және ғылыми-техникалық прогрестің талаптарына бейімделу. Осыған орай, білім берудің жаңа парадигмасы ақпараттық технологиялар индустриясына негізделген, бұл оны көптеген жолдармен жүзеге асыруға көмектеседі.

Ақпараттық қоғамның қалыптасу процесін талдау түбегейлі инновациялар мен білім беру жүйесіндегі өзгерістердің келесі бағыттарын анықтауға мүмкіндік береді. Жаңа білім беру жүйесін қалыптастырудың бірінші бағыты – қызметтің барлық салаларында жаһандану және біріздендіру процесі, ал, телекоммуникацияның қуатты әдістерінің дамуы білім берудің ашықтығы мен өзгергіштігіне әкелді. Қалыптасып келе жатқан жаңа білім беру жүйесінің екінші ерекшелігі – әрбір білім алушының мүмкіндігін ескеру, білім беруді дербестендіру. Жаңа жүйе білім алушылардың жеке қабілеттеріне қарай белгілі бір оқыту процесін таңдайтынын болжайды және адамның жасына қарамастан өз қабілеттерін дамытуға мүмкіндік береді.

Қоғамдық өмірді ақпараттандыру процесінде жаңа білім беру жүйесін қалыптастырудың үшінші ерекшелігі – өзін-өзі оқытуға негізделген білім беру формасын насихаттау. Егер, дәстүрлі білім беру жүйесі негізінен мұғалімдердің білім алушыларды біржақты оқытуынан тұрса, онда, жаңа білім беру жүйесінде мұғалімдер кеңесші ретінде көбірек әрекет етеді. Жаңа білім беру жүйесін қалыптастырудың төртінші бағыты - білімге назар аудару және білімді қалыптастыру. Индустриалды қоғамда білім беру білім алушыларға білімді жеткізуге және оларға белгілі бір технологияларды үйретуге бағытталған, бірақ, ақпараттық қоғамда білім берудің бұл түрі білімді қалыптастыратын біліммен алмастырылады. Жаңа білім беру жүйесін қалыптастырудың бесінші бағыты адамға өмір бойы білім алуға және жетілдіруге мүмкіндік беретін білім беру жүйесін қалыптастыруда жатыр. Заманауи білім беру инновациялары оқуға (оқытуға емес) баса назар аударады, білім алушыларды оқу-тәрбие процесінің орталығына айналдырады және оған өзінің білім беру қызметін ұйымдастыруға барынша еркіндік пен жауапкершілік береді (мысалы, ақпарат іздеу, білім беру саласындағы мамандар мен көшбасшыларды таңдау және ғылыми зерттеулер, жеке курстарды анықтау және т.б.).

Білім беру процесінде ақпараттық-коммуникациялық технологияларды кеңінен қолдану, жоғары білімді үздіксіз білім беру жүйесіне және жаһандық білім беру желісіне интеграциялау қажеттілігі қазақстандағы жоғары білім беруді модернизациялау міндетін анықтайды.

Үздіксіз білім алуға немесе жұмысқа орналасуға қажетті ақпарат пен білімнің құндылығын анықтау, бір жағынан, білім алушыларға прагматикалық (әрекеттік) білім беру әдістерін енгізуге мүмкіндік беру үшін, екінші жағынан, білімге шығармашылық білім ретінде назар аударуды алға тартады. Сонымен бірге белгілі бір білім көлемін дамытып қана қоймай, адамның оқу қабілетін қалыптастыруда шешуші мәнге ие болады.

Оқу қабілеті дегеніміз – оқу процесі мен қоршаған орта (табиғи, азаматтық, еңбек, жергілікті қоғамдастық) арасындағы үздіксіз байланысты білдіреді [2].

Білім беру қызметін заманауи ұйымдастыру кәсіптік білім беру сапасының едәуір жақсаруын қамтамасыз етуді, оны жүйелі түрде:

- білім берудің әр түрлі деңгейлеріне қойылатын талаптарды барынша азайту және қажетсіз бөлшектерді жою үшін білім беру стандарттарының жаңа буынын енгізу;
- жоғары білім берудің моделін, құрылымы мен нысанын, оқу жоспарын, білімнің «өмір бойы білім» ұғымына көшуін қамтитын жоғары білім беруді әртараптандыру;

- оқу жоспарын жан-жақты жаңарту, оның ішінде ғылыми зерттеулердің рөлі мен деңгейін арттыру, білім мен ғылымдағы инновациялар, пәнаралық байланыстарды нығайту, «оқыту-зерттеу-инновация» триадасының бірлігін қамтамасыз ету;

- жұмыс берушілердің оқытудың барлық кезеңдеріне нақты қатысуы;

- елдің дамып келе жатқан экономикасының заманауи қажеттіліктерін ескере отырып, құзыреттілік негізінде болашақ мамандарды даярлау;

- инновациялық білім беру технологияларын енгізу;

- университеттің білім беру, зертханалық және ғылыми-зерттеу базасын жаңарту;

- мамандарды даярлау үшін сапа менеджментінің кешенді жүйесін енгізу;

- білім, ғылым және өндірісті интеграциялау;

- университеттің үлкен кешенін (білім, ғылым және инновация, ғылым, білім және өнеркәсіп және т.б.) қалыптастыру. Үздіксіз білім беру жүйесін енгізу;

- университеттің жаңа түрін құруды жүзеге асыру қажеттігін алға тартады.

Қазақстанда білім берудің негізгі мақсаты – білімді, еркін және жауапты тұлғаны қалыптастыру, кәсіби қабілетті азаматтық жауапкершілікпен ұштастыру, кең ұлттық дүниетанымдық көзқарас пен адамгершілік санаға ие болу. Бұл басымдықтар білім алушыларға кәсіптік қызметке қажетті белгілі бір білім мен дағдыларды үйрету үшін оқыту технологиясын өзгерту қажеттілігін анықтайды. Яғни объективті түрде білім алушылардың өзбетінше жұмысын басқарудың тиісті құралдарын табуды және олардың психологиялық-педагогикалық негіздерін құруды, мамандарды даярлаудың сапа менеджменті әдістерін әзірлеуді, үздіксіз кәсіптік білім беру принципін қалыптастыруды және жауапкершілікті бөлуге негізделген ашық жүйеге айналуы талап етеді [3]. Университеттегі оқыту процесінің бағыты білім алушылардың жеке басының өзін-өзі дамытуы мен кәсіби өзін-өзі анықтауы болып табылады.

Білім беру саласы жүйелі мемлекеттік саясаттың басым бағыты болып саналады. Жоғары білімнің сәтті модернизациясы ұлттық дамудың шешуші факторы ретіндегі рөліне байланысты қоғамның барлық салаларын қамтуы және оларды жан-жақты жаңартуды қамтамасыз ете алады.

Мұндағы ең басты мәселе, жоғары білімнің тиімділігінің көрсеткіші оның ұлттық экономикаға интеграциялануы болып табылады, ал, жоғары оқу орындарының ғылыми-инновациялық қызметі олардың бәсекеге қабілеттілігінің факторына айналуы тиіс.

Сондықтан да, ғылым мен білім саласындағы инновациялар Қазақстан Республикасы ұлттық саясатының басым бағыты болып табылады. Жоғары білім беруді сәтті модернизациялау қоғамның барлық салаларында жан-жақты жаңаруды қамтамасыз ете алады.

Әдебиеттер

1. Пошаев Д.Қ. және б..ЖОО үдерісінде интегративтік тәсілді қолданудың теориялық мәселелері ОҚМПУ хабаршысы, Шымкент №1 (19) 2019. Б. 20-27

2. Пошаев Д.Қ. .Адами капитал-интеллектуалдық секіріс кепілі// Қазақ Білім Академиясының баяндамалары. №4/2015, Б-31-36

3. Саипов А., Байдалиев Қ., Пошаев Д.Қ.,... Сабақтың конструктивтік құрылым мазмұнын құраудың дидактикалық тұстары.// Қазақ Білім Академиясының баяндамалары 4/2020 Б.6-16

МАЗМҰНЫ

ТІЛ БІЛІМІНДЕГІ ЖАҢА ПАРАДИГМАЛАР МЕН ӘДЕБИЕТТАНУДЫҢ ӨЗЕКТІ МӘСЕЛЕЛЕРІ	
М.М. Duisenova THE INFLUENCE OF GAMIFICATION ON ENGLISH EDUCATION IN PRIMARY SCHOOLS VIA DIGITAL INNOVATIONS.....	3
Жанысбекова Салтанат Касымовна, Аманкулова Роза Шолбаевна ТІЛ БІЛІМІНДЕГІ ТҰРАҚТЫ СӨЗ ТІРКЕСТЕРІНІҢ ЗЕРТТЕЛУ ТАРИХЫ.....	6
Кабылбаева Роза Пайзуллаевна ҚАЗАҚ ТІЛІН ЖАҢАША ОҚЫТУ ТЕХНОЛОГИЯЛАРЫ.....	10
Нураш Нұрай ЯВЛЕНИЕ СИНОНИМИИ ФРАЗЕОЛОГИЧЕСКИХ ОБОРОТОВ В РУССКОМ ЯЗЫКЕ.....	13
Кидирбаева Мая Сериковна, Жумашева Салтанат Зайдингалиевна ОРЫС ТІЛІ МЕН ӘДЕБИЕТІ САБАҚТАРЫНДА ОҚЫТУДЫҢ БЕЛСЕНДІ ФОРМАЛАРЫН, ӘДІСТЕРІ МЕН ТӘСІЛДЕРІН ҚОЛДАНУ.....	16
Ильясова Гульзира Бахытбековна , Асанбекова Перизат Талғатқызы МЕМЛЕКЕТТІК ТІЛ – ҰЛТТЫҚ ТӘРБИЕНІҢ АЛТЫН ДІҢГЕГІ.....	20
Шойманова Молдир Балгабаевна, Мавланова Севара Улугбековна SPECIFIC FEATURES OF TEACHING COMMUNICATIVE SKILLS TO LEARNERS.....	24
Шойманова Молдир Балгабаевна, Абдуразакова Комила Рахматуллаевна WAYS OF IMPLEMENTING CRITERIA-BASED ASSESSMENT IN THE SECONDARY SCHOOL OF THE REPUBLIC OF KAZAKHSTAN.....	27
K.S. Aliyev, K. Sh. Ergashbekova, D. A. Iskandarova, M.M. Duisenova EFFICACY OF USING GAMIFICATION AS A STRATEGY FOR TEACHING VOCABULARY.....	29
БІЛІМ БЕРУ ЖҮЙЕСІ: ЦИФРЛАНДЫРУ ЖАҒДАЙЫНДАҒЫ БІЛІМ БЕРУ МӘСЕЛЕЛЕРІ	
Бегдаулетова Қ.Д. ЦИФРЛЫҚ ӘЛЕМДЕГІ ҚҰНДЫЛЫҚТАРДЫҢ ӨЗГЕРУІ.....	34
Айдарбек Д. М., Адылбекова Э. Т. ЕСЕПТІК ОЙЛАУДЫҢ НЕГІЗГІ АСПЕКТІЛЕРІНЕ НЕГІЗДЕЛГЕН ОҚЫТУДАҒЫ МӘСЕЛЕЛЕР.....	36
Ерімбет А.А., Адылбекова Э.Т. ОҚУ ҮДЕРІСІНДЕ РОБОТОТЕХНИКАНЫ ҚОЛДАНУ.....	40
Садикова А.Х., Садиков Б.Х. БІЛІМ БЕРУДЕГІ ЦИФРЛАНДЫРУДЫҢ ПРОБЛЕМАЛАРЫ МЕН ТӘУЕКЕЛІ	43
Джумалиева А.О., Адылбекова Э. Т. ОЙЫН ТЕХНОЛОГИЯЛАРЫН ОҚУ БАҒДАРЛАМАСЫНА БІРІКТІРУДІҢ ӘДІСНАМАЛЫҚ НЕГІЗДЕРІН ЗЕРТТЕУ.....	46
Садиков Б.Х., Өскенбай М.Қ СТРАТЕГИЯЛЫҚ МӘСЕЛЕНІ ЦИФРЛАНДЫРУДА ҮЗДІКСІЗ БІЛІМ БЕРУДІ ДАМЫТУ.....	50
Айберова Гульжан Касымбековна, Мунашова Жамила Балқыбекқызы	

ӨСКЕЛЕҢ ҰРПАҚТЫҢ ӨМІРІНДЕГІ МЕДИАНЫҢ РӨЛІ МЕН МАҢЫЗЫ.....	53
Мақсұт Айман Әбдіжүсіпқызы, Орынова Айгерім Бақытжанқызы ҚАЗІРГІ ЗАМАНҒЫ БҰҚАРАЛЫҚ АҚПАРАТ ҚҰРАЛДАРЫНЫҢ БАСТАУЫШ СЫНЫП ОҚУШЫЛАРЫНЫҢ ДЕНСАУЛЫҒЫ МЕН ДАМУЫНА ӘСЕРІ.....	57
Дегенбаева Зура Анарбековна ӨЗАРА ҚАРЫМ-ҚАТЫНАСТАРДЫ ЖЕТІЛДІРУДЕ НЕЙРОЛИНГВИСТИКАЛЫҚ БАҒДАРЛАМАНЫҢ ҮҚПАЛЫ.....	61
Орынбасарова Гульмира Оралбаевна, Ауешова Баян Оралбаевна ИННОВАЦИЯЛЫҚ ТЕХНОЛОГИЯЛАР АРҚЫЛЫ МЕКТЕП ЖАСЫНА ДЕЙІНГІ БАЛАЛАРДЫҢ ҚЫЗЫҒУШЫЛЫҒЫН ДАМУЫ.....	65
Сеитказиева З.С. ҚАЗАҚСТАН ҰЛТТЫҚ ЭЛЕКТРОНДЫ КІТАПХАНАСЫ –ҚАЗАҚСТАННЫҢ ҒЫЛЫМИ, ТАРИХИ-МӘДЕНИ МҰРАСЫНЫҢ ЭЛЕКТРОНДЫҚ РЕСУРСЫ	68
Балтабай Ақерке Болысбекқызы, Запарова Анара Достамбековна АУЫЛ ШАРУАШЫЛЫҒЫНДАҒЫ КӨМЕКШІ РОБОТТАР.....	71
Турсынбекова Г.С., Рмазанова С.А. ОҚУШЫЛАРДЫҢ ЗЕРТТЕУ ДАҒДЫСЫН ҚАЛЫПТАСТЫРУДА «ТҰРАҚТЫ ЭЛЕКТР ТОҒЫ» ТАРАУЫН ОҚЫТУ ФОРМАСЫ МЕН ӘДІСТЕРІ.....	75
Сайын Г.Ә., Рамазанова С.А 10- СЫНЫПТА МОЛЕКУЛАЛЫҚ ФИЗИКАНЫ ОҚЫТУДА КОМПЬЮТЕРЛІК МОДЕЛЬГЕ НЕГІЗДЕЛГЕН ЖАТТЫҒУЛАРДЫ ҚОЛДАНУ.....	79
Ержигитова Ж.А., Раймбекова М.О. ОҚЫТУДЫ ЦИФРЛАНДЫРУДАҒЫ МӘСЕЛЕЛЕРІ МЕН ПЕРСПЕКТИВАЛАРЫ.....	82
Мырзахан А. Б., Адылбекова Э. Т. МАШИНАЛЫҚ ОҚЫТУҒА НЕГІЗДЕЛГЕН БІЛІМ БЕРУ ТЕХНОЛОГИЯЛАРЫНДАҒЫ ЭТИКАЛЫҚ ОЙЛАР	83
Оразбаева А.К., Батъкаева Г.А. ВЛИЯНИЕ ИТ-ТЕХНОЛОГИЙНА КАЧЕСТВО ОБУЧЕНИЯ ПРЕДМЕТУ ФИЗИКА.....	87
Алимбаева Кулсинай Сапарбековна ЦИФРЛЫҚ ДӘУІРДЕГІ ПЕДАГОГИКА.....	90
ҚОҒАМДЫҚ-ГУМАНИТАРЛЫҚ, ПЕДАГОГИКАЛЫҚ ҒЫЛЫМДАР: КӨЗҚАРАСТАР ТРАНСФОРМАЦИЯСЫ, ПАРАДИГМАЛАР ЖӘНЕ ПӘНДЕРДІ ОҚЫТУДАҒЫ ИННОВАЦИЯЛАР	
Балық А.А., Динашева Л. ЖЕТІСУДАҒЫ МҰСЫЛМАНДЫҚ БІЛІМ БЕРУ МЕКТЕПТЕРІ.....	92
Жанысбеков Мурат Ашимович, Мынбаева Акбота Камзабековна ИНОСТРАННЫЙ ТОРГОВЫЙ КАПИТАЛ В КАЗАХСКОЙ СТЕПИ В ДОРЕВОЛЮЦИОННЫЙ ПЕРИОД.....	95
Сали Қ.О. ҚАЗАҚСТАҢДА ХІХ ҒАСЫРДАҒЫ ИСЛАМ ДІНІНІҢ ЖАҒДАЙЫ.....	100
Кайпқұлова Жанар Бағисбаевна РУХАНИ ЖАҢҒЫРУ – ҰЛТТЫҚ ТӘРБИЕ БАСТАУЫ.....	102
Джайлауова Хафиза Калдыбаевна БАСТАУЫШ МЕКТЕП ОҚУШЫЛАРЫНЫҢ СӨЙЛЕУ ЭТИКЕТІН ҚАЛЫПТАСТЫРУДЫҢ ПЕДАГОГИКАЛЫҚ НЕГІЗДЕРІ.....	105
Жаксылықова Алия Камаловна БАСТАУЫШ СЫНЫПТА ҚАЗАҚ ТІЛІН ОҚЫТУДАҒЫ ЗАМАНАУИ ӘДІС- ТӘСІЛДЕРДІҢ ТИІМДІЛІГІ.....	108
Мамраймов С.Д., Дәулетұлы Т., Мамраймова А.Е.	

ТҮРКІСТАН ОБЛЫСЫНА КҮШТЕП ҚОНЫС АУДАРЫЛҒАН ХАЛЫҚТАРДЫҢ САЯСИ ЖӘНЕ ҚҰҚЫҚТЫҚ ЖҮЙЕСІНДЕГІ ӨЗГЕРІСТЕР	111
Калдыбаева Айнур Олмесбаевна БОЛАШАҚ БАСТАУЫШ СЫНЫП МҰҒАЛІМДЕРІНІҢ АҚПАРАТТЫҚ-КОММУНИКАЦИЯЛЫҚ ТЕХНОЛОГИЯЛАРДЫ ҚОЛДАНУҒА ДАЯРЛАУДЫҢ ПСИХОЛОГИЯЛЫҚ-ПЕДАГОГИКАЛЫҚ ЕРЕКШЕЛІКТЕРІ	114
Оразбаева Бакыткул Аширбаевна, Сатеева Гульсара Сейлбековна ҚЫПШАҚ ЖАЗБА ЕСКЕРТКІШТЕРІ ТУРАЛЫ.....	118
Суйеубекова Кулан Сералиевна ДАМЫТА ОҚЫТУ – КҮРДЕЛІ ҚҰРЫЛЫМДЫ, БІРТҰТАС ПЕДАГОГИКАЛЫҚ ЖҮЙЕ.....	124
Турсынбаева Зулфия Патаевна, Алхатова Роза Маратқызы БАЛАЛАРДЫҢ СӨЙЛЕУ ҚАБІЛЕТІНІҢ БҰЗЫЛУЫ, ОНЫ ЕРТЕ АНЫҚТАУ	127
Карымбаева Айнур Абдукахаровна ОТБАСЫ ЖАҒДАЙЫНДА ҚАРЫМ-ҚАТЫНАС МӘДЕНИЕТІН ҚАЛЫПТАСТЫРУДЫҢ АЛҒЫ ШАРТТАРЫ.....	129
Азамат Эльмира Талгатовна, Әжібаева Майра Әбутәліпқызы МЕКТЕПАЛДЫ ДАЯРЛЫҚ ТОБЫНДА ДИДАКТИКАЛЫҚ ОЙЫНДАРДЫҢ МАҢЫЗЫ.....	132
Ахметова Айзада Амандыққыз ВЕЖЛИВОСТЬ И ГРУБОСТЬ. УМЕЕМ ЛИ МЫ ОБЩАТЬСЯ.....	136
Дүйсенбекұлы Олжас ОҚУ-ТӘРБИЕ ПРОЦЕСІНДЕ ДЕНСАУЛЫҚ САҚТАУ ТЕХНОЛОГИЯСЫН ПАЙДАЛАНУ	138
Жорабекова Гульнур Абдукадыровна ПЕДАГОГТАРДЫ ДАЯРЛАУДА ПЕДАГОГИКА МЕН ПСИХОЛОГИЯНЫ ОҚЫТУДЫҢ ӨЗЕКТІЛІГІ.....	141
Айдарбек Б.Ә., Жұманов Е.Қ. ЖАСТАРДЫҢ БОЙЫНДА ПАТРИОТТЫҚ СЕЗІМ МЕН АЗАМАТТЫҚТЫ ҚАЛЫПТАСТЫРУДАҒЫ ӘСКЕРИ-ПАТРИОТТЫҚ ТӘРБИЕНІҢ РӨЛІ.....	144
Қалиева Қадиша Алиасқарқызы НӘТИЖЕГЕ БАҒЫТТАЛҒАН БІЛІМ БЕРУ ШЕҢБЕРІНДЕ БІЛІКТІЛІКТІ АРТТЫРУ ЖҮЙЕСІНІҢ БАСЫМДЫҚТАРЫ.....	146
Токеев Бертай Есмаханович ЖЕКЕ ТҰЛҒАҒА ҰЛТТЫҚ ТӘРБИЕ БЕРУДЕГІ САБАҚ МАҚСАТЫН ДҰРЫС ҚҰРУДЫҢ МАҢЫЗЫ.....	150
Туранова Гулжаш Курманалиевна БАЛАЛАРДЫ ТӘРБИЕЛЕУДЕ МЕКТЕП ПЕН ОТБАСЫНЫҢ ЫНТЫМАҚТАСТЫҒЫ.....	152
Панова Айгул Набижановна ҰЛТТЫҚ ОЙЫНДАРДЫҢ БАЛАЛАРҒА БІЛІМ БЕРУДЕГІ ТӘРБИЕЛІК МӘНІ	156
Аккузова Гулистан Абуталиповна БАСТАУЫШ СЫНЫПТАРДА ӨЗІНДІК ЖҰМЫСТАР АРҚЫЛЫ ОҚУШЫЛАРДЫҢ ДЕРБЕСТІК ТАНЫМ ӘРЕКЕТІН ҚАЛЫПТАСТЫРУ ЖОЛДАРЫ.....	159
Абашева Перизат Алпысбайқызы, Амирешова Айнур Абдуалиевна СӘНДІК ҚОЛДАНБАЛЫ ӨНЕРІНІҢ ӘСЕМДІК ЗАҢДЫЛЫҒЫ АРҚЫЛЫ ОҚУШЫЛАРДЫ ЭСТЕТИКАЛЫҚ ТӘРБИЕГЕ БАУЛУ.....	163
Кудериева Гулбану Мухановна САЛТ-ДӘСТҮРДІҢ БАЛА ТӘРБИЕСІНДЕГІ РӨЛІ.....	167
Естемирова Алия Махатовна БАЛА ҚҰҚЫҒЫ - АСЫЛ ҚАЗЫНА.....	169

Адилаева Алма, Агайдарова Гульнур Кидиралиевна ҰЛТТЫҚ ТӘРБИЕНІ ҚАЛЫПТАСТЫРУДАҒЫ БАЛАБАҚШАНЫҢ РӨЛІ.....	171
Едилова Гульмира Сейтовна БАСТАУЫШ СЫНЫПТАР САБАҚТАРЫНДА ОЙЫН ТЕХНОЛОГИЯСЫН ПАЙДАЛАНУ ӘДІСТЕРІ.....	173
Тастанова Лаззат Амзеевна, Махатбай Айгүл Маратқызы БАСТАУЫШ СЫНЫП ОҚУШЫЛАРЫНЫҢ ЗЕРТТЕУШІЛІК ІС-ӘРЕКЕТІН ҰЙЫМДАСТЫРУДЫҢ МҮМКІНДІКТЕРІ.....	177
Жолдыбаева Айгуль Мушуруповна КӨРКЕМ ШЫҒАРМАЛАРДАҒЫ ШЫҢҒЫС ХАН БЕЙНЕСІ.....	179
Амирбекова Гульмира Амирсеитовна ҚАЗАҚ МЕРЕКЕЛЕРІНДЕГІ ЖАСТАР ОЙЫН - САУЫҒЫ	182
Арыстанбекова Назира Шинаровна ТАНЫМДЫҚ БЕЛСЕНДІЛІКТІ ДАМУДА ҚАЗАҚ ХАЛЫҚ ҰЛТТЫҚ ҚҰНДЫЛЫҚТАРЫ НЕГІЗГІ ҚҰРАЛЫ РЕТІНДЕ.....	185
Байжигитова Дельфуза Ибадуллаевна МУЗЫКАНЫ ТЫҢДАЙ ЖӘНЕ ТҮСІНЕ БІЛУ ЕРЕКШЕЛІГІ.....	189
Небесаева Ж.О. ПРИМЕНЕНИЕ МЕТОДА -ТЕХНИК АРТПЕДАГОГИКИ В ПРОФИЛАКТИКЕ ЭМОЦИОНАЛЬНОГО ИСТОЩЕНИЯ СРЕДИ СТУДЕНТОВ.....	193
Рустемова С.И., Небесаева Ж.О. КЕСКІНДІ ТАЛДАУДА ТЕХНИКАЛЫҚ ҚҰРАЛДАР МЕН БАҒДАРЛАМАЛАРДЫ ҚОЛДАНУ.....	195
Исан А.Ә., Адылбекова Э. Т. STEM – ОҚЫТУДАҒЫ ТИІМДІЛІГІ МЕН МАҢЫЗЫ.....	198
Балтабай Б.Т., Мербеков Т.Б. БІЛІМ БЕРУ ҚАТЫНАСТАРЫН ЦИФРЛАНДЫРУ ЖАҒДАЙЫНДА БАСТАУЫШ МЕКТЕПТЕРІН ТРАНСФОРМАЦИЯЛАУ МӘСЕЛЕСІ.....	202
Boranbai A.E., Raimbekova G.I., Saidvakkassova A.Kh. UZBEKALI ZHANIBEKOV'S LEADERSHIP QUALITIES AS A ROLE MODEL FOR THE YOUNG GENERATION.....	205
Раймқулова Ж.А. ФУНКЦИОНАЛДЫҚ САУАТТЫЛЫҚ КОМПОНЕНТТЕРІ.....	208
Олжабаева Жадыра Адамхановна, Саурикова Шарбат Дуйсенбековна БАЛАБАҚШАДАҒЫ «ИНТЕЛЛЕКТУМ» ОЙЫНДАРЫНЫҢ ТИІМДІЛІГІ.....	211
Ими Назерке Бердібекқызы ЕСТУ ҚАБІЛЕТІ БҰЗЫЛҒАН БАЛАЛАРДЫҢ ПСИХОЛОГИЯЛЫҚ- ПЕДАГОГИКАЛЫҚ ЕРЕКШЕЛІКТЕРІ.....	213
Есенбекова Айнура Лесбаевна, Изенова Ақбота Бекболатқызы БАЛАЛАРДЫҢ СӨЙЛЕУ ТІЛІНДЕГІ КЕМШІЛІКТЕРДІ АНЫҚТАУДЫҢ ТӘСІЛДЕРІ.....	215
Есенбекова Айнура Лесбаевна, Изенова Ақбота Бекболатқызы БАЛАЛАРДЫҢ СӨЙЛЕУ ТІЛІНДЕГІ КЕМШІЛІКТЕРДІ АНЫҚТАУДЫҢ ТӘСІЛДЕРІ.....	217
Ошакбаева Асель Бекбергеновна АДАМГЕРШІЛІК РУХАНИ ТӘРБИЕНІҢ МАҢЫЗДЫЛЫҒЫ.....	220
Олжабаева Назира Адамхановна, Алимжанова Назира Бериковна БАЛАНЫҢ МЕКТЕПКЕ ДАЙЫНДЫҒЫН АНЫҚТАУ НЕГІЗДЕРІ.....	222
Танабаева Гульмира Муздыбековна, Сансызбай Насипа Сансызбайқызы ОТБАСЫ - ҚОҒАМ НЕГІЗІ.....	224
Арынова Лиза Темирбековна, Ахмеджанова Халида Мамынбаевна	

ҚҰҚЫҚ БҰЗУШЫЛЫҚТЫҢ АЛДЫН АЛУ – БАСТЫ МІНДЕТ.....	226
Егенова Назипа Атаевна ЖАЛҒАН ИСЛАМДЫҚ РАДИКАЛИЗМ ЖӘНЕ ОНЫҢ ЖАСТАРҒА ЖҮГІНУ СЕБЕПТЕРІ.....	228
Карсакова Бактыкул Пердебаевна ОҚУШЫЛАРҒА ТАНЫМДЫҚ ОЙЫНДАР ЖӘНЕ ХАЛЫҚТЫҚ ПЕДАГОГИКА АРҚЫЛЫ ЭКОЛОГИЯЛЫҚ БІЛІМ МЕН ТӘРБИЕ БЕРУ ЖОЛДАРЫ.....	230
ЖАРАТЫЛЫСТАНУ ҒЫЛЫМДАРЫ САЛАСЫНДАҒЫ ЗАМАНАУИ ТЕОРИЯЛЫҚ ЖӘНЕ ӘДІСНАМАЛЫҚ ЗЕРТТЕУЛЕР	
Қожабекова З. Е., Алимбекова Г.Т. ҚАЗІРГІ ТАҢДА ГЕОГРАФИЯНЫ ОҚЫТУДЫ ҰЙЫМДАСТЫРУДЫҢ ЖЕКЕ, ТОПТЫҚ ЖӘНЕ ФРОНТАЛЬДЫ ФОРМАЛАРЫ.....	233
Байсеитова Н.М., Усенбаева Ж.Ш., Абидинова Ж.О. “ӨСІМДІКТЕРГЕ ҚОРШАҒАН ОРТА ХИМИЯЛЫҚ ЗАТТАРЫНЫҢ ӘСЕРІ” ТАҚЫРЫБЫ АЯСЫНДА ЖҮРГІЗІЛГЕН ЭКСПЕРИМЕНТТІК ЖҰМЫСТАРДЫҢ БІЛІМ САПАСЫНА ӘСЕР.....	238
Тугелбаева Эльмира Базарбаевна, Оразбекова Назира Бекенқызы ТІРІ АҒЗАЛАРДЫҢ КӨПТҮРЛІЛІГІ, ҚҰРЫЛЫМЫ МЕН ҚЫЗМЕТТЕРІ «ДИХОТОМИЯЛЫҚ ӘДІС. ДИХОТОМИЯЛЫҚ КІЛТТЕРДІ ҚОЛДАНУ» ТАҚЫРЫБЫН ОҚЫТУДЫҢ ӘДІСТЕМЕЛІК ЕРЕКШЕЛІКТЕРІ.....	242
Умарова Динара Бахтияровна ЭКОЛОГИЯЛЫҚ МӘСЕЛЕЛЕРДІ ШЕШУ.....	246
Мұрат Арслан Абайұлы, Раймбекова Айгул Абдуовна ТОПЫРЫҚ ЭКОЛОГИЯСЫ ЖӘНЕ ҚҰНАРЫН АРТТЫРУ ЖОЛДАРЫ.....	248
Канжигитова Жадра Каныбековна ҚОСЫМША БІЛІМ БЕРУ АРҚЫЛЫ ОҚУШЫЛАРДЫҢ ЭКОЛОГИЯЛЫҚ ЗЕРТТЕУШІЛІК МӘДЕНИЕТІН ҚАЛЫПТАСТЫРУДАҒЫ ӘДІСТЕМЕЛІК ЖӘНЕ ТЕХНОЛОГИЯЛЫҚ ЕРЕКШЕЛІКТЕРІ.....	252
Амирбекова Гулбану Амирсеитовна БИОЛОГИЯ ПӘНІНІҢ СЫНЫПТАН ТЫС ЖҰМЫСТАРДА ЭКОЛОГИЯЛЫҚ ҚҰЗЫРЕТТІЛІКТІ ҚАЛЫПТАСТЫРУ МӘСЕЛЕЛЕРІ.....	255
Күзембаева Анипа Бұхарбайқызы КЛИМАТТЫҢ АДАМ ӨМІРІНЕ ТИГІЗЕТІН ӘСЕРІ.....	259
Жылысбаева А.Н., Әмір Ж.Е., Болысбек Ұ.Е. БІЛІМ АЛУШЫЛАРМЕН ХИМИЯЛЫҚ ЭЛЕМЕНТТЕРДІҢ ТАБИҒАТЫН ТАЛДАУ АРҚЫЛЫ ПРОБЛЕМАЛЫҚ-МОДУЛЬДІК ОҚЫТУ ӘДІСТЕМЕСІН ЖЕТІЛДІРУ	262
Шыңғыс А.М., Битемирова А.Е., Түймебаева Г.Е. ОҚУШЫЛАРДЫҢ ХИМИЯ ПӘНІНЕ ҚЫЗЫҒУШЫЛЫҒЫН МАТЕМАТИКАМЕН БАЙЛАНЫСТЫРА ОТЫРЫП АРТТЫРУ.....	266
Бегман Ә.Е., Мамыкова Р.У. БОЛАШАҚ ЖАРАТЫЛЫСТАНУ ПӘНІ МҰҒАЛІМДЕРІНІҢ КӘСІБИ ІС- ӘРЕКЕТІНДЕ SMART ТЕХНОЛОГИЯЛАРДЫ ҚОЛДАНУҒА ДАЙЫНДЫҒЫН ҚАЛЫПТАСТЫРУ	270
Керімбаева К.З., Сапақ А.С., Шертаева Н.Т., Шиназбекова Ш.С. ХИМИЯ ПӘНІНДЕГІ МОДЕЛЬДЕУ ЭЛЕМЕНТТЕРІ.....	274
Алшора А.С., Керімбаева К.З., Шертаева Н.Т. ХИМИЯ ПӘНІН ОҚЫТУДАҒЫ ПӘНАРАЛЫҚ ИНТЕГРАЦИЯ.....	277
Нарбота Ұ.У., Байсеитова Н.М. БИОЛОГИЯНЫ ОҚЫТУДА КІРІКТИРЕ ОҚЫТУ ӘДІСІ АРҚЫЛЫ ОҚУШЫЛАРДЫҢ ТАНЫМДЫҚ БЕЛСЕНДІЛІГІН АРТТЫРУ.....	280

Н.Т. Шертаева, Б.Б. Шағраева, С.С.Битұрсын МОДИФИКАЦИЯ ЦЕМЕНТНЫХ СИСТЕМ ДЛЯ ЗАЩИТЫ ОТ ЖИДКОСТНОЙ КОРРОЗИИ ПЕРВОГО ВИДА.....	283
Пошаева Гулжамила Серикбаевна, Амантай Нұрлайым Ерубайқызы БИОЛОГИЯНЫ ТЕРЕНДЕТІП ОҚЫТУ АРҚЫЛЫ БІЛІМ АЛУШЫЛАРДЫҢ ОҚУ-ЗЕРТТЕУ ЖҰМЫСТАРЫН ЖҮРГІЗУ.....	287
Батыр Г.А., Ибадуллаева А.Е., Байсейтова Н.М. СЫНЫПТАН ТЫС ЖҰМЫСТАРДА ӨСІМДІКТЕРДІҢ ӨСІП ДАМУЫН ЗЕРТТЕУ АРҚЫЛЫ БІЛІМ АЛУШЫЛАРДЫҢ ЗЕРТТЕУШІЛІК ҚАБІЛЕТІН ДАМУЫ.....	290
Таженова Л.М. ЖАРАТЫЛЫСТАНУ ПӘНІНДЕ ОҚУШЫЛАРДЫҢ БІЛІМ САПАСЫН АРТТЫРУДА ҚОЛДАНЫЛАТЫН ӘДІСТЕР.....	294
Сейтова Акмарал Усеновна ТАБИҒАТТЫ ҚОРҒАУ – БОЛАШАҚТЫ ОЙЛАУ.....	298
Егенова Назгул Атаевна, Акимешева Раушан Пантаевна ҚАЗАҚСТАН ТАБИҒАТЫНЫҢ ЭКОЛОГИЯЛЫҚ ЖАҒДАЙЫНЫҢ ЗЕРТТЕЛУІ.....	301
Калдыбекова Улбосын Абдукеримовна ДҮНИЕЖҮЗІ ЕЛДЕРІНЕ АЙМАҚТЫҚ ШОЛУ.....	305
Муханбетова Айгерим Беркинбаевна, Суяркулов Хасан Бахадырович ҚАЗАҚСТАННЫҢ СУ РЕСУРСТАРЫ.....	307
Егенова Назгул Атаевна, Билерова Жанат Набихановна ҚАЗАҚСТАННЫҢ ЖЕР РЕСУРСТАРЫ, ТОПЫРАҚ ЖАМЫЛҒЫСЫНЫҢ ОСЫ ЗАМАНҒЫ ЖАҒДАЙЫ.....	309
Абенова Айсұлу Абдуахытовна, Сиддикназаров Ихтияр Алланазарович ДҮНИЕ ЖҮЗІЛІК МҰХИТТЫҢ ЛАСТАНУЫ	312
Садықов Б., Нуртазаев Кайрат Ашимович БЕТКІ СУ РЕСУРСТАРЫНЫҢ ЭКОЛОГИЯЛЫҚ МӘСЕЛЕЛЕРІ.....	314
Назарбаева Кулайша Мелдехановна КАРТА ҚҰРАСТЫРУДА ГАЖ ТЕХНОЛОГИЯЛАРЫН ҚОЛДАНУ ӘДІСІ МЕН ГЕОГРАФИЯЛЫҚ ЗЕРТТЕУЛЕРДЕГІ ҚЫЗМЕТІ.....	316
Пошаев Д.Қ., Әбибуллақызы Ә. БІЛІМ БЕРУДІ ДАМУЫ БАҒЫТТАРЫ МЕН БАСЫМДЫҚТАРЫ.....	319